

# WORX

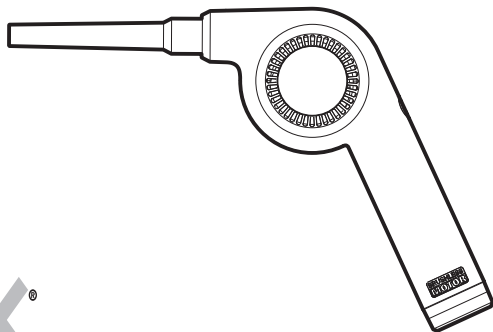

## MAKERX<sup>®</sup>

**20V Cordless Mini Blower**

**WX747  
WX747.X**



<b>EN</b>	<b>Original instructions</b>
<b>D</b>	<b>Originalbetriebsanleitung</b>
<b>F</b>	<b>Notice originale</b>
<b>I</b>	<b>Istruzioni originali</b>
<b>ES</b>	<b>Manual original</b>
<b>PT</b>	<b>Manual original</b>
<b>NL</b>	<b>Oorspronkelijke gebruiksaanwijzing</b>
<b>DK</b>	<b>Original brugsanvisning</b>
<b>NOR</b>	<b>Opprinnelige Instruksjonene</b>
<b>SV</b>	<b>Bruksanvisning i original</b>
<b>PL</b>	<b>Instrukcja oryginalna</b>
<b>GR</b>	<b>ΠΡΩΤΟΤΥΠΟ ΟΔΗΓΙΩΝ ΧΡΗΣΗΣ</b>
<b>HU</b>	<b>Eredeti használati utasítás</b>
<b>RO</b>	<b>Instrucțiuni originale</b>
<b>CZ</b>	<b>Původní návod k používání</b>
<b>SK</b>	<b>Pôvodný návod na použitie</b>
<b>SL</b>	<b>Izvirna navodila</b>

<b>EN</b>	<b>P07</b>
<b>D</b>	<b>P20</b>
<b>F</b>	<b>P36</b>
<b>I</b>	<b>P51</b>
<b>ES</b>	<b>P66</b>
<b>PT</b>	<b>P81</b>
<b>NL</b>	<b>P95</b>
<b>DK</b>	<b>P110</b>
<b>NOR</b>	<b>P123</b>
<b>SV</b>	<b>P136</b>
<b>PL</b>	<b>P149</b>
<b>GR</b>	<b>P165</b>
<b>HU</b>	<b>P183</b>
<b>RO</b>	<b>P198</b>
<b>CZ</b>	<b>P213</b>
<b>SK</b>	<b>P227</b>
<b>SL</b>	<b>P242</b>

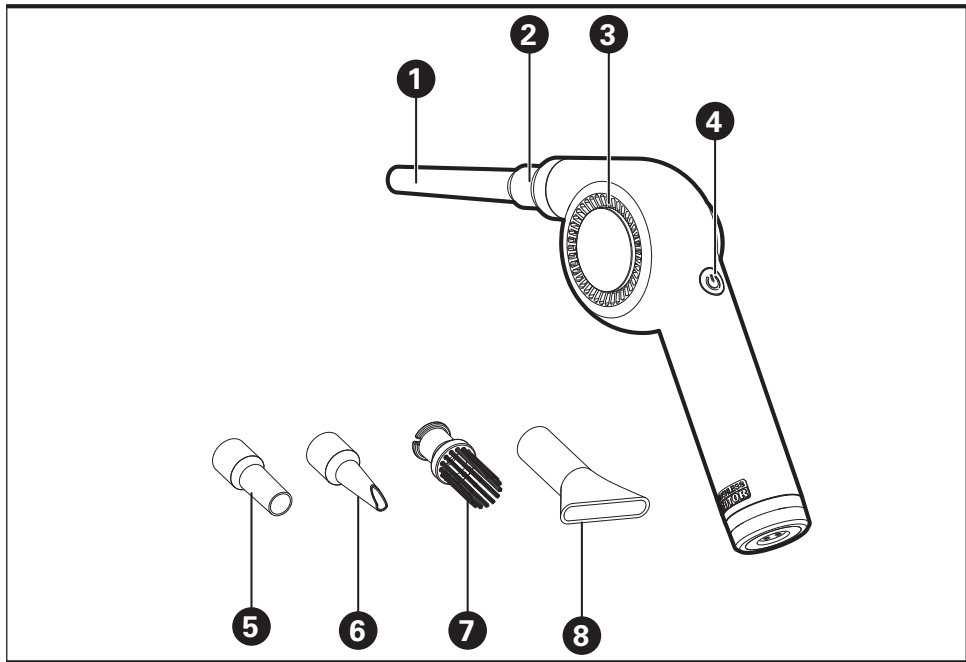

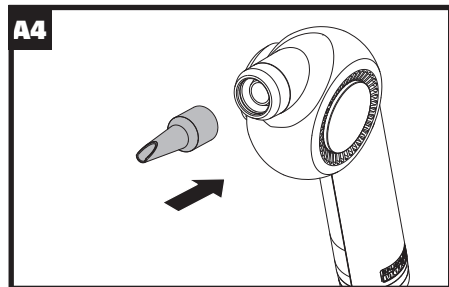
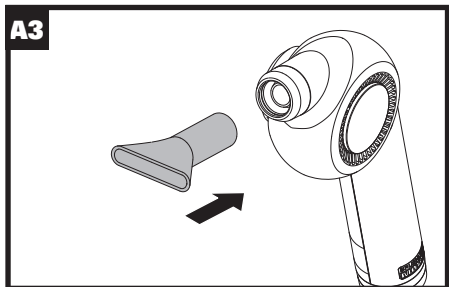
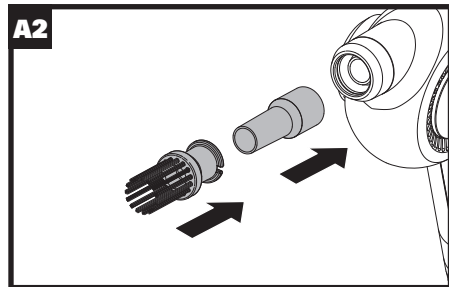
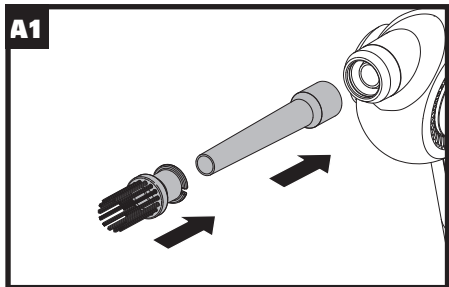

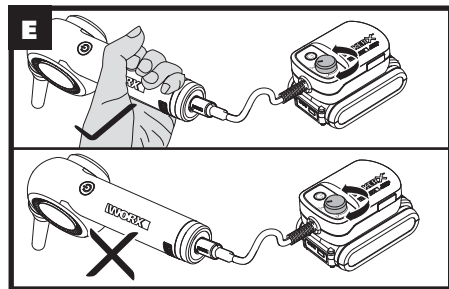
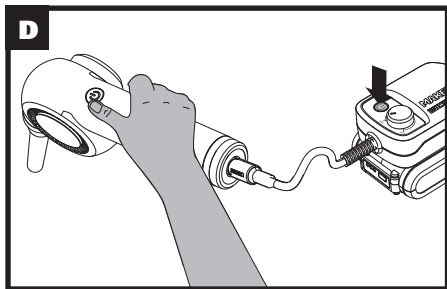
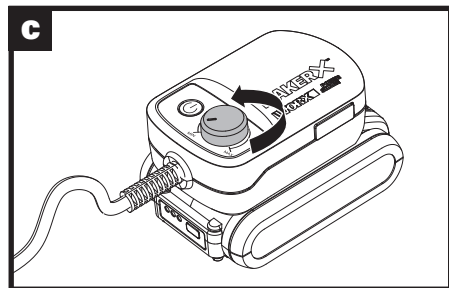
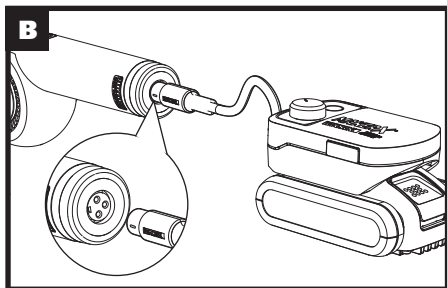

**ORIGINAL INSTRUCTION**  
**Users can view the**  
**electronic instructions at**  
**<https://eu.worx.com>.**

**PRODUCT SAFETY**  
**GENERAL POWER TOOL SAFETY**  
**WARNINGS**

 **WARNING Read all safety warnings and instructions.**

*Failure to follow the warnings and instructions may result in electric shock, fire and/or serious injury.*

**Save all warnings and instructions for future reference.**

The appliance is only to be used with the power supply unit pro-

vided with the appliance.

**IMPORTANT**  
**READ CAREFULLY BEFORE**  
**USE.**  
**KEEP FOR FUTURE**  
**REFERENCE.**

**Safe operating practices**

**1) Training**

- a) Read the instructions carefully. Be familiar with the controls and the correct use of the machine.
- b) Never allow children, persons with reduced physical, sensory or mental capabilities or lack of

experience and knowledge or people unfamiliar with these instructions to use the machine, local regulations may restrict the age of the operator.

- c) Never operate the machine while people, especially children, or pets are nearby.
- d) Keep in mind that the operator or user is responsible for accidents or hazards occurring to other people or their property.

## **2) Preparation**

- a) While operating the machine, always wear

substantial footwear and long trousers. Do not operate the machine when barefoot or wearing open sandals. Avoid wearing clothing that is loose fitting or that has hanging cords or ties.

- b) Do not wear loose clothing or jewellery that can be drawn into the air inlet. Keep long hair away from the air inlets.
- c) Obtain ear protection and safety glasses. Wear them at all times while operating the machine.
- d) Operate the machine in a



- recommended position and only on a firm, level surface.
- e) Do not operate the machine on a paved or gravel surface where ejected material could cause injury.
  - f) Before using, always visually inspect to see, that the fasteners are secure, the housing is undamaged and that guards and screens are in place. Replace worn or damaged components in sets to preserve balance. Replace damaged or unreadable labels.
- a) Keep your face and body away from the feed intake opening.
  - b) Do not allow hands or any other part of the body or clothing inside the feeding chamber, discharge chute, or near any moving part.
  - c) Keep proper balance and footing at all times. Do not overreach.
  - d) Always stand clear of the discharge zone when operating this machine.
  - e) If the machine should start making any unusual noise or vibration, immediately shut off the power source and

### **3) Operation**

allow the machine to stop. Remove the battery pack from the machine and take the following steps before restarting and operating the machine:

- i) inspect for damage;
  - ii) replace or repair any damaged parts;
  - iii) check for and tighten any loose parts.
- f) If the machine becomes clogged, shut-off the power source and remove the battery pack from the machine before cleaning debris.
- g) Never operate the machine

with defective guards or shields, or without safety devices.

- h) Keep the power source clean of debris and other accumulations to prevent damage to the power source or possible fire.
- i) Do not transport this machine while the power source is running.
  - j) Always disconnect the machine from the power supply (e.g. remove the battery pack from the machine)
    - whenever you leave the machine,

- before clearing blockages or unclogging chute,
  - before checking, cleaning or working on the machine.
- k) Avoid using the machine in bad weather conditions especially when there is a risk of lightning.

#### **4) Maintenance and storage**

- a) keep all nuts, bolts and screws tight to be sure the appliance is in safe working condition.
- b) Replace worn or damaged parts.
- c) Use only genuine replacement parts and

accessories.

- d) Store the machine in a dry place out of the reach of children.
- e) When the machine is stopped for servicing, inspection, or storage, or to change an accessory, shut off the power source, disconnect the machine from the supply and make sure that all moving parts are come to a complete stop. Allow the machine to cool before making any inspections, adjustments, etc. Maintain the machine with care and keep it clean.

- f) Store the machine in a dry place out of the reach of children.
- g) Always allow the machine to cool before storing.
- h) Never attempt to override the interlocked feature of the guard.

<sup>EN</sup>  
<sup>12</sup> This is a class III appliances and it must only be supplied at safety extra low voltage corresponding to the marking on the appliance.  
WARNING: For the purposes of re-charging the battery, only use the detachable supply unit provided with this appliance.

## **SAFETY WARNINGS FOR BATTERY PACK**

- a) Do not dismantle, open or shred cells or battery pack.**
- b) Do not short-circuit a battery pack. Do not store battery packs haphazardly in a box or drawer where they may short-circuit each other or be short-circuited by conductive materials.**

When battery pack is not in use, keep it away from other metal objects, like paper clips, coins, keys, nails, screws or other small

metal objects, that can make a connection from one terminal to another. Shorting the battery terminals together may cause burns or a fire.

- c) Do not expose battery pack to heat or fire. Avoid storage in direct sunlight.**
- d) Do not subject battery pack to mechanical shock.**
- e) In the event of battery leaking, do not allow the liquid to come into contact with the skin or eyes. If contact has been made, wash the affected**

**area with copious amounts of water and seek medical advice.**

- f) Keep battery pack clean and dry.**
- g) Wipe the battery pack terminals with a clean dry cloth if they become dirty.**
- h) Battery pack needs to be charged before use. Always refer to this instruction and use the correct charging procedure.**
- i) Do not maintain battery pack on charge when not in use.**
- j) After extended periods**





**of storage, it may be necessary to charge and discharge the battery pack several times to obtain maximum performance.**

- k) Recharge only with the charger specified by Worx. Do not use any charger other than that specifically provided for use with the equipment.**
- l) Do not use any battery pack which is not designed for use with the equipment.**
- m) Keep battery pack out of the reach of children.**

- n) Retain the original product literature for future reference.**
- o) Remove the battery from the equipment when not in use.**
- p) Dispose of properly.**
- q) Do not mix cells of different manufacture, capacity, size or type within a device.**
- r) Keep the battery away from microwaves and high pressure.**
- s) Warning! Do not use non-rechargeable batteries.**

## SYMBOLS

	Read the operator's manual.
	Wear eye protection
	Wear ear protection
	Do not expose to rain
	Wear protective gloves
	Keep bystanders away

	Warning of hazard
	Do not burn
	Batteries may enter water cycle if disposed improperly, which can be hazardous for ecosystem. Do not dispose of waste batteries as unsorted municipal waste.
	Li-Ion battery. This product has been marked with a symbol relating to 'separate collection' for all battery packs and battery pack. It will then be recycled or dismantled in order to reduce the impact on the environment. Battery packs can be hazardous for the environment and for human health since they contain hazardous substances.
	Waste electrical products must not be disposed of with household waste. Please recycle where facilities exist. Check with your local authorities or retailer for recycling advice

## COMPONENT LISTS

### 1. LONG NOZZLE

### 2. AIR OUTLET

### 3. BLOWER HOUSING

### 4. ON/OFF SWITCH

### 5. SHORT NOZZLE \*

### 6. SHARP NOZZLE \*

### 7. BRUSH ADAPTER \*

### 8. AIR BLADE NOZZLE\*

EN

16

**\* Not all the accessories illustrated or described are included in standard delivery.**

## TECHNICAL DATA

Type Designation **WX747 WX747.X (747-designation of machinery, representative of mini blower)**

	WX747 WX747.X*
Rated Voltage	20 V $\equiv$ Max**
No load speed	32000 r/min
Max Wind Speed	30 m/s
Runtime (2.0 Ah)	45-60 mins

Machine weight (bare tool)	191 g
----------------------------	-------

\* X=1-99, A-Z, M1-M9 there are only used for different customers, there are no safe relevant changes between these models.

\*\*Voltage measured without workload. Initial battery voltage reaches maximum of 20 volts. Nominal voltage is 18 volts.

## NOISE INFORMATION

A weighted sound pressure  $L_{pA}$ : 75.2 dB(A)

A weighted sound power  $L_{WA}$ : 86.2 dB(A)

$K_{pA}$  &  $K_{WA}$  3 dB(A)

**Wear ear protection.**

## VIBRATION INFORMATION

Typical weighted vibratione  $a_h < 2.5 \text{ m/s}^2$

Uncertainty  $K = 1.5 \text{ m/s}^2$

The declared vibration total value may be used for comparing one tool with another, and may also be used in a preliminary assessment of exposure.





**WARNING:** The vibration emission value during actual use of the power tool can differ from the declared value depending on the ways in which the tool is used dependant on the following examples and other variations on how the tool is used:

How the tool is used.

The tool being in good condition and well maintained

The use of the correct accessory for the tool and ensuring it is sharp and in good condition.

The tightness of the grip on the handles and if any anti vibration accessories are used.

And the tool is being used as intended by its design and these instructions.

**This tool may cause hand-arm vibration syndrome if its use is not adequately managed.**



**WARNING!** To be accurate, an estimation of exposure level in the actual conditions of use should also take account of all parts of the operating cycle such as the times when the tool is switched off and when it is running idle but not actually doing the job. This may significantly reduce the exposure level over the total working period.

Helping to minimise your vibration exposure risk.

Maintain this tool in accordance with these instructions and keep well lubricated (where appropriate)

If the tool is to be used regularly then invest in anti vibration accessories.

Plan your work schedule to spread any high vibration tool

use across a number of days.

Category	Model	Capacity
20V Hub/ HubX	WA7160	Input: 20 V  10 A Max. Output: 20 V  10 A Max.
	WA7161	Input: 20 V  10 A Max. Output: 20 V  10A Max. Or Output: 5 V  2 A (USB port)

EN

17

We recommend that you purchase your accessories from the same store that sold you the tool. Refer to the accessory packaging for further details. Store personnel can assist you and offer advice.

MakerX series tools and 20V Hub/HubX are specially designed to work together, so do not attempt to use any other devices.

## OPERATING INSTRUCTIONS



**NOTE: Before using the tool, read the instruction book carefully.**

## INTENDED USE:

The machine is intended for cleaning and painting.

## ASSEMBLY

### 1. Fitting the nozzle. (See Fig. A1, A2, A3, A4)

Long nozzle and short nozzle are suitable to dust surfaces. The difference

between them lies in the air force. A short nozzle is more powerful.

Brush adapter should be equipped with long nozzle or short nozzle to use.

Air blade nozzle is used to clean up trash and dust in crevices.

In addition to cleaning, tip nozzle and air blade nozzle can be used for painting.

## service center.

### 2. Adjust speed as needed. (See Fig. E)

The air speed is adjustable for a wide range of applications. High speed can be used to dust electronic devices, such as a computer keyboard, laptop, copy machine, medical equipment, camera, model vehicles, and blinds etc.

And low speed can be used for acrylic painting.

**NOTE:** After usage, press the on/off switch on the mini blower and that on the hub to turn off the machine and disconnect it from the hub. For sake of safety, adjust the speed control button to "Min" position once completing the operation.

EN

18

### 2. Connect the mini blower to the hub. (See Fig. B)

 **WARNING: Before operation, make sure the speed control button on the hub is at the "Min" position. (See Fig. C)**

## OPERATION

**1. Confirm the speed control button is set to "Min".** Grasp the tool by the grip. Press the On/Off switch on the hub and that on the mini blower to start the machine. (See Fig. D)

 **WARNING: Never use tools with defective On/Off switch. In the case of all other types of technical faults, please contact helpline or local**

## FOR BATTERY TOOLS

The ambient temperature range for the use and storage of tool and battery is 0°C-45°C.

The recommended ambient temperature range for the charging system during charging is 0°C-40°C.

Details regarding safe disposal of used batteries

At the end of the life of the appliance, remove the battery pack safely before disposing of the appliance.

Do not throw batteries away or throw them in the normal trash can. Also do not dispose of the battery with the machine. Remove the used battery pack from the appliance and dispose of it at the nearest or convenient dedicated recycling facility. If in doubt, consult your local environmental protection

department. Batteries may enter water cycle if disposed improperly, which can be hazardous for ecosystem. Do not dispose of waste batteries as unsorted municipal waste.

## MAINTENANCE

**Remove the battery pack from the machine before carrying out any adjustment, servicing or maintenance.**

Your power tool requires no additional lubrication or maintenance.

There are no user serviceable parts in your power tool. Never use water or chemical cleaners to clean your power tool. Wipe clean with a dry cloth. Always store your power tool in a dry place. Keep the motor ventilation slots clean. Keep all working controls free of dust. Occasionally you may see sparks through the ventilation slots. This is normal and will not damage your power tool.

## ENVIRONMENTAL PROTECTION



Waste electrical products must not be disposed of with household waste. Please recycle where facilities exist. Check with your local authorities or retailer for recycling advice.

## DECLARATION OF CONFORMITY

We,  
Positec Germany GmbH  
Postfach 32 02 16, 50796 Cologne, Germany

On behalf of Positec declare that the product  
Description **Battery-operated Mini Blower**  
Type **WX747 WX747.X (747-designation of machinery, representative of battery-operated Blower Vacuum)**  
Function **blowing**

Complies with the following Directives:

**2006/42/EC**

**2014/30/EU**

**2011/65/EU&(EU)2015/863**

**2000/14/EC amended by 2005/88/EC**

2000/14/EC amended by 2005/88/EC:

- Conformity Assessment Procedure as per **Annex V**
- Measured Sound Power Level **86.2 dB (A)**
- Declared Guaranteed Sound Power Level **89 dB (A)**

Standards conform to

**EN 60335-1**

**EN 50636-2-100**

**EN 62233**

**EN ISO 3744**

**EN IEC 55014-1**

**EN IEC 55014-2**

## EN IEC 63000

The person authorized to compile the technical file,

**Name** Marcel Filz

**Address** Positec Germany GmbH  
Postfach 32 02 16, 50796 Cologne,  
Germany



D

20

2021/03/15

Allen Ding

Deputy Chief Engineer, Testing & Certification

Positec Technology (China) Co., Ltd

18, Dongwang Road, Suzhou Industrial

Park, Jiangsu 215123, P. R. China

**Die elektronischen  
Anleitungen sind abrufbar  
unter <https://eu.worx.com>.**

## PRODUKTSICHERHEIT

 **WARNUNG Lesen Sie alle  
Sicherheitshinweise  
und Anweisungen.**

*Versäumnisse bei  
der Einhaltung der  
Sicherheitshinweise und  
Anweisungen können  
elektrischen Schlag, Brand und/  
oder schwere Verletzungen  
verursachen.*

**Bewahren Sie alle  
Sicherheitshinweise  
und Anweisungen für die**

## **Zukunft auf.**

Das Gerät darf nur mit dem mitgelieferten Netzteil verwendet werden.

## **WICHTIG VOR GEBRAUCH BITTE GENAU DURCHLESEN FÜR SPÄTERE BEZUGNAHME AUFBEWAHREN**

### **Sichere Arbeitsverfahren**

#### **1) Training**

a) Die Anweisungen aufmerksam durchlesen. Machen Sie sich mit den Bedienelementen und dem vorschriftsmäßigen Gebrauch dieses Gerät

vertraut.

- b) Lassen Sie niemals Kinder, Personen mit eingeschränkten physischen, sensorischen oder mentalen Fähigkeiten und Erfahrung oder Personen, die nicht mit diesen Anweisungen vertraut sind, die Maschine bedienen. Lokale Vorschriften können das Alter des Bedieners einschränken.
- c) Benutzen Sie die Maschine niemals während sich Personen, insbesondere Kinder, oder Tiere in

unmittelbarer Nähe aufhalten.

- d) Die Bedienperson bzw. der Benutzer ist für Unfälle oder Schäden an anderen Menschen oder deren Eigentum verantwortlich.

## **D 2) Vorbereitung**

- 22 a) Tragen Sie beim Mähen stets festes Schuhwerk und eine lange Hose. Bedienen Sie die Maschine nicht barfuß oder mit offenen Sandalen. Vermeiden Sie das Tragen von Kleidung, die lose sitzt oder hängende Schnüre hat, bzw. von Krawatten.

- b) Tragen Sie keine lose Kleidung oder Schmuck, der in den Lufteinlass gezogen werden kann. Halten Sie Ihr langes Haar von den Lufteinlässen fern.
- c) Tragen Sie einen Gehörschutz und eine Schutzbrille. Tragen Sie diese stets, wenn Sie mit der Maschine arbeiten.
- d) Bedienen Sie die Maschine in der empfohlenen Position und nur auf einem festen, ebenen Untergrund.
- e) Betreiben Sie die Maschine niemals auf einem gepflasterten Untergrund

- oder im Kies, da das ausgeworfene Material zu Verletzungen führen kann.
- f) Überprüfen Sie vor der Anwendung stets visuell, dass das Befestigungselemente gesichert sind, dass das Gehäuse unbeschädigt ist und die Schutzvorrichtungen bzw. Abdeckungen installiert sind. Ersetzen Sie verschlissene oder beschädigte Klingen und Schrauben in Sätzen, um das Gleichgewicht beizubehalten. Ersetzen Sie beschädigte oder

unleserliche Aufkleber.

### **3) Betrieb**

- a) Halten Sie das Gesicht und andere Körperteile von der Einlassöffnung fern.
- b) Verhindern Sie, dass Hände oder andere Körperteile Auswurf oder in die Nähe von anderen beweglichen Teilen gelangen.
- c) Sorgen Sie stets für Gleichgewicht und festen Stand. Vermeiden Sie anormale Körperhaltungen.
- d) Halten Sie sich beim Betrieb dieser Maschine immer vom Luftaustrittsbereich fern.

e) Wenn die Maschine ungewöhnliche Geräusche macht oder zu vibrieren beginnt, schalten Sie die Stromquelle sofort ab und lassen Sie die Maschine zum Stillstand kommen. Entfernen Sie den Akku aus der Maschine und treffen Sie folgende Vorkehrungen, bevor Sie die Maschine wieder in Betrieb nehmen und bedienen.

- i) suchen Sie nach Schäden;
- ii) ersetzen oder reparieren Sie alle beschädigten Teile;
- iii) suchen Sie nach losen Teilen, und ziehen Sie diese

fest.

- f) Falls die Maschine verstopft, schalten Sie die Stromquelle ab und entfernen Sie das Akkupack aus der Maschine, bevor Sie die Rückstände entfernen.
- g) Arbeiten Sie niemals mit dem Gerät, wenn Schutzeinrichtungen oder Abschirmungen beschädigt sind. Benutzen Sie das Gerät niemals ohne angebrachte Sicherheitseinrichtungen.
- h) Halten Sie die Stromquelle frei von Rückständen und anderen Ansammlungen, um Schäden an der Stromquelle



oder mögliche Brände zu verhindern.

- i) Transportieren Sie diese Maschine nicht, während die Stromversorgung eingeschaltet ist.
- j) Klemmen Sie die Maschine stets von der Stromversorgung ab(z. B. entfernen Sie das Akkupack aus der Maschine)
  - jedes Mal, wenn Sie die Maschine verlassen,
  - bevor Sie Blockaden oder Verstopfungen im Auswurf entfernen,
  - sie die Maschine überprüfen, säubern oder an

der Maschine arbeiten;

- k) Vermeiden Sie die Nutzung der Maschine bei schlechtem Wetter, besonders wenn die Gefahr eines Blitzschlags besteht.

#### **4) Wartung und aufbewahrung**

- a) Überprüfen Sie, dass alle Schrauben beim Gerät fest sitzen und dass sich das Gerät im betriebssicheren Zustand befindet.
- b) Abgenutzte oder beschädigte Teile sicherheitshalber auswechseln.

- c) Verwenden Sie ausschließlich Original-Ersatzteile und Originalzubehör.
- d) Lagern Sie die Maschine an einem trockenen Ort und außerhalb der Reichweite von Kindern.
- <sup>D</sup>  
26 e) Wenn die Maschine für Wartungsarbeiten, Inspektionen, zur Lagerung oder zum Wechseln eines Zubehörs angehalten wird, schalten Sie die Stromquelle aus, klemmen Sie die Maschine von der Stromversorgung ab und stellen Sie sicher, dass

- alle beweglichen Teile vollständig zum Stillstand gekommen sind. Lassen Sie die Maschine abkühlen, bevor Sie Inspektionen, Einstellungen, usw. durchführen. Warten Sie die Maschine sorgfältig, und halten Sie diese sauber.
- f) Lagern Sie die Maschine an einem trockenen Ort und außerhalb der Reichweite von Kindern.
- g) Lassen Sie die Maschine vor der Lagerung stets abkühlen.
- h) Versuchen Sie nie, die Verriegelungsfunktion

der Schutzvorrichtung zu umgehen.

Dies ist ein Gerät der Klasse III und darf nur mit Sicherheitsextra-Niederspannung betrieben werden, die der Kennzeichnung auf dem Gerät entspricht.

WARNUNG: Verwenden Sie zum Aufladen des Akkus nur das mit diesem Gerät mitgelieferte abnehmbare Netzteil.

## **SICHERHEIT HINWEISE FÜR AKKUPACK**

### **a) Zellen bzw. Akkupack**

**nicht zerlegen, öffnen oder zerdrücken.**

**b) Akkupack nicht kurzschließen. Akkupacks nicht wahllos in einer Schachtel oder Schublade aufbewahren, wo sie einander kurzschließen oder durch andere leitfähige Materialien kurzgeschlossen werden könnten.** Bei Nichtverwendung des Akkupacks ist dieses von Metallgegenständen fernzuhalten, wie etwa Büroklammern, Münzen, Nägeln, Schrauben

oder anderen kleinen Metallgegenständen, wo sich die Batterieklemmen berühren könnten. Das Kurzschließen der Batterieklemmen kann Verbrennungen bzw. einen Brand verursachen.

- <sup>D</sup>  
28
- c) Zellen bzw. Akkupacks nicht Hitze oder Feuer aussetzen. Lagerung in direktem Sonnenlicht vermeiden.**
  - d) Akkupack nicht mechanischen Stößen aussetzen.**
  - e) Im Fall, dass Flüssigkeit aus dem Akku austritt,**

**darf diese nicht in Kontakt mit der Haut oder den Augen kommen. Sollte dies dennoch geschehen, den betroffenen Bereich sofort mit viel Wasser spülen und einen Arzt aufsuchen.**

- f) Akkupack sauber und trocken halten.**
- g) Sollten die Klemmen des Akkupacks schmutzig werden, diese mit einem sauberen, trockenen Tuch abwischen.**
- h) Akkupack muss vor Gebrauch aufgeladen werden. Immer dieses**

**Anweisungen beachten und den korrekten Ladevorgang ausführen.**

- i) Akkupack bei Nichtverwendung nicht längere Zeit aufladen lassen.**
- j) Nach längerer Lagerung des Gerätes ist es eventuell notwendig, die Zellen oder das Akkupack mehrere Male aufzuladen und zu entladen, um eine optimale Leistung zu erhalten.**
- k) Nur mit dem von Worx bezeichneten Ladegerät aufladen. Kein Ladegerät**

**verwenden, das nicht ausdrücklich für den Gebrauch mit dem Gerät vorgesehen ist.**

- l) Kein Akkupack verwenden, das nicht für den Gebrauch mit dem Gerät vorgesehen ist.**
- m) Akkupacks von Kindern fernhalten.**
- n) Die originalen Produktunterlagen zum späteren Nachschlagen aufbewahren.**
- o) Den Akku bei Nichtverwendung aus dem Gerät nehmen.**
- p) Ordnungsgemäß**

**entsorgen.**

**q) Vermischen Sie keine Zellen verschiedener Hersteller, Kapazitäten, Größen oder Typen innerhalb eines Geräts.**

**r) Halten Sie den Akku von Mikrowellen und hohem Druck fern.**

**s) Achtung! Verwenden Sie keine nicht wiederaufladbaren Batterien.**

D

30

## SYMBOLE

	Bedienungsanleitung lesen
	Tragen Sie eine Schutzbrille
	Tragen Sie einen Gehörschutz
	Vor Regen schützen
	Halten Sie einen Sicherheitsabstand zu Unbeteiligten ein.
	Warnung vor Gefahren



Nicht verbrennen



Wenn die Akkus unsachgemäß behandelt werden, können sie in den Wasserkreislauf gelangen und das Ökosystem belasten. Entsorgen Sie verbrauchte Akkus nicht über den Hausmüll.



Li-Ion



Li-Ionen-Akku dieses Produktes wurde mit einem Symbol 'getrennte Sammlung' für alle Akkupacks gekennzeichnet. Diese Abfälle werden dann recycelt oder demontiert, um die Umweltbelastung zu verringern. Akkupacks können schädlich für die Umwelt und die menschliche Gesundheit sein, da sie schädliche Substanzen enthalten.



Elektroprodukte dürfen nicht mit dem normalen Haushaltsmüll entsorgt werden, sondern sollten nach Möglichkeit zu einer Recyclingstelle gebracht werden. Ihre zuständigen Behörden oder Ihr Fachhändler geben Ihnen hierzu gerne Auskunft.

## KOMPONENTEN

### 1. LANGE DÜSE

### 2. LUFTAUSLASS

### 3. GEBLÄSEGEHÄUSE

### 4. EIN-/AUSSCHALTER

### 5. KURZE DÜSE \*

### 6. SPITZENDÜSE \*

### 7. BÜRSTENDÜSE \*

### 8. FLACHDÜSE \*

**\* Abgebildetes oder beschriebenes Zubehör gehört teilweise nicht zum Lieferumfang.**

## TECHNISCHE DATEN

Typ **WX747 WX747.X (747-Bezeichnung der Maschine, stellvertretend für ein Minigebläse)**

	WX747 WX747.X *
Nennspannung	20 V $\overline{=}$ Max**
Leerlaufdrehzahl	32000 r/min
Max. Windgeschwindigkeit	30 m/s

Laufzeit (2.0 Ah)	45-60 mins
Gewicht (Ohne Akku)	191 g

\* X=1-99, A-Z, M1-M9 werden nur für verschiedene Kunden verwendet, es gibt keine sicherheitsrelevanten Veränderungen zwischen diesen Modellen.

\*\*Spannung ohne Arbeitslast gemessen.  
Anfangsakkuspannung erreicht maximal 20 Volt.  
Nennspannung ist 18 Volt.

## D INFORMATIONEN ÜBER LÄRM

32

Gewichteter Schalldruck	$L_{pA}$ : 75.2 dB(A)
Gewichtete Schalleistung	$L_{wA}$ : 86.2 dB(A)
$K_{pA}$ & $K_{wA}$	3 dB(A)
<b>Tragen Sie einen Gehörschutz.</b>	

## INFORMATIONEN ÜBER VIBRATIONEN

Vibrationsemissionswert  $a_h < 2.5 \text{ m/s}^2$

Unsicherheit  $K = 1.5 \text{ m/s}^2$

Der angegebene Gesamtvibrationswert kann zum Vergleich eines Werkzeugs mit einem anderen und auch zur vorläufigen Expositionsbewertung verwendet werden.



**WARNUNG:** Der Vibrationsemissionswert während des tatsächlichen Gebrauchs des Elektrowerkzeugs kann vom angegebenen Wert abweichen, je nachdem, wie das Werkzeug gemäß folgender Beispiele und anderweitiger Verwendungsmöglichkeiten eingesetzt wird:

Wie das Werkzeug verwendet wird.

Das Werkzeug soll im fehlerfreien Zustand sein. Verwenden Sie das richtige Zubehör für das Werkzeug und stellen Sie seinen guten Zustand sicher.

Überprüfen Sie die Festigkeit der Handgriffe und ob Antivibrationszubehör verwendet wird.

Stellen Sie sicher, dass das verwendete Werkzeug dem Design und den Anweisungen entsprechend verwendet wird.

**Wird dieses Werkzeug nicht anemessen gehandhabt, kann es ein Hand-Arm-Vibrationssyndrom erzeugen.**



**WARNUNG:** Um auf die Nummer sicher zu gehen, sollte eine Abschätzung des Belastungsgrades aller Arbeitsabschnitte während tatsächlicher Verwendung gemacht werden, z.B. die Zeiten, wenn das Werkzeug ausgeschaltet ist, und wenn es sich im Leerlauf befindet und eigentlich nicht eingesetzt wird. Auf diese Weise kann der Belastungsgrad während der







gesamten Arbeitszeit wesentlich gemindert werden. Minimieren Sie Ihr Risiko, dem Sie bei Vibrationen ausgesetzt sind.

Pflegen Sie dieses Werkzeug diesen Anweisungen entsprechend und achten Sie auf eine gute Einfettung (wo erforderlich).

Bei regelmäßiger Verwendung dieses Werkzeugs sollten Sie in Antivibrationszubehör investieren.

Machen Sie einen Arbeitsplan, um die Verwendung von hochvibrierenden Werkzeugen auf mehrere Tage zu verteilen.

Kategorie	Modell	Kapazität
20V Hub/ HubX	WA7160	Eingang: 20V  10A Max. Ausgang: 20V  10A Max.
	WA7161	Eingang: 20V  10A Max. Ausgang: 20V  10A Max. Oder Ausgang: 5V  2A (USB-Anschluss)

Wir empfehlen, dass Sie Ihr Zubehör in dem Geschäft kaufen, in dem Sie das Werkzeug verkaufen. Weitere

Einzelheiten entnehmen Sie bitte in der Zubehörverpackung. Das Ladenpersonal kann Ihnen behilflich sein und Ratschläge anbieten.

Die Werkzeuge der MakerX-Serie und die 20V-Versorgungseinheit (HubX) sind speziell für die gemeinsame Verwendung konzipiert, weshalb von der Verwendung anderer Geräte dringend abgesehen ist.

## BEDIENUNGSANLEITUNG



**HINWEIS:** Lesen Sie die Bedienungsanleitung, bevor Sie diese Maschine in Betrieb nehmen.

## Bestimmungsgemäßer Gebrauch

Die Maschine ist für Reinigung und Lackierung vorgesehen.

## MONTAGE

1. Bringen Sie die Düse an. (Siehe Abb. A1, A2, A3, A4) Die lange und die kurze Düse eignen sich zum Abstauben von Oberflächen. Sie unterscheiden sich in der Luftstromstärke. Die kurze Düse hat größere Luftstromstärke. Der Bürstenadapter sollte für die Verwendung mit einer langen oder einer kurzen Düse bestimmt. Die Flachdüse wird zur Reinigung von engen Stellen und Vertiefungen benutzt. Außer zum Reinigen können die Spitzendüse und die Flachdüse zum Lackieren verwendet werden.
2. Schließen Sie das Minigebläse an die Versorgungseinheit (Hub) an. (Siehe Abb. B)

**!** **WARNUNG: Vergewissern Sie sich vor der Inbetriebnahme, dass sich der Drehzahlregler am HubX in der Position „Min“ befindet. (Siehe Abb. C)**

## BETRIEB

1. Stellen Sie sicher, dass sich der Drehzahlregler in der Position „Min“ befindet. Fassen Sie dann das Werkzeug am Handgriff an. Drücken Sie nun jeweils auf den Ein-/Aus-Schalter an der Versorgungseinheit und am Minigebläse, um das Gerät in Betrieb zu nehmen. (Siehe Abb. D)

**!** **WARNUNG:** Verwenden Sie niemals Werkzeuge mit defektem Ein-/Aus-Schalter. Bei allen anderen Arten von technischen Störungen wenden Sie sich bitte an die Helpline oder das lokale Service-Center.

2. Stellen Sie eine den Anforderungen entsprechende Drehzahl ein. (Siehe Abb. E)

Die Luftgeschwindigkeit ist für einen breiten Anwendungsbereich einstellbar. Die Hochgeschwindigkeit kann genutzt werden, um elektronische Geräte wie Computer-Tastaturen, Laptops, Kopierer, medizinische Ausrüstung, Kameras, Modellfahrzeuge sowie Jalousien usw. zu entstauben. Die niedrige Geschwindigkeit kann für die Acrylmalerei verwendet werden.

**HINWEIS:** Drücken Sie zum Abschluss der Arbeiten erneut auf den Ein-/Aus-Schalter am Minigebläse

und an der Versorgungseinheit (Hub), um das Gerät auszuschalten, und trennen Sie es von der Versorgungseinheit.

## BEI AKKUWERKZEUGEN

Der Umgebungstemperaturbereich für die Nutzung und Lagerung von Werkzeug und Akku liegt zwischen 0°C-45°C.

Der empfohlene Umgebungstemperaturbereich für die Ladestation liegt zwischen 0°C-40°C.

Details zur sicheren Entsorgung von gebrauchten Batterien

Am Ende der Lebensdauer des Geräts entfernen Sie das Batteriepack sicher, bevor Sie das Gerät entsorgen. Werfen Sie Batterien nicht einfach weg oder in den normalen Müll. Entsorgen Sie die Batterie auch nicht zusammen mit dem Gerät. Entfernen Sie das gebrauchte Batteriepack aus dem Gerät und entsorgen Sie es in der nächsten oder bequemsten speziellen Recycling-Einrichtung. Wenn Sie sich unsicher sind, konsultieren Sie Ihre örtliche Umweltschutzabteilung. Batterien können in den Wasserkreislauf gelangen, wenn sie unsachgemäß entsorgt werden, was für das Ökosystem gefährlich sein kann. Entsorgen Sie Abfallbatterien nicht als unsortierten kommunalen Abfall.

## WARTUNG

**Entfernen Sie das Akkupack von dem Werkzeug, bevor Sie Einstellungen, Service- oder Wartungsarbeiten daran durchführen.**

Ihr Werkzeug benötigt keine zusätzliche Schmierung oder Wartung.

Es gibt keine vom Anwender zu wartenden Teile bei diesem Elektrowerkzeug. Reinigen Sie Ihr Werkzeug niemals mit Wasser oder chemischen Lösungsmitteln.

Wischen Sie es mit einem trockenen Tuch sauber.

Lagern Sie Ihr Werkzeug immer an einem trockenen Platz. Sorgen Sie dafür, dass bei staubigen Arbeiten die Lüftungsöffnungen frei von Verunreinigungen sind.

Halten Sie alle Bedienelemente staubfrei. Gelegentlich sind durch die Lüftungsschlitze hindurch Funken zu sehen. Dies ist normal und wird Ihr Werkzeug nicht beschädigen.

## UMWELTSCHUTZ



Elektroprodukte dürfen nicht mit dem normalen Haushaltsmüll entsorgt werden, sondern sollten nach Möglichkeit zu einer Recyclingstelle gebracht werden. Ihre zuständigen Behörden oder Ihr Fachhändler geben Ihnen hierzu gerne Auskunft.

## KONFORMITÄTSERKLÄRUNG

Wir,  
Positec Germany GmbH  
Postfach 32 02 16, 50796 Cologne, Germany

Erklären Hiermit, Dass Unser Produkt  
Beschreibung **Batteriebetriebenes Minigebläse**  
Typ **WX747 WX747.X (747-Bezeichnung der Maschine, stellvertretend für ein Minigebläse)**  
Funktion **Laubblasgeräts**

den Bestimmungen der folgenden Richtlinien entspricht:

**2006/42/EC**

**2014/30/EU**

**2011/65/EU&(EU)2015/863**

**2000/14/EC geändert durch 2005/88/EC**

2000/14/EC geändert durch 2005/88/EC:

- Konformitätsbewertungsverfahren nach **AnhangV**
- Gemessene Schallleistung **86.2 dB (A)**
- Garantierte Schallleistung **89 dB (A)**

Normen,

**EN 60335-1**

**EN 50636-2-100**

**EN 62233**

**EN ISO 3744**

**EN IEC 55014-1**

**EN IEC 55014-2**

**EN IEC 63000**

Zur Kompilierung der technischen Datei ermächtigte Person,

**Name Marcel Filz**

**Anschrift Positec Germany GmbH**

**Postfach 32 02 16, 50796 Cologne, Germany**



F

2021/03/22

36

Allen Ding

Stellvertretender Chefsingenieur,

Prüfung und Zertifizierung

Positec Technology (China) Co., Ltd

18, Dongwang Road, Suzhou Industrial

Park, Jiangsu 215123, P. R. China

**Les utilisateurs peuvent consulter les instructions électroniques à l'adresse <https://eu.worx.com>.**

**SÉCURITÉ DU PRODUIT**



**AVERTISSEMENT Lire tous les avertissements de sécurité et toutes les instructions.** *Ne pas suivre les avertissements et instructions peut donner lieu à un choc électrique, un incendie et/ou une blessure sérieuse.*

**Conserver tous les avertissements et toutes les instructions pour pouvoir s'y reporter ultérieurement.**

L'appareil ne doit être utilisé qu'avec l'unité d'alimentation fournie avec l'appareil.

**IMPORTANT**  
**LISEZ ATTENTIVEMENT**  
**AVANT UTILISATION**  
**CONSERVEZ POUR**  
**RÉFÉRENCE FUTURE**

**Utilisation en sécurité**

**1) Instructions**

- a) Lire attentivement les instructions, afin de connaître l'utilisation appropriée pour l'appareil.
- b) Cette machine ne peut pas être utilisée par les

enfants, les personnes dont les capacités physiques, sensorielles ou mentales sont réduites, ou avec un manque d'expérience ou de connaissances, ou bien les personnes ne connaissant pas les consignes d'utilisation de la machine.

Les réglementations locales peuvent limiter l'âge d'utilisation de l'opérateur.

- c) Ne pas utiliser la machine, à proximité des gens, particulièrement des enfants, ou des animaux.
- d) Gardez à l'esprit que l'opérateur ou l'utilisateur est

responsable des accidents et des dangers survenant à d'autres personnes ou à leurs biens.

## **2) Preparation**

- a) Porter toujours des chaussures de sécurité et des pantalons longs; Ne faites pas fonctionner la machine pieds nus ou lorsque vous portez des sandales ouvertes. Évitez de porter des vêtements lâches, à cordon ou des cravates.
- b) Ne portez pas de vêtements amples ni de bijoux qui pourraient être aspirés dans

l'entrée d'air. Maintenez les cheveux longs à l'écart des entrées d'air.

- c) Obtenez une protection pour les oreilles et des lunettes de sécurité. Portez-les à tout moment lors de l'utilisation de la machine.
- d) Faites fonctionner la machine dans une position recommandée et uniquement sur une surface ferme et nivelée.
- e) Ne faites pas fonctionner la machine sur une surface pavée ou de gravier, car l'éjection de matériel pourrait vous blesser.

f) Avant utilisation, inspectez toujours visuellement que les autres éléments de fixation sont fermement fixés, que le logement n'est pas endommagé, et que les protections et écrans sont en place. Remplacez les composants usés ou endommagés dans leur ensemble pour préserver l'équilibre. Remplacez les étiquettes endommagées ou illisibles.

### **3) Fonctionnement**

a) Maintenez votre visage et votre corps loin de

l'ouverture d'admission de l'alimentation.

b) Ne laissez pas vos mains ou toute autre partie de votre corps, ou vos vêtements à l'intérieur de la chambre d'alimentation, de la goulotte de décharge ou à proximité de toute partie mobile.

c) Maintenez bien l'équilibre et une bonne position à tout moment. Ne vous penchez pas trop.

d) Tenez-vous toujours éloigné de la zone de décharge lors du fonctionnement de cette machine.

e) Si la machine commence à

faire un bruit ou à vibrer de façon inhabituelle, arrêtez immédiatement la source d'alimentation et laissez la machine s'arrêter. Retirez la batterie de la machine et suivez les étapes suivantes avant de redémarrer et de faire fonctionner la machine:

- i) Inspectez-la pour détecter la présence de dommages;
  - ii) Remplacez ou réparez toute pièce endommagée;
  - iii) Vérifiez et serrez toute pièce lâche.
- f) En cas d'obstruction de la machine, éteignez la source d'alimentation et retirez la

batterie de la machine avant de nettoyer les débris.

- g) N'utilisez jamais l'appareil si des gardes, des protections, ou des dispositifs de sécurité sont défectueux
- h) Maintenez la source d'alimentation exempte de débris et d'autres accumulations pour éviter de l'endommager ou un incendie potentiel.
- i) Ne transportez pas cette machine avec la source d'alimentation en marche.
- j) Toujours débrancher la machine de la prise d'alimentation (par ex.,



retirer la batterie de la machine).

- si vous quittez la machine,
- avant de nettoyez les obstructions ou de déboucher la goulotte,
- avant le contrôle, le nettoyage ou toute opération sur la machine;

k) Éviter d'utiliser la machine par mauvais temps, en particulier lorsqu'il existe un risque foudre.

#### **4) Entretien**

a) Afin d'utiliser la machine en toute sécurité garder tous les écrous, boulons, et les vis

serrés.

- b) Par sécurité, remplacer toutes parties usées ou endommagées.
- c) Utilisez uniquement des pièce de rechange et des accessoires d'origine.
- d) Conservez la machine dans un endroit sec, hors de portée des enfants.
- e) En cas d'arrêt de la machine pour entretien, inspection ou stockage, ou pour changer un accessoire, éteignez la source d'alimentation, débranchez la machine de l'alimentation et assurez-vous que toutes les parties

mobiles sont complètement arrêtées. Laissez refroidir la machine avant d'effectuer des inspections, ajustements, etc. Entretenez correctement la machine et maintenez-la propre.

- f) Conservez la machine dans un endroit sec, hors de portée des enfants.
- g) Laissez toujours la machine refroidir avant de la stocker.
- h) Ne tentez jamais passer outre le dispositif d'enclenchement de la protection.

C'est un appareil de classe III et il doit être alimenté

uniquement avec une tension de sécurité extrêmement basse correspondant au marquage sur l'appareil.

**AVERTISSEMENT :** Pour recharger la batterie, utilisez uniquement l'unité d'alimentation amovible fournie avec cet appareil.

## **MISES EN GARDE CONCERNANT LA BATTERIE**

- a) La batterie et les piles secondaires ne doivent pas être ouvertes, démontées ou broyées.**
- b) La batterie ne doit pas être court-circuitée. Évitez**

**de mettre la batterie en vrac dans une boîte ou dans un tiroir où elles risqueraient de se court-circuiter entre elles ou au contact d'autres objets métalliques.** Après usage, évitez tout contact de la batterie avec d'autres objets métalliques de petite taille (trombones, pièces, clés, clous, vis etc.) susceptibles de court-circuiter les pôles. Un court-circuit entre les pôles de la batterie peut être à l'origine de brûlures ou d'un incendie.

**c) La batterie ne doit pas**

**être exposée au feu et à la chaleur. Évitez de la ranger à la lumière du soleil.**

**d) La batterie et les piles ne doivent pas être soumises à des chocs mécaniques.**

**e) En cas de fuite des piles, évitez tout contact du liquide avec la peau et les yeux. En cas de contact, rincez abondamment la surface touchée avec de l'eau et appelez les urgences.**

**f) La batterie et les piles doivent rester propres et sèches.**

**g) Si la batterie ou les piles se salissent, essuyez-les avec un chiffon propre et sec.**

**h) La batterie et les piles doivent être chargées avant usage. Utilisez toujours le chargeur adéquat, et respectez les instructions du fabricant ou le mode d'emploi de l'appareil concernant la procédure de recharge.**

**i) Évitez de laisser une batterie se charger pendant trop longtemps lorsqu'elle n'est pas utilisée.**

**j) Après de longues périodes d'inutilisation, il peut être nécessaire de charger et décharger la batterie et les piles à plusieurs reprises avant que celles-ci ne retrouvent leur capacité maximale.**

**k) N'utilisez pas d'autre chargeur que celui spécifié par Worx. N'utilisez pas d'autre chargeur que celui spécifiquement fourni avec l'appareil.**

**l) N'utilisez en aucun cas une batterie autre que celle prévue pour cet**

**appareil.**

**m) La batterie doit être tenue hors de portée des enfants.**

**n) Gardez la documentation d'origine du produit afin de pouvoir vous y référer ultérieurement.**

**o) Enlevez la batterie de l'appareil lorsque vous ne l'utilisez pas.**

**p) Respectez les procédures de mise au rebut.**





**q) Ne pas mélanger des piles de fabrication, capacité, taille ou type différents dans un appareil.**

**r) Protégez la batterie des**

**micro-ondes et des hautes pressions.**

**s) Attention ! Ne pas utiliser de piles non rechargeables.**

#### SYMBOLES

	Lire le mode d'emploi
	Porter une protection pour les yeux
	Porter une protection pour les oreilles
	Ne pas exposer à la pluie



Tenez vous à bonne distance



Avertissement de danger



Ne pas brûler



Les batteries peuvent entrer dans le cycle de l'eau si elles sont éliminées de façon inappropriée, ce qui peut être dangereux pour l'écosystème. Ne pas éliminer les batteries usagées comme un déchet municipal non trié.



Batterie Li-Ion Ce produit comporte un symbole de « Collecte séparée » de toutes les batteries. Il sera ensuite recyclé ou démantelé, afin de réduire l'impact sur l'environnement. Les batteries peuvent être dangereuses pour l'environnement et la santé humaine, car elles contiennent des substances dangereuses.



Les déchets d'équipements électriques et électroniques ne doivent pas être déposés avec les ordures ménagères. Ils sont collectés pour être recyclés dans des centres spécialisés. Consultez les autorités locales ou votre revendeur pour obtenir des renseignements sur l'organisation de la collecte.



## LISTE DES COMPOSANTS

- 1. BUSE STANDARD/BUSE ALLONGÉE**
- 2. SORTIE D'AIR**
- 3. BOÎTIER DE LA SOUFFLEUSE**
- 4. INTERRUPTEUR MARCHÉ/ARRÊT**
- 5. BUSE COURTE \***

## 6. BUSE POINTUE \*

## 7. ADAPTATEUR DE BROSE \*

## 8. BUSE À LAME D'AIR \*

**\* Les accessoires reproduits ou décrits ne sont pas tous compris avec le modèle standard livré.**

### DONNÉES TECHNIQUES

Modèle **WX747 WX747.X (747-désignation de la machine, représentant de la mini souffleuse)**

	WX747 WX747.X*
Tension Nominale	20 V $\equiv$ Max**
Vitesse à vide	32000 r/min
Force du vent maximale	30 m/s
Autonomie (2.0 Ah)	45-60 mins
Poids de la machine (Outil nu)	191 g

\* X = 1-99, A-Z, M1-M9, la seule différence entre ces modèles est que les clients visés sont différents. Il n'y a pas de changement concernant la sécurité.

\*\* La tension est mesurée à vide. La tension initiale de

la batterie atteint un maximum de 20 volts. La tension nominale est de 18 volts.

### INFORMATIONS RELATIVES AU BRUIT

Niveau de pression acoustique	$L_{pA}$ : 75.2 dB(A)
Niveau de puissance acoustique	$L_{WA}$ : 86.2 dB(A)
$K_{pA}$ & $K_{WA}$	3 dB(A)

**Porter une protection pour les oreilles.**

### INFORMATIONS RELATIVES AUX VIBRATIONS

Valeur d'émission de vibrations  $a_h < 2.5 \text{ m/s}^2$

Incertitude  $K = 1.5 \text{ m/s}^2$

La valeur totale de vibration déclarée peut être utilisée pour comparer un outil à un autre, et peut également être utilisé dans une évaluation préliminaire de l'exposition.



**AVERTISSEMENT:** La valeur d'émission de vibrations pendant l'utilisation réelle de l'outil électrique peut différer de la valeur déclarée selon la façon dont l'outil est utilisé, selon les exemples suivants et d'autres variations sur la façon dont l'outil est utilisé : Comment l'outil est utilisé.

L'outil est en bon état et bien entretenu.  
 L'utilisation du bon accessoire pour l'outil et l'assurance qu'il est affûté et en bon état.  
 Le serrage du grip sur les poignées et le cas échéant les accessoires anti-vibrations utilisés.  
 Et l'outil est utilisé comme prévu dans sa conception et dans les présentes instructions.

**Cet outil peut causer un syndrome de vibration du bras et de la main s'il n'est pas correctement géré.**



**AVERTISSEMENT:** Pour être précise, une évaluation du niveau d'exposition en conditions réelles d'utilisation doit également tenir compte de toutes les parties du cycle d'utilisation telles que les moments où l'outil est éteint, et ceux où il fonctionne au ralenti mais ne réalise pas réellement de tâche. Ceci peut réduire de façon significative le niveau d'exposition et la période de fonctionnement totale.

Aider à minimiser le risque d'exposition aux vibrations.  
 Entretenez cet outil en accord avec les présentes instructions et maintenez-le lubrifié (si approprié)  
 Si l'outil doit être utilisé régulièrement, alors investissez dans des accessoires anti-vibrations.  
 Planifiez votre travail pour étaler toute utilisation d'outil à fortes vibrations sur plusieurs jours.

F

48

Catégorie	Modèle	Capacité
-----------	--------	----------

20V Hub/ HubX	WA7160	Entrée: 20 V  10A Max. Sortie: 20 V  10A Max.
	WA7161	Entrée: 20 V  10A Max. Sortie: 20 V  10A Max. Ou Sortie: 5 V  2A (Port USB)

Nous vous recommandons d'acheter vos accessoires dans le magasin qui vous a vendu l'outil. Reportez-vous à l'emballage de l'accessoire pour plus de détails. Le personnel du magasin peut vous aider et vous conseiller. Les outils de la série MakerX et le Hub / HubX 20 V sont spécialement conçus pour fonctionner ensemble, alors n'essayez pas d'utiliser d'autres appareils.

## INSTRUCTIONS D'EXPLOITATION



**REMARQUE :** Avant d'utiliser cet outil, lire attentivement le mode d'emploi.

### Utilisation conforme

La machine est prévue pour le nettoyage et la peinture.

### ASSEMBLAGE



1. Attacher la buse (Voir Fig. A1, A2, A3, A4)  
Les buses longues et courtes sont adaptées à l'utilisation sur les surfaces poussiéreuses. La différence entre ces dernières est au niveau de la puissance. Une buse courte est plus puissante. L'adaptateur de brosse doit être équipé avec la buse longue ou la buse courte. En plus de pouvoir nettoyer, les buses pointues et à lame d'air peuvent être utilisées pour la peinture.
2. Connectez la mini souffleuse à la station. (Voir Fig. B1)

 **AVERTISSEMENT: avant d'utiliser, assurez-vous que le bouton de contrôle de vitesse sur le hub est à la position « Min ». (Voir Fig. C)**

## FONCTIONNEMENT

1. Vérifiez que le bouton de contrôle de vitesse est réglé sur « Min ». Saisissez l'outil par la poignée. Appuyez sur le bouton Marche/Arrêt situé la station de la mini souffleuse pour démarrer la machine. (Voir Fig. D)

 **AVERTISSEMENT:** N'utilisez jamais d'outil si le bouton Marche/Arrêt ne fonctionne pas correctement. Si vous rencontrez d'autres problèmes techniques, veuillez appeler la ligne d'assistance ou le centre de service local.

2. Réglez la vitesse au besoin. (Voir Fig. E)  
Le débit d'air est ajustable pour l'adapter à une grande variété de situations. La haute Vitesse permet de

dépoussiérer les appareils électroniques comme les claviers d'ordinateur, les ordinateurs portables, les équipements médicaux, les appareils photo, les maquettes, les persiennes, etc.

Le réglage de force basse peut être utilisé pour la peinture acrylique.

**REMARQUE:** Après utilisation, appuyez sur le bouton Marche/Arrêt situé sur la station de la mini souffleuse ou sur la station pour éteindre la machine. Débranchez-la ensuite de la station. Par mesure de sécurité, il est recommandé de régler le bouton de commande de vitesse sur "Min" une fois l'opération terminée.

## POUR LES OUTILS À BATTERIE

La plage de température ambiante pour l'utilisation et le stockage de l'outil et de la batterie est de 0°C-45°C. La plage de température ambiante recommandée pour le système de recharge au cours de la charge est de 0°C-40°C.

Détails concernant la sécurité de la mise au rebut des batteries usagées  
À la fin de la vie de l'appareil, retirez le pack de batteries avant de jeter l'appareil. Ne jetez pas les batteries à la poubelle ou dans le conteneur de déchets ordinaire. Ne jetez pas non plus la batterie avec la machine. Retirez le pack de batteries usagées de l'appareil et déposez-le dans un centre de recyclage spécialisé le plus proche ou la plus pratique.

En cas de doute, consultez votre bureau local de protection de l'environnement. Les batteries peuvent entrer dans le cycle de l'eau si elles sont mises au rebut sans précautions, ce qui peut être dangereux pour l'écosystème. Ne jetez pas les batteries usagées en tant que déchets municipaux non triés.

## ENTRETIEN

### Retirer la batterie de l'outil avant de procéder à un réglage, une réparation ou un entretien.

Il n'y a pas de pièces réparables par l'utilisateur dans cet outil. Ne jamais utiliser d'eau ou de nettoyants chimiques pour nettoyer l'outil. Nettoyer avec un chiffon sec. Toujours conserver l'outil motorisé dans un endroit sec. Maintenir les fentes de ventilation du moteur propres. Empêcher que les commandes de marche soient couvertes de sciure. Il est normal que des étincelles soient visibles dans les fentes de ventilation, cela n'endommagera pas l'outil motorisé.

F

50

## PROTECTION DE L'ENVIRONNEMENT



Les déchets d'équipements électriques et électroniques ne doivent pas être déposés avec les ordures ménagères. Ils sont collectés pour être recyclés dans des centres spécialisés. Consultez les autorités locales ou votre revendeur pour obtenir des renseignements sur l'organisation de la collecte.

## DÉCLARATION DE CONFORMITÉ

Nous,  
Positec Germany GmbH  
Postfach 32 02 16, 50796 Cologne, Germany

Déclarons que ce produit,  
Description **Mini souffeuse à batterie**  
Modèle **WX747 WX747.X (747-désignation de la machine, représentant de la mini souffeuse)**  
Fonction **Soufflage**

Est conforme aux directives suivantes,

**2006/42/EC**

**2014/30/EU**

**2011/65/EU&(EU)2015/863**

**2000/14/EC amendée par 2005/88/EC**

2000/14/EC amendée par 2005/88/EC:

- Procédure d'évaluation de la conformité conformément à **Annexe V**

- Niveau de pression acoustique **86.2 dB (A)**

- Niveau d'intensité acoustique **89 dB (A)**

Et Conforme Aux Normes :

**EN 60335-1**

**EN 50636-2-100**

**EN 62233**

**EN ISO 3744**

**EN IEC 55014-1**

**EN IEC 55014-2**

**EN IEC 63000**

La personne autorisée à compiler le dossier technique,  
**Nom Marcel Filz**  
**Adresse Positec Germany GmbH**  
**Postfach 32 02 16, 50796 Cologne, Germany**



2021/03/22  
Allen Ding  
Ingénieur en chef adjoint, Essais & Certification  
Positec Technology (China) Co., Ltd  
18, Dongwang Road, Suzhou Industrial  
Park, Jiangsu 215123, P. R. China

**Gli utenti possono consultare le istruzioni in formato digitale sul sito <https://eu.worx.com>.**

## **SICUREZZA DEL PRODOTTO**



**ATTENZIONE! È assolutamente necessario leggere attentamente tutte le istruzioni.** *Eventuali errori nell'adempimento delle istruzioni qui di seguito riportate potranno causare scosse elettriche, incendi e/o lesioni gravi.*  
**Conservare tutti gli avvisi e le istruzioni per**

## **poterle consultare quando necessario.**

Il dispositivo deve essere utilizzato unicamente con l'unità di alimentazione fornita in dotazione.

## **IMPORTANTE LEGGERE ATTENTAMENTE PRIMA DELL'USO CONSERVARE PER RIFERIMENTO FUTURO**

### **Prescrizioni di sicurezza**

#### **1) ADDESTRAMENTO**

a) Leggere con attenzione le istruzioni. Acquisire familiarità con i comandi e il corretto funzionamento

dell'apparecchio.

- b) Mai consentire l'uso della macchina a bambini, soggetti con capacità fisiche, sensoriali o mentali limitate, senza esperienza o competenze specifiche o ignari delle presenti istruzioni. Le normative locali potrebbero prescrivere specifici limiti di età per l'operatore.
- c) Non usare il dell'apparecchio in presenza di altre persone, in particolar modo di bambini o di animali domestici.
- d) Ricordare che l'operatore o

l'utente sono responsabili di incidenti o rischi che dovessero verificarsi ai danni di terzi o delle proprietà.

## **2) OPERAZIONI PRELIMINARI**

- a) Durante il lavoro, indossare sempre calzature robuste e pantaloni lunghi; Non utilizzare la macchina a piedi nudi o indossando sandali aperti. Evitare di indossare abiti larghi o che presentano cordoni o lacci.
- b) Non indossare indumenti ampi o monili che possono essere aspirati nella presa d'aria. Se si hanno i capelli

lunghi, tenersi a distanza dalle prese di aspirazione dell'aria.

- c) Procurarsi dispositivi di protezione acustica e occhiali di sicurezza e indossarli sempre durante l'uso della macchina.
- d) Azionare la macchina in una posizione raccomandata ed esclusivamente su una superficie stabile e piana.
- e) Non utilizzare la macchina su un fondo lastricato o con ghiaia, dove potrebbe venire scagliato del materiale, con la possibilità che si verifichino lesioni a persone.

f) Prima dell'uso verificare sempre che gli elementi di bloccaggio siano ben serrati, che l'alloggiamento non sia danneggiato e che le protezioni e gli schermi siano in posizione. Sostituire i componenti usurati o danneggiati in set, per conservare l'equilibrio della macchina. Sostituire le etichette danneggiate o illeggibili.

### **3) FUNZIONAMENTO**

a) Tenere il viso e il corpo lontano dall'apertura di alimentazione.

b) Non lasciare le mani o qualsiasi altra parte del corpo, né indumenti all'interno della camera di alimentazione, dello scivolo di scarico o in prossimità di parti mobili.

c) Mantenere sempre una posizione salda e sicura. Non piegarsi eccessivamente in avanti.

d) Quando si utilizza la macchina mantenersi sempre a distanza dalla zona di scarico.

e) Se la macchina dovesse iniziare a produrre un rumore o una vibrazione insoliti,

- scollegare immediatamente l'alimentazione e fare fermare la macchina. Rimuovere la batteria dalla macchina e attenersi ai passaggi seguenti prima di riavviare e utilizzare la macchina:
- i) verificare la presenza di eventuali danni;
  - ii) sostituire o riparare le eventuali parti danneggiate;
  - iii) controllare che non ci siano parti allentate e, in caso affermativo, stringerle.
- f) Se la macchina dovesse ostruirsi, scollegare l'alimentazione e rimuovere

- la batteria dalla macchina prima di liberarla dai detriti.
- g) Non utilizzare mai l'apparecchiatura con protezioni o schermi difettosi, o in mancanza di dispositivi di sicurezza.
  - h) Mantenere la fonte di alimentazione libera da detriti o altri accumuli di materiale al fine di prevenire danni alla stessa e lo scoppio di un incendio.
  - i) Non trasportare la macchina mentre la fonte di alimentazione è in funzione.
  - j) Scollegare sempre la macchina dall'alimentazione

- elettrica (es. rimuovere il pacco batteria dalla macchina)
- ogni volta che si lascia la macchina incustodita,
  - prima di rimuovere blocchi o disostruire lo scivolo di scarico,
  - prima di controllare, pulire o effettuare lavori sulla apparecchiatura;
- k) Evitare di utilizzare la macchina in caso di condizioni meteorologiche avverse, specialmente se sussiste il rischio di fulmini.

#### **4) MANUTENZIONE E**

#### **CONSERVAZIONE**

- a) Ai fini della sicurezza delle operazioni, accertarsi che tutti i dadi, i bulloni e le viti dell'apparecchio siano saldamente avvitati.
- b) Per maggiore sicurezza, sostituire le parti usurate o danneggiate.
- c) Usare solo parti di ricambio e accessori originali.
- d) Stoccare la macchina in un luogo asciutto, lontano dalla portata dei bambini.
- e) Quando la macchina viene fermata per motivi di assistenza, ispezione, stoccaggio o sostituzione



- di un accessorio, disattivare la fonte di alimentazione, scollegare la macchina dalla corrente e assicurarsi che tutte le parti mobili si siano arrestate completamente. Prima di effettuare qualsiasi intervento di ispezione, regolazione, ecc. lasciare raffreddare la macchina. Mantenere la macchina con cura e mantenerla pulita.
- f) Stoccare la macchina in un luogo asciutto, lontano dalla portata dei bambini.
- g) Prima di stoccare la macchina, lasciare sempre che si raffreddi.

- h) Non tentare mai di escludere la funzione di interblocco della protezione.

Questo è un apparecchio di classe III e deve essere alimentato solo a bassissima tensione di sicurezza corrispondente alla marcatura sull'apparecchio.

ATTENZIONE: Per ricaricare la batteria, utilizzare solo l'unità di alimentazione rimovibile fornita con questo apparecchio.

## **ISTRUZIONI PER LA SICUREZZA DEL PACCO BATTERIA**

- a) Non smontare, aprire**

**o strappare le cellule secondarie o il pacco batteria.**

**b) Non cortocircuitare un pacco batteria. Non conservare un pacco batteria disordinatamente in una scatola o un cassetto in cui potrebbero cortocircuitarsi tra essi o essere cortocircuitati da altri oggetti metallici.**

Quando il pacco batteria non è in uso, tenerlo lontano da altri oggetti metallici come graffette, monete, chiavi, chiodi, viti e altri piccoli oggetti metallici, potrebbe avverarsi

un collegamento tra i due terminali. Collegare i terminali della batteria potrebbe causare incendi o ustioni.

**c) Non esporre il pacco batteria a calore o fuoco. Evitare di conservarli alla luce diretta del sole.**

**d) Non sottoporre il pacco batteria a scosse meccaniche.**

**e) In caso di perdite da una cellula, evitare che il liquido entri in contatto con la pelle o gli occhi. In caso di contatto, lavare l'area interessata con abbondante acqua e consultare un**

**medico.**

- f) Tenere le cellule e il pacco batteria puliti e asciutti.**
- g) Pulire i terminali delle cellule e del pacco batteria con un panno pulito e asciutto nel caso in cui si sporchino.**
- h) Il pacco batteria deve essere caricato prima dell'uso. Utilizzare sempre il caricatore corretto e consultare le istruzioni.**
- i) Non lasciare un pacco batteria in carica se non in uso.**
- j) Dopo lunghi periodi di conservazione, potrebbe**

**essere necessario caricare e scaricare le cellule o il pacco batteria diverse volte per ottenere le massime prestazioni.**

- k) Ricaricare solo con il caricatore specificato da Worx. Non utilizzare caricatori diversi da quelli forniti per l'uso specifico con l'apparecchiatura.**
- l) Non utilizzare un pacco batteria non progettato per l'uso con l'apparecchiatura.**
- m) Tenere il pacco batteria fuori dalla portata dei bambini.**
- n) Conservare i documenti**

**originali del prodotto per riferimenti futuri.**

**o) Rimuovere la batteria dall'apparecchiatura, se non in uso.**

**p) Smaltire adeguatamente.**

**q) Non mischiare batterie di diverse marche, capacità, dimensioni o tipologia nello stesso dispositivo.**

**r) Tenere la batteria lontano da microonde e alta pressione.**

**s) Attenzione! Non utilizzare batterie non ricaricabili.**

## SIMBOLI



Leggere le istruzioni



Indossare protezione per gli occhi



Indossare protezione per le orecchie







Non esporre alla pioggia



Tenere gli astanti a distanza di sicurezza



Avvertimento di rischio

	<p>Non bruciare</p>
	<p>Se smaltite in maniera scorretta, le batterie potrebbero entrare nel ciclo dell'acqua, con conseguenti rischi per l'ambiente. Non smaltire le batterie esaurite nei rifiuti generici.</p>
 	<p>Batteria agli ioni di litio (Li-Ion). Questo prodotto è stato contrassegnato con un simbolo riguardante la raccolta differenziata per tutti i pacchi batteria. La batteria sarà poi riciclata o demolita allo scopo di ridurre l'impatto ambientale. I pacchi batteria possono costituire un pericolo per l'ambiente e per la salute umana in quanto contengono sostanze pericolose.</p>
 	<p>I prodotti elettrici non possono essere gettati tra i rifiuti domestici. L'apparecchio da rottamare deve essere portato al centro di riciclaggio per un corretto trattamento. Controllare con le autorità locali o con il rivenditore per localizzare il centro di riciclaggio più vicino.</p>

## ELENCO DEI COMPONENTI

### 1. UGELLO STANDARD/ UGELLO LUNGO

### 2. USCITA DELL'ARIA

### 3. ALLOGGIAMENTO DEL SOFFIATORE

### 4. INTERRUTTORE DI ACCENSIONE/ SPEGNIMENTO

### 5. UGELLO CORTO \*

### 6. UGELLO APPUNTITO \*

### 7. ADATTATORE PER SPAZZOLA \*

### 8. UGELLO A LAMA D'ARIA \*

**\* Accessori illustrati o descritti non fanno necessariamente parte del volume di consegna.**

## DATI TECNICI

Codice **WX747 WX747.X (747-designazione del macchinario, rappresentativo del mini soffiatore)**

	WX747 WX747.X*
Tensione Nominale	20 V $\overline{\text{---}}$ Max**

Velocità a Vuoto Nominale	32000 r/min
Massima velocità di ventilazione	30 m/s
Tempo di funzionamento (2.0 Ah)	45- 60 mins
Peso ( Utensile nudo)	191 g

\* X = 1-99, A-Z, M1-M9 solo per clienti diversi, non ci sono cambiamenti rilevanti sicuri tra questi modelli.

\*\* Tensione misurata senza carico di lavoro. La tensione iniziale della batteria raggiunge un massimo di 20 Volt. La tensione nominale è di 18 Volt.

### INFORMAZIONI SUL RUMORE

Pressione acustica ponderata A	$L_{pA}$ : 75.2 dB(A)
Potenza acustica ponderata A	$L_{WA}$ : 86.2 dB(A)
$K_{pA}$ & $K_{WA}$	3 dB(A)
<b>Indossare protezione per le orecchie.</b>	

### INFORMAZIONI SULLA VIBRAZIONE

Valore emissione vibrazioni  $a_h < 2.5 \text{ m/s}^2$

Incertezza K =  $1.5 \text{ m/s}^2$

Si può usare il valore totale della vibrazione dichiarata per riportare un attrezzo all'altro e anche come verifica preliminare dell'esposizione.



**AVVERTENZA:** Il valore delle vibrazioni emesse durante il reale utilizzo dello strumento può differire dal valore dichiarato in base ai modi con cui viene usato lo strumento, ai seguenti esempi e ad altre variabili:

Come viene usato l'apparecchio.

Le condizioni e la buona manutenzione dello strumento. L'uso dell'accessorio corretto per il taglio e la sua affilatura, nonché le sue buone condizioni.

La stretta sull'impugnatura e l'eventuale utilizzo di accessori antivibrazione.

L'adeguatezza dell'utilizzo dell'utensile rispetto a quanto previsto.

**Questo strumento potrebbe causare la sindrome da vibrazioni mano-braccio se il suo utilizzo non viene gestito correttamente.**



**AVVERTENZA:** Per essere precisi, una stima del livello di esposizione nelle attuali condizioni di utilizzo dovrebbe anche tenere conto di tutte le parti del ciclo operativo, come le volte in cui lo strumento viene spento e il tempo in cui viene lasciato girare a vuoto





senza realmente fare il suo lavoro. Questo potrebbe ridurre significativamente il livello di esposizione sul periodo di lavoro totale.

Un aiuto a minimizzare il proprio rischio di esposizione alle vibrazioni.

Conservare questo strumento sempre in conformità a queste istruzioni e mantenerlo ben lubrificato (dove appropriato).

Se lo strumento deve essere usato regolarmente, investire in accessori antivibrazione.

Pianificare il programma di lavoro in modo da suddividere i lavori che implicano le maggiori vibrazioni nell'arco di più giorni.

Categoria	Modello	Capacità
20V Hub/ HubX	WA7160	Ingresso: 20 V  10A Max. Uscita: 20 V  10 A Max.
	WA7161	Ingresso: 20 V  10A Max. Uscita: 20 V  10 A Max. O Uscita: 5 V  2 A (porta USB)

Ti consigliamo di acquistare gli accessori nello stesso negozio dove compri l'utensile. Fare riferimento alla con-

fezione degli accessori per ulteriori dettagli. Il personale del negozio può aiutarti e offrire consulenza. Gli strumenti della serie MakerX e Hub/HubX da 20V sono appositamente progettati per il funzionamento congiunto, pertanto evitare l'utilizzo di altri dispositivi.

## ISTRUZIONI SUL FUNZIONAMENTO



**NOTA:** Leggere scrupolosamente il manuale delle istruzioni prima di usare l'attrezzo.

### Uso conforme alle norme

La macchina è intesa come apparecchio per la pulizia e la pittura.

## MONTAGGIO

1. Montaggio dell'ugello. (Vedere Fig. A1, A2, A3, A4) L'ugello lungo e l'ugello corto sono adatti per spolverare le superfici. La differenza tra loro sta nella potenza. L'ugello corto è più potente. L'adattatore per spazzola deve essere dotato di un ugello lungo o di un ugello corto per essere utilizzato. Oltre alla pulizia, l'ugello a punta e l'ugello a lama d'aria possono essere utilizzati per la pittura.

2. Collegare il mini soffiatore al mozzo. (Vedere Fig. B)



**ATTENZIONE: Prima dell'uso, assicurarsi che il pulsante di controllo della velocità sul l'unità di controllo sia in posizione "Min". (Vedere Figura. C)**

## FUNZIONAMENTO

1. Verificare che il pulsante di controllo della velocità sia impostato su "Min". Afferrare lo strumento tramite l'impugnatura. Premere l'interruttore di accensione/spengimento sul mozzo e quello sul mini soffiatore per avviare la macchina. (Vedere Fig.D)

**!** **ATTENZIONE:** Evitare in qualsiasi caso l'uso di utensili che presentano un interruttore di accensione/spengimento difettoso. In caso di qualsiasi altro tipo di guasto tecnico, contattare la linea di assistenza o il centro di assistenza locale.

2. Regolare la velocità a seconda delle necessità. (Vedere Figura. E)

La velocità dell'aria è regolabile per una vasta gamma di applicazioni. L'alta velocità può essere usata per spolverare i dispositivi elettronici, come la tastiera del computer, il computer portatile, la fotocopiatrice, le apparecchiature mediche, la macchina fotografica, i modellini di veicoli e le tende, ecc. Mentre la bassa velocità può essere utilizzata per la pittura acrilica.

**NOTA:** Dopo l'uso, premere l'interruttore di accensione/spengimento sul mini soffiatore e quello sul mozzo per spegnere la macchina e scollegarla dal mozzo.

Per motivi di sicurezza, regolare il pulsante di controllo della velocità sulla posizione "Min" una volta completata l'operazione.

## PER GLI UTENSILI A BATTERIA

La temperatura ambientale raccomandata per l'uso e la conservazione dell'utensile e della batteria è di 0°C-45°C.

La temperatura ambientale raccomandata per il caricabatterie durante la carica è di 0°C-40°C.

Dettagli relativi alla corretta eliminazione delle batterie usate

Alla fine della vita dell'elettrodomestico, rimuovere in modo sicuro il pacchetto batterie prima di smaltire l'apparecchio. Non gettare le batterie via o buttarle nel normale bidone della spazzatura. Inoltre, non smaltire la batteria insieme alla macchina. Rimuovere il pacchetto batterie usato dall'elettrodomestico e smaltirlo presso la struttura di riciclaggio dedicata più vicina o conveniente. In caso di dubbio, consultare il dipartimento locale per la protezione dell'ambiente. Le batterie possono entrare nel ciclo dell'acqua se smaltite in modo improprio, il che può essere pericoloso per l'ecosistema. Non smaltire le batterie usate come rifiuti municipali non differenziati.

## MANUTENZIONE

**Rimuovere il pacco batteria dall'utensile prima di eseguire qualsiasi regolazione, riparazione o manutenzione.**

All'interno dell'attrezzo non ci sono parti riparabili da parte dell'utente. Non usare mai acqua o detergenti chimici per pulire l'attrezzo. Pulire con un panno asciutto. Immagazzinare sempre gli attrezzi elettrici in



luoghi asciutti. Tenere pulite le aperture di ventilazione del motore. Tenere puliti dalla polvere tutti i controlli operativi. La formazione di scintille all'interno delle aperture di ventilazione, è un fenomeno normale che non crea danni all'attrezzo.

## TUTELA AMBIENTALE



I prodotti elettrici non possono essere gettati tra i rifiuti domestici. L'apparecchio da rottamare deve essere portato al centro di riciclaggio per un corretto trattamento. Controllare con le autorità locali o con il rivenditore per localizzare il centro di riciclaggio più vicino.

## DICHIARAZIONE DI CONFORMITÀ

NOI,  
Positec Germany GmbH  
Postfach 32 02 16, 50796 Cologne, Germany

Dichiariamo che l'apparecchio,  
Descrizione **Mini soffiatore a batteria**  
Codice **WX747 WX747.X (747-designazione del macchinario, rappresentativo del mini soffiatore)**  
Fonction **Soufflage**

È conforme alle seguenti direttive,  
**2006/42/EC**  
**2014/30/EU**

**2011/65/EU&(EU)2015/863**  
**2000/14/EC modificata dalla 2005/88/EC**

2000/14/EC modificata dalla 2005/88/EC:  
- Procedura di conformità come da **Annesso V**  
- Potenza acustica pesata **86.2 dB (A)**  
- Massima potenza di rumore garantita **89 dB (A)**

conforme a,  
**EN 60335-1**  
**EN 50636-2-100**  
**EN 62233**  
**EN ISO 3744**  
**EN IEC 55014-1**  
**EN IEC 55014-2**  
**EN IEC 63000**

Il responsabile autorizzato alla compilazione della documentazione tecnica,  
**Nome Marcel Filz**  
**Indirizzo Positec Germany GmbH**  
**Postfach 32 02 16, 50796 Cologne, Germany**



2021/03/22

Allen Ding

Vice capo ingegnere, testing e certificazione

Positec Technology (China) Co., Ltd

18, Dongwang Road, Suzhou Industrial

Park, Jiangsu 215123, P. R. China

**Los usuarios pueden consultar las instrucciones electrónicas en <https://eu.worx.com>.**

ES

66

## **SEGURIDAD DEL PRODUCTO**



**Advertencia Leer todas las instrucciones.** *Si no se respetan las instrucciones, existe un riesgo de descargas eléctricas, de incendio y/o de graves heridas.*

**Conserve todas**

## **las advertencias e instrucciones para futuras consultas.**

El aparato únicamente debe utilizarse con la fuente de alimentación suministrada.

**IMPORTANTE  
LEER DETENIDAMENTE  
ANTES DE UTILIZAR LA  
HERRAMIENTA  
CONSERVAR PARA  
REFERENCIA FUTURA**

**Prácticas de seguridad  
operative**

### **1) Familiarización**

a) Lea cuidadosamente las instrucciones. Familiarícese

con los controles y el uso apropiado de la herramienta.

- b) No permita nunca que utilicen la máquina niños, personas con limitaciones físicas, sensoriales o intelectuales o que no posean la experiencia o los conocimientos necesarios, ni personas que no estén familiarizadas con las presentes instrucciones; la reglamentación local podría limitar la edad del personal operativo.
- c) Nunca utilice la máquina mientras otras personas, especialmente niños o

animales domésticos se encuentran en las proximidades.

- d) Recuerde que el usuario u operario es el responsable de los accidentes o riesgos a los que se sometan otras personas o propiedades.

## **2) Preparación**

- a) Siempre use calzado resistente y pantalones largos cuando efectúe el corte de césped; No utilice la máquina con los pies descalzos o con sandalias abiertas. No utilice ropa holgada o que tenga lazos o

cordones colgando.

- b) No vista ropas sueltas o joyería que pueda quedar atascada en la toma de aire. Si tiene el pelo largo, mantenga la cabeza alejada de las tomas de aire.
- c) Utilice protección auditiva y gafas de seguridad. No se las quite mientras esté utilizando la máquina.
- d) Utilice la máquina en una postura recomendada y solo sobre una superficie firme y nivelada.
- e) No utilice la máquina sobre superficies pavimentadas o de gravilla en la cual

podrían despedirse materiales y provocar lesiones personales.

- f) antes de utilizar la máquina, inspecciónela visualmente para comprobar que materiales de sujeción sean firmes, que la carcasa esté en perfectas condiciones y que las protecciones y pantallas estén bien colocadas. Sustituya los componentes deteriorados o desgastados en grupo para conservar el equilibrio. Sustituya también las etiquetas que estén dañadas o que no se puedan leer.

### **3) Funcionamiento**

- a) Mantenga la cara y el cuerpo alejados de la abertura de alimentación.
- b) No permita que las manos o cualquier otra parte del cuerpo o la ropa entren en la cámara de alimentación o el canal de descarga, ni que se acerquen a ninguna pieza móvil.
- c) Mantenga una postura equilibrada y bien apoyada en todo momento. No se estire más de lo que le permita el equilibrio.
- d) Manténgase siempre alejado de la zona de descarga cuando utilice la máquina.
- e) Si la máquina hace ruidos inusuales o vibra al ponerse en marcha, apáguela inmediatamente y deje que la máquina se detenga. Extraiga la batería de la máquina y realice lo siguiente antes de ponerla en marcha de nuevo para volverla a utilizar:
  - i) Inspeccione si hay daños;
  - ii) Repare o sustituya las piezas dañadas;
  - iii) Revise y apriete las piezas sueltas.
- f) Si la máquina se atasca,

apáguela y extraiga la batería de la máquina antes de limpiar la suciedad.

g) No utilice el aparato si las protecciones o blindajes están defectuosos, o si no ha colocado los dispositivos de seguridad, como el colector de residuos.

h) Mantenga la fuente de alimentación libre de suciedad y otras acumulaciones para evitar que resulte dañada o que se produzca un incendio.

i) No transporte la máquina mientras esté encendida

j) Desconecte la máquina

de la fuente de alimentación siempre en los siguientes casos:

- siempre que abandone la máquina,

- antes de reparar una obstrucción o de desatascar el canal,

- antes de realizar comprobaciones, operaciones de limpieza o trabajar con la máquina;

k) No utilice la máquina en condiciones meteorológicas adversas, especialmente si existe riesgo de relámpagos.

#### **4) Mantenimiento y**

## **almacenamiento**

- a) Mantenga tuercas, pernos y tornillos ajustados para cerciorarse de que la herramienta está en condiciones seguras de trabajo.
- b) Para su seguridad, reemplace las piezas gastadas o dañadas.
- c) Utilice sólo repuestos y accesorios originales.
- d) Guarde la máquina en un lugar seco y fuera del alcance de los niños.
- e) Cuando se detenga la máquina para repararla, revisarla o guardarla,

así como para cambiar un accesorio, apague la máquina y desconéctela de la fuente de alimentación y compruebe que todas las piezas móviles se hayan detenido completamente. Deje enfriar la máquina antes de realizar cualquier inspección, ajuste, etc. Extreme las precauciones cuando realice el mantenimiento de la máquina y manténgala siempre limpia.

- f) Guarde la máquina en un lugar seco y fuera del alcance de los niños.

- g) Deje enfriar la máquina siempre antes de guardarla.
- h) No intente anular la función de interbloqueo del protector.

Este es un electrodoméstico de clase III y solo debe ser alimentado con un voltaje de seguridad extra bajo correspondiente a la marca en el electrodoméstico.

ADVERTENCIA: Para cargar la batería, utilice solo la unidad de suministro desmontable proporcionada con este aparato.

## **ADVERTENCIAS DE SEGURIDAD PARA LA BATERÍA**

- a) No desmonte, abra o destruya las pilas o las baterías recargables.**
- b) No provoque un cortocircuito en la batería. No almacene las baterías de forma descuidada en una caja o cajón donde podría provocar un cortocircuito entre ellas o mediante otros objetos metálicos.** Cuando la batería no esté siendo utilizada, manténgala alejada de objetos metálicos, como



clips de papel, monedas, llaves, clavos, tornillos u otros objetos metálicos pequeños, que pueden posibilitar la conexión de un borne con otro. Al provocar un cortocircuito con los bornes de la batería se pueden sufrir quemaduras o generar un incendio.

**c) No exponga las baterías al calor o al fuego. No las guarde expuestas directamente al sol.**

**d) No exponga las baterías a impactos mecánicos.**

**e) En caso de que la batería tenga fugas de líquido,**

**no permita que el líquido entre en contacto con la piel o los ojos. Si se produce el contacto, lave la zona afectada con grandes cantidades de agua y acuda a un médico.**

**g) Mantenga las baterías limpias y secas.**

**h) Limpie los bornes de la batería con un paño limpio si se ensucian.**

**i) Cargue la batería antes de utilizarla. Consulte siempre estas instrucciones y aplique el procedimiento de carga adecuado.**

- j) No deje la batería cargándose durante prolongados períodos de tiempo cuando no se utilice.**
- k) Después de prolongados períodos de almacenamiento, puede que sea necesario cargar y descargar la batería varias veces para obtener el máximo rendimiento.**
- n) Recargue solo con el cargador indicado por Worx. No utilice ningún otro cargador que no sea el específicamente proporcionado para el uso**

- con este equipo.**
- o) No utilice ninguna batería distinta a la diseñada para utilizarse con el aparato.**
- p) Mantenga la batería fuera del alcance de los niños.**
- q) Conserve la documentación original del producto por si tuviera que consultarla en otro momento.**
- r) Extraiga la batería del aparato cuando no lo utilice.**
- s) Deshágase del producto correctamente.**
- t) No se deben mezclar pilas de diferentes fabricantes,**

**capacidad, tamaño o tipo en un mismo dispositivo.**  
**r) Mantener la batería lejos de microondas y alta presión.**  
**s) ¡Advertencia! No utilice pilas no recargables.**

**SÍMBOLOS**

	Lea el manual
	Utilice protección ocular
	Utilice protección auditiva

	Evite cualquier exposición a la lluvia
	Mantenga alejados a los visitantes.
	Advertencia de peligro
	No quemar
	Si no se eliminan correctamente, las baterías podrían interferir en el ciclo del agua, una situación que pondría en riesgo el ecosistema. Por este motivo, las baterías no deben eliminarse junto con los residuos municipales sin clasificar.



Batería de iones de litio. Este producto tiene una marca que lo designa para la recogida selectiva, junto con otras pilas y baterías. Una vez recogido, se reciclará o se desmontará con el fin de reducir el impacto en el medioambiente. Las baterías contienen sustancias peligrosas y pueden ser perjudiciales para el medioambiente y para la salud de las personas.

Los residuos de equipamientos eléctricos y electrónicos no deben depositarse con las basuras domésticas. Se recogen para reciclarse en centros especializados. Consulte las autoridades locales o su distribuidor para obtener información sobre la organización de la recogida.

ES

76



## LISTA DE COMPONENTES

- 1. BOQUILLA ESTÁNDAR / BOQUILLA LARGA**
- 2. SALIDA DE AIRE**
- 3. CARCASA DE SOPLANTE**
- 4. INTERRUPTOR DE ENCENDER/APAGAR**

## 5. BOQUILLA CORTA \*

## 6. BOQUILLA AFILADA \*

## 7. ADAPTADOR DE CEPILLO \*

## 8. BOQUILLA DE CUCHILLA DE AIRE \*

**\* Los accesorios ilustrados o descritos pueden no corresponder al material suministrado de serie con el aparato.**

## DATOS TÉCNICOS

Modelo **WX747 WX747.X (747-designación de maquinaria, representativa del minisoplante)**

	WX747 WX747.X*
Tensión nominal	20 V $\equiv$ Max**
Velocidad en vacío	32000 r/min
Máx. velocidad de viento	30 m/s
Tiempo de funcionamiento (2.0 Ah)	45-60 mins
Peso (Herramienta descubierta)	191 g

\* X = 1-99, A-Z, M1-M9 solo se utilizan para diferentes clientes, no hay cambios relevantes seguros entre estos modelos

\*\* Voltaje medido sin carga. El voltaje inicial máximo de la batería es de 20 voltios. El voltaje nominal es de 18 voltios.

### INFORMACIÓN DE RUIDO

Nivel de presión acústica ponderada	$L_{pA}$ : 75.2 dB(A)
Nivel de potencia acústica ponderada	$L_{WA}$ : 86.2 dB(A)
$K_{pA}$ & $K_{WA}$	3 dB(A)
<b>Utilice protección auditiva.</b>	

### INFORMACIÓN DE VIBRACIÓN

Valor de emisión de vibración  $a_h < 2.5 \text{ m/s}^2$

Incertidumbre  $K = 1.5 \text{ m/s}^2$

El valor total de vibración declarado se puede utilizar para comparar una herramienta con otra y también en una evaluación preliminar de exposición.



**ADVERTENCIA:** El valor de emisión de vibraciones durante el uso de la herramienta podría ser distinto al valor declarado dependiendo de la forma en que se use la herramienta según las condiciones siguientes, y otras variaciones sobre el uso de la herramienta:

Cómo se utiliza la herramienta.

Si la herramienta se encuentra en buenas condiciones de mantenimiento.

Si se utiliza el accesorio correcto para la herramienta y se garantiza que está afilado y en buenas condiciones.

Si se agarran las asas firmemente y se utilizan accesorios antivibración.

Y si la herramienta se utiliza según su diseño y estas instrucciones.

**Esta herramienta podría causar síndrome de vibración del brazo y la mano si no se utiliza correctamente.**



**ADVERTENCIA:** Para conseguir una mayor precisión, debe tenerse en cuenta una estimación del nivel de exposición en condiciones reales de todas las partes del ciclo de uso, como los tiempos durante los que la herramienta está apagado o cuando está en funcionamiento pero no está realizando ningún trabajo. Ello podría reducir notablemente el nivel de exposición sobre el periodo de carga total.

Ayuda a minimizar el riesgo de exposición a la vibración. Mantenga esta herramienta de acuerdo con estas instrucciones y bien lubricada (si es necesario).

Si la herramienta se utiliza regularmente, invierta en accesorios antivibración.

Planifique su programa de trabajo para distribuir el uso de la herramienta a lo largo de varios días.

Categoría	Modelo	Capacidad
20V Hub/ HubX	WA7160	Entrada: 20 V  10A Max. Salida: 20 V  10 A Max.
	WA7161	Entrada: 20 V  10A Max. Salida: 20 V  10 A Max. O Salida: 5 V  2 A (Puerto USB)

Le recomendamos que compre sus accesorios en la misma tienda que compró la herramienta. Consulte el paquete de accesorios para obtener más detalles. El personal de la tienda puede ayudarlo y ofrecerle asesoramiento.

Las herramientas de la serie MakerX y el Hub/HubX de 20 V están diseñadas especialmente para trabajar juntas, no intentar usar otros dispositivos.

## INSTRUCCIONES DE FUNCIONAMIENTO



**NOTA:** Antes de usar la herramienta lea el manual de instrucciones detenidamente.

### Uso indicado

La máquina está pensada para limpiar y pintar.

### MONTAJE

1. Acoplar la boquilla. (Ver Fig. A1, A2, A3, A4)

La boquilla larga y la boquilla corta son adecuadas para superficies con polvo. La diferencia entre ellas reside en la potencia. Una boquilla corta es más potente.

Para el uso, el adaptador de cepillo debe estar equipado con boquilla larga o boquilla corta.

Además de limpiar, la boquilla de punta y la boquilla de cuchilla de aire se pueden usar para pintar.

2. Conectar el minisoplante al concentrador. (Ver Fig. B)



**ADVERTENCIA:** Antes de usarlo, asegurarse de que el botón de control de velocidad del conector esté en la posición "Mín.". (Ver Fig. C)

### FUNCIONAMIENTO

1. Confirmar que el botón de control de velocidad está en "Mín". Agarrar la herramienta por la empuñadura. Pulsar el interruptor de encender/apagar en el

concentrador y en el minisoplante para arrancar la máquina. (Ver Fig. D)

 **ADVERTENCIA:** No utiliza nunca la herramientas con un interruptor de encender/apagar defectuoso. En caso de otros tipos de fallos técnicos, debe contactar con la línea de asistencia o con un centro de servicio local.

2. Ajuste la velocidad según sea necesario. (Ver Fig. E) La velocidad del aire es ajustable para una gran variedad de aplicaciones. La velocidad alta se puede usar para el polvo de dispositivos electrónicos, tales como un teclado de ordenador, ordenador portátil, máquina copiadora, equipamiento médico, cámara, vehículos, y cortinas, etc. Y la velocidad baja se puede usar para pintura acrílica.

**NOTA:** Después del uso, pulsar el interruptor de encender/apagar en el minisoplante para apagar la máquina y desconectar del concentrador. Por seguridad, ajustar el botón de control de velocidad a la posición "Mín." una vez completada la operación.

### **PARA LAS HERRAMIENTAS A BATERÍA**

El rango de temperatura ambiente de funcionamiento y almacenamiento para la herramienta y la batería es de 0°C-45°C.

El rango de temperatura ambiente recomendado para el Sistema de carga durante el proceso de carga es de 0°C-40°C.

Detalles sobre la eliminación segura de baterías usadas

Al final de la vida útil del aparato, retire el paquete de baterías de manera segura antes de desechar el aparato. No tire las baterías a la basura o en el contenedor de basura normal. Tampoco deseche la batería con la máquina. Retire el paquete de baterías usadas del aparato y deseche en la instalación de reciclaje especializada más cercana o conveniente. Si tiene dudas, consulte con su departamento local de protección ambiental. Las baterías pueden ingresar al ciclo del agua si se eliminan de manera incorrecta, lo que puede ser peligroso para el ecosistema. No deseche las baterías usadas como residuos municipales no clasificados.

### **MANTENIMIENTO**

**Antes de realizar cualquier actividad de ajuste, servicio o mantenimiento, extraiga la batería de la herramienta.**

No posee piezas en su interior que deban ser reparadas por el usuario. Nunca emplee agua o productos químicos para limpiar su herramienta. Use simplemente un paño seco. Guarde siempre su herramienta en un lugar seco. Mantenga limpias las ranuras de ventilación del motor. Mantenga todos los controles de funcionamiento libres de polvo. La observación de chispas que destellan bajo las ranuras de ventilación indica un funcionamiento normal que

no dañará su herramienta.

## PROTECCION AMBIENTAL



Los residuos de aparatos eléctricos y electrónicos no deben depositarse en la basura doméstica. Se deben reciclar en las instalaciones especializadas. Consulte a las autoridades locales o el establecimiento para saber cómo reciclar estos productos.

## ES DECLARACIÓN DE CONFORMIDAD

80 Los que reciben,  
Positec Germany GmbH  
Postfach 32 02 16, 50796 Cologne, Germany

Declaran que el producto  
Descripción **Minisoplante accionado por batería**  
Modelo **WX747 WX747.X (747-designación de maquinaria, representativa del minisoplante)**  
Función **Rociar líquidos**

Cumple con las siguientes Directivas

**2006/42/EC**

**2014/30/EU**

**2011/65/EU&(EU)2015/863**

**2000/14/EC modificada por 2005/88/EC**

2000/14/EC modificada por 2005/88/EC:

- Procedimiento de evaluación de la conformidad de acuerdo con **Anexo V**

- Nivel de presión acústica **86.2 dB (A)**

- Nivel de intensidad acústica **89 dB (A)**

Cumple las normativas

**EN 60335-1**

**EN 50636-2-100**

**EN 62233**

**EN ISO 3744**

**EN IEC 55014-1**

**EN IEC 55014-2**

**EN IEC 63000**

La persona autorizada para componer el archivo técnico,

**Firma Marcel Filz**

**Dirección Positec Germany GmbH  
Postfach 32 02 16, 50796 Cologne, Germany**



2021/03/22



Allen Ding  
Ingeniero Jefe Adjunto. Pruebas y Certificación.  
Positec Technology (China) Co., Ltd  
18, Dongwang Road, Suzhou Industrial  
Park, Jiangsu 215123, P. R. China

**Os utilizadores podem consultar as instruções electrónicas em <https://eu.worx.com>.**

## **SEGURANÇA DO PRODUTO**



**ATENÇÃO** Leia atentamente as seguintes instruções. *A não observância destas instruções pode causar choque eléctrico, incêndio e/ou lesões graves.*  
**Preserve todos avisos e instruções para referência**

## **futura.**

Este aparelho só deve ser utilizado com a fonte de alimentação fornecida com o mesmo.

**IMPORTANTE  
LEIA CUIDADOSAMENTE  
ANTES DE UTILIZAR  
PRESERVE PARA FUTURA  
REFERÊNCIA**

**Práticas de utilização segura**

### **1) Treino**

- a) Leia estas instruções atentamente. Familiarize-se com os comandos e a correcta utilização deste

equipamento.

- b) Nunca permita que crianças, pessoas com capacidades físicas, sensoriais ou mentais reduzidas ou falta de experiência e conhecimento ou pessoas não familiarizadas com estas instruções utilizem a máquina; os regulamentos locais poderão limitar a idade do operador.
- c) Nunca utilize a máquina, quando estiverem outras pessoas, sobretudo crianças, ou animais nas redondezas.
- d) O utilizador desta ferramenta

é responsável pelos acidentes ou pelas situações de perigo que afectem outras pessoas ou os bens destas.

## **2) Preparação**

- a) Ao cortar a relva, use sempre calçado forte e calças compridas. Não opere a máquina se estiver descalço ou estiver a usar sandálias abertas. Evite usar roupas largas ou com cordões ou laços suspensos.
- b) Não use roupas largas ou qualquer peça de joalharia que possa ficar presa nas

- ranhuras de ventilação.  
Mantenha o cabelo comprido afastado das ranhuras de ventilação.
- c) Obtenha proteção auditiva e óculos de segurança. Use-os sempre enquanto opera a máquina.
  - d) Opere a máquina numa posição recomendada e apenas numa superfície firme e nivelada.
  - e) Não opere a máquina numa superfície pavimentada ou em cascalho, onde o material ejetado possa causar ferimentos.
  - f) Antes de usar, inspecione

sempre visualmente para verificar se os retentores estão seguros, se a caixa não está danificada e se as proteções e ecrãs estão no devido lugar. Substitua os componentes desgastos ou danificados em conjuntos para preservar o equilíbrio. Substitua as etiquetas danificadas ou ilegíveis.

### **3) Funcionamento**

- a) Mantenha o rosto e o corpo afastados da abertura de entrada de alimentação.
- b) Não permita a presença de mãos ou de qualquer outra

parte do corpo ou vestuário no interior da câmara de alimentação, bica de descarga ou junto a qualquer peça móvel.

- c) Mantenha sempre o equilíbrio e posição apropriados. Não tente chegar a um local de forma insegura.
- d) Mantenha-se sempre afastado da zona de descarga quando operar esta máquina.
- e) Se a máquina começar a produzir ruídos incomuns ou vibração, desligue imediatamente a fonte

de alimentação e deixe a máquina parar. Remova o pacote de baterias da máquina e tome as medidas seguintes antes de reiniciar e operar a máquina:

- i) inspecione eventuais danos;
  - ii) substitua ou repare peças danificadas;
  - iii) verifique e aperte eventuais peças soltas.
- f) Se a máquina entupir, desligue a fonte de alimentação e remova o conjunto de pilhas da máquina antes de limpar os resíduos.

- g) Nunca opere a máquina com barreiras de proteção ou viseiras anómalas ou sem dispositivos de segurança.
- h) Mantenha a fonte de alimentação limpa de resíduos e de outras acumulações para evitar danos na fonte de alimentação ou possível incêndio.
- i) Não transporte esta máquina enquanto a fonte de alimentação estiver a funcionar.
- j) Desligue a máquina da fonte de alimentação (por ex.: remova a bateria da

ferramenta)

- sempre que abandona a máquina,
- antes de eliminar bloqueios ou a desentupir a bacia,
- antes de verificar, limpar ou reparar o equipamento.

- k) Evite utilizar a máquina em más condições atmosféricas, especialmente quando existe o risco de queda de raios.

#### **4) Manutenção e armazenamento**

- a) Mantenha todas as porcas, cavilhas e parafusos apertados para ter a certeza de que o equipamento

está em condições de ser utilizado de forma segura.

- b) Substitua as peças que estejam desgastadas ou danificadas.
- c) Utilize apenas peças e acessórios de origem.
- d) Guarde a máquina num local seco fora do alcance das crianças.
- e) Quando a máquina parar para reparação, inspeção ou armazenamento ou para substituição de um acessório, desligue a fonte de alimentação, desligue a máquina da fonte de alimentação e

certifique-se de que todas as peças móveis pararam completamente. Deixe a máquina arrefecer antes de realizar quaisquer inspeções, ajustes, etc. Mantenha a máquina com cuidado e limpa.

- f) Guarde a máquina num local seco fora do alcance das crianças.
- g) Deixe a máquina arrefecer sempre antes de guardá-la.
- h) Nunca tente substituir a funcionalidade travada da proteção.

Este é um aparelho da classe III e deve ser alimentado

apenas com uma voltagem de segurança extra baixa correspondente à marcação no aparelho.

**ATENÇÃO:** Para recarregar a bateria, utilize apenas a unidade de alimentação removível fornecida com este aparelho.

## **AVISOS DE SEGURANÇA PARA A BATERIA**

- a) Não desmonte, abra ou corte as células da bateria.**
- b) Não submeta a bateria a curto-circuitos. Não armazene as baterias ao acaso numa caixa ou**

## **gaveta onde possam provocar um curto-circuito ou submetidas a curto-circuitos por materiais condutores.**

Quando não estiver a utilizar a bateria, mantenha-a afastada de outros objectos metálicos, como clipes, moedas, chaves, pregos, parafusos ou outros pequenos objectos de metal, que possam realizar uma ligação de um terminal a outro. Um curto-circuito dos terminais da bateria pode provocar queimaduras ou um incêndio.

- c) Não exponha a bateria ao calor ou a incêndios. Evite o armazenamento à exposição de luz solar directa.**
- d) Não exponha a bateria ao choque eléctrico.**
- e) Em casos de fugas na bateria, não permita que o líquido entre em contacto com a pele ou olhos. Caso entre em contacto, lave a área afectada com quantidades abundantes de água e procure aconselhamento médico.**
- f) Mantenha a bateria limpa e seca.**







- g) Limpe os terminais da bateria com um pano limpo e seco em caso de sujidade.**
- h) A bateria necessita de ser carregada antes de ser utilizada. Consulte sempre estas instruções e utilize o procedimento de carga correcto.**
- i) Não mantenha a bateria a carregar quando não for utilizada.**
- j) Após longos períodos de tempos de armazenamento, pode ser necessário carregar e descarregar a bateria**



- diversas vezes para obter o desempenho máximo.**
- k) Recarregue apenas com o carregador especificado pela Worx. Não utilize um carregador que não se encontra especificado para a utilização com o equipamento.**
- l) Não utilize uma bateria que não se encontra concebida para a utilização com o equipamento.**
- m) Mantenha a bateria fora do alcance das crianças.**
- n) Preserve as informações originais do produto para**

- futura referência.**
- o) Retire a bateria do equipamento quando não estiver em utilização.**
- p) Elimine-a de forma adequada.**
- q) Não misture pilhas de diferente fabrico, capacidade, tamanho ou tipo num dispositivo.**
- r) Mantenha a bateria longe de fornos micro-ondas e altas pressões.**
- s) Aviso! Não utilize pilhas não recarregáveis.**

## SÍMBOLOS

	Ler o manual
	Usar óculos de protecção
	Usar protecção para os ouvidos
	Não exponha a máquina à chuva
	Mantenha as outras pessoas afastadas
	Aviso de perigo



Não queimar



As baterias poderão entrar no ciclo hídrico caso sejam descartadas indevidamente, o que pode representar perigo para o ecossistema. Não elimine as baterias usadas como resíduos municipais não separados.



Bateria de íões de lítio Este produto foi marcado com um símbolo relacionado com a "recolha separada" de todos os conjuntos de baterias e o conjunto de bateria. Será reciclada ou desmantelada para reduzir o impacto no meio ambiente. Os conjuntos de baterias podem ser perigosos para o meio ambiente e para a saúde humana, uma vez que contêm substâncias perigosas.



Os equipamentos eléctricos não devem ser depositados com o lixo doméstico. Se existirem instalações adequadas deve reciclá-los. Consulte a sua autoridade local para tratamento de lixos ou fornecedor para obter aconselhamento sobre reciclagem.

## COMPONENT LISTS

1. PONTEIRA STANDARD/ PONTEIRA LONGA

2. SAÍDA DE AR

3. CORPO DO SOPRADOR

4. BOTÃO LIGAR/DESLIGAR

5. PONTEIRA CURTA \*

6. BOCAL AFIADO \*

7. ESCOVA ADAPTÁVEL \*

8. PONTEIRA DE LÂMINA DE AR \*

**\* Acessórios ilustrados ou descritos não estão totalmente abrangidos no fornecimento.**

## DADOS TÉCNICOS

Tipo **WX747 WX747.X (747-designação da máquina, representante do mini soprador)**

	WX747 WX747.X*
Tensão nominal	20 V $\text{---}$ Max**
Velocidade sem carga	32000 r/min
Velocidade Máxima do Ar	30 m/s

Tempo de Funcionamento (2.0 Ah)	45- 60 mins
Peso da ferramenta (Ferramenta nua)	191 g

\* X = 1-99, A-Z, M1-M9, são utilizados apenas para clientes diferentes, não há alterações relevantes seguras entre esses modelos.

\*\* Tensão medida sem carga. A tensão inicial da bateria atinge o máximo de 20 volts. A tensão nominal é de 18 volts.

## INFORMAÇÃO DE RUÍDO

Pressão de som avaliada	$L_{pA}$ : 75.2 dB(A)
Potência de som avaliada	$L_{WA}$ : 86.2 dB(A)
$K_{pA}$ & $K_{WA}$	3 dB(A)
<b>Usar protecção para os ouvidos.</b>	

## INFORMAÇÃO DE VIBRAÇÃO

Valor da emissão da vibração  $a_h < 2.5 \text{ m/s}^2$

---

Instabilidade K = 1.5 m/s<sup>2</sup>

---

O valor total declarado da vibração poderá ser utilizado para comparar uma ferramenta com outra e poderá também ser utilizado numa avaliação preliminar de exposição.



**AVISO:** Os valores de emissão de vibração durante a utilização da ferramenta podem divergir dos valores declarados, dependendo da forma como a ferramenta é utilizada, dependendo dos exemplos seguintes e de outros modos de utilização: O modo como a ferramenta é utilizada.

PT

A ferramenta estar em boas condições e bem conservada.

92

A utilização do acessório correcto para a ferramenta e a garantia de que está afiada e em boas condições.

A firmeza com que se segura nas pegas e se quaisquer acessórios vibratórios são utilizados  
Se a ferramenta é utilizada para o objectivo para a qual foi concebida e segundo as instruções.

**Esta ferramenta pode causar síndrome de vibração mão-braço, se não for adequadamente utilizada.**



**AVISO:** Para ser preciso, uma estimativa do nível de exposição nas condições actuais de utilização devem ter em conta todas as partes do ciclo de operação, como tempos em que a ferramenta está desligada e quando está em funcionamento, mas inactiva, ou seja, não realizando o seu trabalho. Isto poderá reduzir significativamente o nível de exposição





durante o período total de trabalho.

Como minimizar o seu risco de exposição à vibração.

Mantenha esta ferramenta de acordo com as instruções e bem lubrificada (quando aplicável).

Se a ferramenta for utilizada regularmente, invista em acessórios anti-vibração.

Planeie o seu horário de trabalho de forma a distribuir a utilização de ferramentas de alta vibração ao longo de vários dias.

Categoria	Modelo	Capacidade
20V Hub/ HubX	WA7160	Entrada: 20 V  10A Max. Saída: 20 V  10 A Max.
	WA7161	Entrada: 20 V  10A Max. Saída: 20 V  10 A Max. Ou Saída: 5 V  2 A (Porta USB)

Recomendamos que você compre seus acessórios na mesma loja que vendeu a ferramenta. Consulte a embalagem dos acessórios para mais detalhes. O pessoal da loja pode ajudá-lo e oferecer opinião.

As ferramentas da série MakerX e Hub/HubX de 20V são especialmente concebidas para funcionarem em

conjunto, pelo que não deve tentar utilizá-las com outros dispositivos.

## INSTRUÇÕES DE FUNCIONAMENTO



**NOTA:** Antes de utilizar a ferramenta, leia atentamente o livro de instruções.

### Utilização conforme as disposições

A máquina é apropriada para limpar e pintar.

#### MONTAGEM

1 Montagem da ponteira. (Ver Fig. A1, A2, A3, A4)

A ponteira longa e a ponteira curta são adequadas à limpeza de superfícies. A diferença entre elas reside na potência. Uma ponteira curta é mais potente.

A escova adaptável deve ser utilizada com a ponteira longa ou a ponteira curta.

Para além de ser utilizadas para limpeza, a ponteira afilada e a ponteira de lâmina de ar podem ser usadas para pintar.

2 Ligue o mini soprador ao alimentador. (Ver Fig. B)



**AVISO:** Antes de começar a operação, certifique-se de que o botão de controlo da velocidade no alimentador está na posição "Min". (Ver Fig. C)

#### FUNCIONAMENTO

1. Confirme que o botão de controlo da velocidade está

ajustado para a posição "Min". Pegue na ferramenta pela pega. Pressione o botão para ligar/desligar no alimentador e no mini soprador para ligar a máquina. (Ver Fig. D)



**AVISO:** Nunca utilize ferramentas com o botão ligar/desligar com defeito. Em caso de outras falhas técnicas, contacte por favor a linha local de apoio ao cliente.

2. Ajuste a velocidade como necessário. (Ver Fig. E)

A velocidade do ar é ajustável para uma gama alargada de aplicações. A alta velocidade pode ser utilizada para limpar o pó de dispositivos eletrónicos, como teclados de computador, computadores portáteis, fotocopiadoras, equipamentos médicos, câmara, modelos de veículos e persianas, etc. A velocidade baixa pode ser utilizada para pintura acrílica.

**NOTA:** Depois da utilização, pressione o interruptor ligar/desligar no mini soprador e no alimentador para desligar a máquina e desconectá-la do alimentador. Por razões de segurança, ajuste o botão de controlo da velocidade para a posição "Min" depois de concluir a operação.

#### PARA FERRAMENTAS ELÉTRICAS

A amplitude térmica ambiente para utilização e armazenamento da ferramenta e da bateria é 0°C-45°C.

A amplitude térmica ambiente recomendada para o

Sistema de carregamento durante o carregamento é 0°C-40°C.

Detalhes sobre o descarte seguro de baterias usadas: No final da vida útil do aparelho, remova o pacote de bateria com segurança antes de descartar o aparelho. Não jogue as baterias fora ou as coloque no lixo comum. Também não descarte a bateria junto com o aparelho. Remova o pacote de bateria usado do aparelho e descarte-o em uma instalação de reciclagem dedicada mais próxima ou conveniente. Em caso de dúvida, consulte o departamento local de proteção ambiental. As baterias podem entrar no ciclo da água se forem descartadas de forma inadequada, o que pode ser perigoso para o ecossistema. Não descarte as baterias usadas como lixo municipal não classificado.

## MANUTENÇÃO

### Remova o conjunto de pilhas da ferramenta antes de realizar qualquer ajuste, reparação ou manutenção.

A ferramenta não têm peças susceptíveis de ser substituídas pelo utilizador. Nunca utilize água ou produtos químicos para limpar a sua ferramenta. Limpe-a com um pano macio. Guarde sempre a sua ferramenta num local seco. Mantenha as ranhuras de ventilação do motor devidamente limpas. Mantenha todos os controlos operacionais livres de pó. Se observar a ocorrência de faíscas nas ranhuras de

ventilação, isso é normal e não danificará a sua ferramenta.

## PROTEÇÃO AMBIENTAL



Os equipamentos eléctricos não devem ser depositados com o lixo doméstico. Se existirem instalações adequadas deve reciclá-los. Consulte a sua autoridade local para tratamento de lixos ou fornecedor para obter aconselhamento sobre reciclagem.

## DECLARAÇÃO DE CONFORMIDADE

Nós,  
Positec Germany GmbH  
Postfach 32 02 16, 50796 Cologne, Germany

Declaramos que o produto,  
Descrição **Mini Soprador operado por bateria**  
Tipo **WX747 WX747.X (747-designação da máquina, representante do mini soprador)**  
Função **Soprar**

Cumpre as seguintes Directivas:

**2006/42/EC**

**2014/30/EU**

**2011/65/EU&(EU)2015/863**

**2000/14/EC rectificada em 2005/88/EC**

2000/14/EC rectificada em 2005/88/EC:  
- Processo de Avaliação de Conformidade segundo  
**Anexo V**

- Nível de Volume de Som Medido **86.2 dB (A)**
- Nível de Volume de Som Garantido **89 dB (A)**

Em conformidade com as seguintes Normas

**EN 60335-1**  
**EN 50636-2-100**  
**EN 62233**  
**EN ISO 3744**  
**EN IEC 55014-1**  
**EN IEC 55014-2**  
**EN IEC 63000**

Pessoa autorizada a compilar o ficheiro técnico,  
**Nome Marcel Filz**  
**Endereço Positec Germany GmbH**  
**Postfach 32 02 16, 50796 Cologne, Germany**



2021/03/22  
Allen Ding  
Engenheiro-chefe adjunto, Teste e Certificação

Positec Technology (China) Co., Ltd  
18, Dongwang Road, Suzhou Industrial  
Park, Jiangsu 215123, P. R. China

**Gebruikers kunnen de elektronische gebruiksaanwijzingen bekijken op <https://eu.worx.com>.**

## PRODUCTVEILIGHEID



**WAARSCHUWING**  
**Lees alle instructies**

**zorgvuldig door.** *Indien u zich niet aan alle onderstaande instructies houdt, kan dat leiden tot een elektrische schok, brand en/of ernstig letsel.*

**Bewaar alle**

## **waarschuwingen en instructies voor latere naslag.**

Het apparaat mag slechts gebruikt worden met de netadapter die bij het apparaat geleverd wordt.

NL  
96

---

## **BELANGRIJK LEES DIT VOOR GEBRUIK BEWAAR DEZE INSTRUCTIES VOOR LATERE NASLAG**

### **Aanwijzingen voor een veilig gebruik**

#### **1) Training**

- a) Lees de instructies zorgvuldig door. Maak uzelf bekend met de bediening

en het juiste gebruik van het apparaat.

- b) Laat nooit kinderen, personen met verminderde fysieke, sensorische of mentale vaardigheden, of zonder ervaring en kennis, of mensen die niet vertrouwd zijn met deze gebruiksinstructies de machine bedienen, het is mogelijk dat de plaatselijke wetgeving een leeftijdslimiet oplegt.
- c) Bedien de machine nooit wanneer er mensen, met name kinderen, of huisdieren in de buurt zijn.



d) Denk eraan dat de gebruiker verantwoordelijk is voor ongevallen en schade die ontstaan met andere personen en hun eigendommen.

## **2) Voorbereiding**

a) Laat nooit kinderen of mensen die niet bekend zijn met deze instructies het apparaat gebruiken. Gebruik de machine niet met blote voeten of als u open sandalen draagt. Vermijd het dragen van kleding die los zit of die loshangende koorden of banden bevat.

b) Draag geen loszittende kleding of sieraden die door de machine opgezogen kunnen worden. Houd lange haren uit de buurt van de aanzuigopeningen;

c) Zorg voor gehoorbescherming en een veiligheidsbril. Draag die altijd als u de machine bedient.

d) Gebruik de machine in een aanbevolen positie en alleen op een stevige, vlakke ondergrond.

e) Gebruik de machine niet op een verharde vloer of grindoppervlak, waar

uitgestoten materiaal letsel veroorzaken kan.

- f) Controleer vóór ingebruikneming altijd visueel of bevestigingsmiddelen goed vast zitten, dat de behuizing onbeschadigd is en dat de beschermers en de kappen correct geplaatst zijn. Vervang versleten of beschadigde onderdelen in groepen om het evenwicht te bewaren. Vervang beschadigde of onleesbare labels.

### **3) Bediening**

- a) Houd uw gezicht en lichaam weg van de aanvoeropening.
- b) Houd geen handen, noch andere ledematen of kleding in de aanvoerkamer, de afvoereenheid of in de buurt van een bewegend onderdeel.
- c) Zorg altijd voor een goede balans en een correcte positie van de voeten. Reik niet te ver.
- d) Blijf altijd uit de buurt van de afvoerzone als u de machine bedient.
- e) Als de machine een vreemd geluid begint te maken, schakel dan de

- voedingsbron af en zet de machine stil. Verwijder de accu uit de machine en zet de volgende stappen voordat u de machine opnieuw opstart en gaat bedienen:
- i) controleer op schade;
  - ii) vervang of repareer beschadigde onderdelen;
  - iii) controleer losse onderdelen en zet die vast.
- f) Als de machine verstopt raakt, koppel hem dan van de voedingsbron af en verwijder de accu uit de machine voordat u brokstukken verwijdert.
- g) Gebruik de machine niet met een beschadigde beschermkap of zonder de veiligheidsvoorzieningen.
- h) Houd de voedingsbron vrij van brokstukken en andere ophopingen om schade aan de voedingsbron of om brand te voorkomen.
- i) Transporteer deze machine niet als de voeding actief is.
- j) Schakel de machine altijd uit vanaf de stroomvoorziening (resp. haal de accu uit de machine)
- als u de machine verlaat,
  - vóór verwijdering van blokkeringen en brokstukken,

- voordat u de machine controleert, schoonmaakt of eraan werkt;

- k) Vermijd het gebruik van de machine in slechte weersomstandigheden in het bijzonder wanneer er een risico op blikseminslag is.

uw eigen veiligheid.

- c) Gebruik uitsluitend originele vervangingsonderdelen en toebehoren.
- d) Sla de machine op een droge plaats buiten het bereik van kinderen op.
- e) Als de machine wordt gestopt voor onderhoud, inspectie of opslag of om een accessoire te vervangen, dan schakelt u de stroombron af, ontkoppelt u de machine van de aanvoer en zorgt u ervoor dat alle bewegende delen volledig tot stilstand komen. Laat de machine afkoelen voordat u

#### **4) Onderhoud en opslag**

- a) Zorg ervoor dat alle bouten, moeren en schroeven stevig aangedraaid zijn om er zeker van te zijn dat er veilig met het apparaat gewerkt kan worden.
- b) Vervang beschadigde of versleten onderdelen voor

inspecties, aanpassingen, enz. verricht. Onderhoud de machine met zorg en houd hem schoon.

- f) Sla de machine op een droge plaats buiten het bereik van kinderen op.
- g) Laat de machine altijd afkoelen voordat hij opgeslagen wordt.
- h) Probeer nooit de vergrendelingsfunctie van de beschermer uit te schakelen.

Dit is een apparaat van klasse III en moet alleen worden gevoed met een extra lage veiligheidsspanning die overeenkomt met de markering

op het apparaat.

**WAARSCHUWING:** Gebruik uitsluitend de verwijderbare voedingsunit die bij dit apparaat is geleverd om de batterij op te laden.

## **VEILIGHEIDSINSTRUCTIES VOOR HET ACCUPACK**

**a) Batterijcellen en accupacks mogen niet gedemonteerd, geopend of vernietigd worden.**

**b) Sluit accupacks niet kort. Bewaar accupacks niet willekeurig in een doos of lade waar ze elkaar**

**kunnen kortsluiten of door geleidende voorwerpen kortgesloten kunnen worden.**

Houd het accupack op een afstand van andere metalen voorwerpen als paperclips, muntstukken, sleutels, nagels, schroeven en andere kleine metalen voorwerpen die de contacten van de accupack kunnen verbinden. Kortgesloten contacten van accupacks kunnen brandwonden of brand veroorzaken.

- c) Stel accupacks niet bloot aan warmte of vuur. Vermijd opslag in direct**

**zonlicht.**

- d) Stel accupacks niet bloot aan mechanische schokken.**
- e) Als een accu lekt dient men voorzichtig te zijn dat de vloeistof niet in contact komt met de huid of de ogen. Als dat toch gebeurt spoelt men de huid onder stromend water en raadpleegt men een arts.**
- f) Houd batterijcellen en accupacks schoon en droog.**
- g) Veeg de aansluitingen van het accupack schoon met een droge doek als ze vuil**

**zijn geworden.**

- h) Accupacks moeten voor gebruik worden opgeladen. Lees de gebruiksaanwijzing voor de juiste laadinstructies.**
- i) Laat accupacks niet langdurig opladen als ze niet worden gebruikt.**
- j) Na een lange opslagperiode kan het nodig zijn het accupack enkele keren op te laden en te ontladen voor een optimale prestatie.**
- k) Laad alleen op met een lader met de technische gegevens van Worx. Gebruik geen andere lader**

**dan de lader die specifiek voor dat doel met de apparatuur is meegeleverd.**

- l) Gebruikt geen accupack dat niet bedoeld is voor gebruik met deze apparatuur.**
- m) Houd accupacks buiten het bereik van kinderen.**
- n) Bewaar de oorspronkelijke instructies van het product voor latere gebruik.**
- o) Verwijder het batterijpakket uit de apparatuur als het niet in gebruik is.**
- p) Volg de juiste procedure voor afvalverwijdering na afdanken van dit apparaat .**

**q) Gebruik geen cellen van verschillende fabrikanten, capaciteit, afmetingen of typen binnen een apparaat.**



**r) Houd de accu uit de buurt van microgolven en hoge druk.**

**s) Waarschuwing! Gebruik geen niet-oplaadbare batterijen.**

NL

104

#### SYMBOLEN

	Lees de gebruiksaanwijzing
	Draag een veiligheidsbril

	Draag oorbescherming
	Niet blootstellen aan regen
	Houd omstanders op afstand.
	Waarschuwing voor gevaar
	Niet verbranden
	Accu's kunnen in de waterkringloop terechtkomen als ze op onjuiste wijze worden weggegooid, wat gevaarlijk kan zijn voor het ecosysteem. Gooi afgedankte accu's niet weg bij het ongesorteerde huishoudelijke afval.





Li-Ion-accu Dit product is uitgerust met een symbool dat 'gescheiden inzameling' aanduidt voor alle accu's. Ze worden dan gerecycled of gedemonteerd om de impact op het milieu te verminderen. Accu's kunnen gevaarlijk zijn voor het milieu en de menselijke gezondheid, omdat ze gevaarlijke stoffen bevatten.



Afgedankte elektrische producten kunt u niet met het normale huisafval weggooien. Breng deze producten, indien mogelijk, naar een recyclecentrum bij u in de buurt. Vraag de verkoper of de gemeente naar informatie en advies over het recyclen van elektrische producten.

## ONDERDELENLIJST

- 1. STANDAARD MONDSTUK/ LANG MONDSTUK**
- 2. LUCHTUITLAAT**
- 3. BLAZERHUIS**
- 4. AAN/UIT-SCHAKELAAR**
- 5. KORT MONDSTUK \***

## 6. SCHERP MONDSTUK \*

## 7. BORSTELADAPTER \*

## 8. LUCHTBLADMONDSTUK \*

**\*Niet alle afgebeelde of beschreven toebehoren worden standaard meegeleverd.**

## TECHNISCHE GEGEVENS

Type **WX747 WX747.X (747-aanduiding van machine, vertegenwoordiger van mini-blazer)**

	WX747 WX747.X*
Nominaal Spanning	20 V  Max**
Toerental onbelast	32000 r/min
Max windsnelheid	30 m/s
Werkingsijd (2.0 Ah)	45- 60 mins
Gewicht (Kaal gereedschap)	191 g

\* X = 1-99, A-Z, M1-M9 zijn alleen voor verschillende klanten, er zijn geen veiligheidsgerelateerde wijzigingen tussen deze modellen.

\*\* Spanning gemeten zonder belasting.  
Beginspanning batterij bereikt maximum 20 volt.  
Nominale spanning is 18 volt.

## GELUIDSPRODUCTIE

A-gewogen geluidsdruk	$L_{pA}$ : 75.2 dB(A)
A-gewogen geluidsvermogen	$L_{WA}$ : 86.2 dB(A)
$K_{pA}$ & $K_{WA}$	3 dB(A)
<b>Draag oorbescherming.</b>	

NL

106

## TRILLINGSGEGEVENS

Trillingswaarde  $a_h < 2.5 \text{ m/s}^2$

Onzekerheid  $K = 1.5 \text{ m/s}^2$

De opgegeven totale trillingswaarde kan worden gebruikt om een gereedschap met een ander te vergelijken en kan ook dienen als een voorlopige beoordeling van de blootstelling.



**WAARSCHUWING:** De mate van trilling tijdens gebruik van deze vermogensmachine kan verschillen van de nominale waarde, afhankelijk van de wijze waarop de machine wordt gebruikt, zoals in de volgende voorbeelden:

Hoe de machine gebruikt wordt.

De conditie en de onderhoudstoestand van de machine. Gebruik van de juiste toebehoren. Zorg ervoor dat ze scherp zijn en in goede conditie.

De wijze waarop de handvatten worden vastgehouden en het gebruik van toebehoren die trillingen verminderen.

De machine moet gebruikt worden zoals door de ontwerper bedoeld is en in overeenstemming met deze instructies.





**Deze machine kan een trillingssyndroom in hand en arm veroorzaken als hij niet op de juiste wijze gehanteerd wordt.**



**WAARSCHUWING:** Voor de nauwkeurigheid moet bij een schatting van het blootstellingsniveau in de feitelijke gebruiksomstandigheden rekening worden gehouden met alle delen van de bewerking, zoals het moment dat de machine wordt uitgeschakeld en de tijden waarop de machine loopt zonder daadwerkelijk gebruikt te worden. Dit kan het blootstellingsniveau over de totale werkperiode aanzienlijk verminderen.

De blootstelling aan trillingen verminderen. Onderhoud de machine volgens deze instructies en houd hem goed gesmeerd (voor zover van toepassing) Wordt de machine geregeld gebruikt, schaf dan toebehoren tegen trillingen aan.

Plan de werkzaamheden zodat de taken met veel trillingen over een aantal dagen verspreid worden.

Categorie	Modellen	Hoedanigheid
20V Hub/ HubX	WA7160	Invoer: 20 V  10 A Max. Uitgang: 20 V  10 A Max.
	WA7161	Invoer: 20 V  10 A Max. Uitgang: 20 V  10 A Max. Of Uitgang: 5 V  2 A (USB poort)

We raden u aan om accessoires te kopen in de winkel waar het gereedschap wordt verkocht. Zie het accessoirepakket voor meer informatie. Winkelpersoneel kan u helpen en adviseren.

MakerX-serie gereedschappen en 20V Hub/HubX zijn speciaal ontworpen om samen te werken, probeer dus geen andere apparaten te gebruiken.

## BEDIENINGSINSTRUCTIES



**OPMERKING:** lees het instructieboekje aandachtig voor gebruik van het gereedschap.

## Beoogd gebruik

De machine is bestemd om te reinigen en te verven.

## MONTAGE

1. Het mondstuk aanbrengen. (Zie Fig. A1, A2, A3, A4) Het lange en korte mondstuk zijn geschikt voor stofoppervlakken. Het verschil tussen hen ligt in het vermogen. Een kort mondstuk is krachtiger. De borsteladapter moet voor gebruik van een lang mondstuk of kort mondstuk worden voorzien. Naast reinigen kunnen het tipmondstuk en het luchtbladmondstuk tevens voor het verven worden gebruikt.

2. Sluit de mini-blazer aan op de hub. (Zie afb. B)

 **WAARSCHUWING: Zorg vóór gebruik ervoor dat de snelheidsregelknop op de hub in de stand "Min" staat. (Zie Fig.C)**

## BEDIENING

1. Bevestig dat de snelheidsregelknop is ingesteld op "Min". Pak het gereedschap bij de grip. Druk op de Aan/Uit-schakelaar op de hub en die op de mini-blazer om het gereedschap te starten. (Zie afb. D)

 **WAARSCHUWING:** Gebruik geen gereedschap met een defecte Aan/Uit-schakelaar. In geval van een technisch defect, bel naar de hulplijn of neem contact op met het servicecentrum in uw buurt.

2. Adjust speed as needed. (See Fig. E)  
De luchtsnelheid is aanpasbaar voor vele

verschillende toepassingen. De hoge snelheid kan worden gebruikt om stof op elektronische apparaten te verwijderen, zoals een toetsenbord van een computer, laptop, kopieermachine, medische apparatuur, camera, modelvoertuigen en jaloezieën, etc.

De lage snelheid kan worden gebruikt voor acrylverf.

**OPMERKING:** Druk na gebruik op de Aan/Uit-schakelaar op de mini-blazer en die op de hub om het gereedschap uit te schakelen en van de hub los te koppelen. Om veiligheidsredenen is het aan te bevelen om de snelheidsregelknop in te stellen op de positie "Min" na afloop van de handeling.

NL

108

## VOOR GEREEDSCHAP MET ACCU'S

De omgevingstemperatuur voor het gebruik en de opslag van het gereedschap ligt tussen 0°C-45°C.

De aanbevolen omgevingstemperatuur voor het oplaadsysteem tijdens het opladen ligt tussen 0°C-40°C.

Details met betrekking tot de veilige verwijdering van gebruikte batterijen:

Aan het einde van de levensduur van het apparaat dient u de batterij veilig te verwijderen voordat u het apparaat weggooit. Gooi batterijen niet weg of gooi ze niet in de normale vuilnisbak. Verwijder ook de batterij niet samen met het apparaat. Haal de gebruikte batterij uit het apparaat en breng deze naar de dichtstbijzijnde speciale recyclefaciliteit. Raadpleeg

bij twijfel uw lokale milieubeschermingsafdeling. Batterijen kunnen in de watercyclus terecht komen als ze verkeerd worden weggegooid, wat gevaarlijk kan zijn voor het ecosysteem. Gooi afvalbatterijen niet weg als ongesorteerd huishoudelijk afval.

## ONDERHOUD

### Verwijder het accu uit het gereedschap voordat u aanpassingen of onderhoudswerkzaamheden uitvoert.

Dit gereedschap bevat geen onderdelen waaraan de gebruiker onderhoud kan of moet uitvoeren. Gebruik nooit water of chemische reinigingsmiddelen voor het schoonmaken van uw elektrische gereedschap. Veeg het schoon met een droge doek. Bewaar uw elektrische gereedschap altijd op een droge plek. Houd de ventilatiegleuven van de motor schoon. Houd alle bedieningselementen vrij van stof. Er kunnen vonken zichtbaar zijn in de ventilatiegleuven. Dit is normaal en leidt niet tot beschadiging van uw gereedschap.

## BESCHERMING VAN HET MILIEU



Afgedankte elektrische producten kunt u niet met het normale huisafval weggooien. Breng deze producten, indien mogelijk, naar een recyclecentrum bij u in de buurt. Vraag de verkoper of de gemeente naar informatie en advies over het

recyclen van elektrische producten.

## CONFORMITEITVERKLARING

Wij,  
Positec Germany GmbH  
Postfach 32 02 16, 50796 Cologne, Germany

Verklaren dat het product  
Beschrijving **Mini-accublazer**  
Type **WX747 WX747.X (747-aanduiding van machine, vertegenwoordiger van mini-blazer)**  
Functie **Wegblazen**

Voldoet aan de volgende richtlijnen,  
**2006/42/EC**  
**2014/30/EU**  
**2011/65/EU&(EU)2015/863**  
**2000/14/EC gewijzigd door 2005/88/EC**

2000/14/EC gewijzigd doo 2005/88/EC:  
- Procedure beoordeling conformiteit volgens  
**Annex V**  
- Niveau gemeten geluidsvermogen **86.2 dB (A)**  
- Opgegeven, gegarandeerde niveau  
geluidsvermogen **89 dB (A)**

Normen voldoen aan,  
**EN 60335-1**

**EN 50636-2-100**  
**EN 62233**  
**EN ISO 3744**  
**EN IEC 55014-1**  
**EN IEC 55014-2**  
**EN IEC 63000**

De persoon die bevoegd is om het technische bestand te compileren,

**Naam Marcel Filz**  
**Adres Positec Germany GmbH**  
**Postfach 32 02 16, 50796 Cologne, Germany**



2021/03/22  
Allen Ding  
Plaatsvervangend Chief Ingenieur,  
Testen en Certificering  
Positec Technology (China) Co., Ltd  
18, Dongwang Road, Suzhou Industrial  
Park, Jiangsu 215123, P. R. China

**Brugere kan se den elektroniske vejledning på <https://eu.worx.com>.**

## **PRODUKTSIKKERHED**



**ADVARSEL Læs samtlige anvisninger.** *Manglende*

*overholdelse af nedenstående anvisninger kan resultere i elektrisk stød, brand og/eller alvorlig personskade.*

**Gem alle advarsler og instruktioner for fremtidig reference.**

Apparatet må kun anvendes sammen med den leverede strømforsyningsenhed.

**VIGTIGT  
LÆS FORSIGTIGT FØR BRUG  
BEHOLD TIL SENERE BRUG**

## **Sikker brugspraksis**

### **1) Uddannelse**

- a) Læs disse instruktioner omhyggeligt. Sæt dig ind i kontrolgrebene og passende brug af maskinen.
- b) Lad aldrig børn, personer med nedsatte fysiske, sensoriske eller mentale evner eller manglende erfaring og viden, eller folk der ikke kender disse instruktioner bruge maskinen; lokale regler

kan begrænse alderen for operatøren.

- c) Brug aldrig apparatet når mennesker, specielt børn, eller kæledyr er tæt på.
- d) Operatøren, eller brugeren er ansvarlig for ulykker eller farer der opstår på andre personer eller på deres ejendom.

## **2) FORBEREDELSE**

- a) Mens du bruger dette apparat skal du altid anvende solidt fodtøj og lange bukser. Brug ikke apparatet når du er barfodet eller bærer åbne sandaler. Undgå at bære tøj, der er løsthængende, eller

som har hængende snore, eller slips.

- b) Bær ikke løstsiddende tøj eller smykker, der kan blive suget ind i luftindsugningen. Hold langt hår væk fra luftindsugningen.
- c) Bær beskyttelsesbriller under brug.
- d) Betjen maskinen i en anbefalet position og kun på en fast, plan overflade.
- e) Betjen ikke maskinen på en brolagt eller en grusdækket overflade, hvor udkastet materiale kan forårsage skade.
- f) Inspicér altid visuelt

før brug for at se, om fastgørelsesmidler er sikre, kabinettet ikke er beskadiget, og at overvågning og skærme er på plads. Udskift slidte eller ødelagte komponenter i sæt for at bevare balance. Udskift ødelagte eller ulæselige mærkater.

### **3) Betjening**

- a) Hold dit ansigt og din krop væk fra foderoptagelsesåbningen.
- b) Tillad ikke hænder eller andre dele af kroppen eller tøj at komme ind i foderkammeret,

udkastningsrenden eller nær andre bevægende dele.

- c) Hold en passende balance og fodfæste på alle tidspunkter. Ræk ikke for langt ud. Stå aldrig på et højere niveau end maskinens sokkel, når du fodrer den med materiale.
- d) Stå altid væk fra udkastningszonen, når du betjener denne maskine.
- e) Hvis maskinen begynder at lave nogle usædvanlige lyde eller vibrationer, sluk med det samme for strømkilden og lad maskinen stoppe. Fjern batteripakken fra maskinen



- og foretag følgende trin før du genstarter og betjener maskinen:
- i) Kontroller hvis de ikke blev beskadiget.;
  - ii) Udskift el. reparer alle beskadigede dele;
  - iii) Kontroller og fastspænd alle løse dele.
- f) Hvis maskinen bliver tilstoppet, sluk for strømkilden og fjern batteripakken fra maskinen før du renser for overskydende materiale.
- g) Brug ikke apparatet med defekte beskyttelseskærme eller uden sikkerhedsforanstaltninger.
- h) Hold strømkilden fri for overskydende materiale og anden ophobning for at forhindre skade på strømkilden og mulig brand.
- i) Transportér ikke denne maskine mens strømkilden stadig er tændt.
- j) Afbryd altid maskinen fra strømkilden (f.eks. fjern batteripakken fra maskinen)  
- Når du forlader maskinen  
- Før du fjerner en blokering;  
- før kontrol, rengøring eller arbejde på maskinen;
- k) Undgå at bruge maskinen under dårlige vejrforhold,

især når der er risiko for lyn.

#### **4) VEDLIGEHOELSE OG OPBEVARING**

- a) Hold alle møtrikker, bolte og skruer spændte for at sikre at apparatet er i sikker arbejdsstand.
- b) Udskift slidte eller defekte dele.
- c) Brug kun originale reservedele og tilbehør.
- d) Opbevar maskinen på et tørt sted utilgængeligt for børn.
- e) Når maskinen er standset for service, inspektion eller opbevaring, eller for at ændre tilbehør, sluk

for strømkilden og kobl maskinen fra kilden og sørg for at alle bevægende dele står fuldstændigt stille. Tillad maskinen at køle ned før foretagelse af inspektioner, justeringer, etc. Vedligehold maskinen med omhu og hold den ren.

- f) Opbevar maskinen på et tørt sted utilgængeligt for børn.
- g) Før opmagasinering lad plæneklipperen altid køle ned.
- h) Prøv aldrig at tilsidesætte skærmens låsefunktion. Dette er et apparat af klasse III, og det skal kun forsynes med

ekstra lav sikkerhedsspænding svarende til markeringen på apparatet.

ADVARSEL: Brug kun den aftagelige strømforsyningsenhed, der følger med dette apparat, til opladning af batteriet.

## **SIKKERHEDSFORSKRIFTER TIL BATTERISÆT**

- a) Sekundærelementer eller batterisæt må ikke skilles ad, åbnes eller knuses.**
- b) Et batterisæt må ikke kortsluttes. Batterisæt må ikke opbevares lemfældigt i en kasse eller skuffe,**

**hvor de kan kortslutte hinanden eller kortsluttes af ledende genstande.** Når batterisættet ikke er i brug, skal det holdes væk fra andre metalgenstande, såsom papirclips, mønter, nøgler, søm, skruer eller andre små metalgenstande, der kan skabe en forbindelse fra en pol til en anden. Kortslutning af batteripoler kan medføre forbrændinger eller brand.

- c) Batterisæt må ikke udsættes for varme eller ild. Må ikke opbevares i direkte sollys.**
- d) Batterisæt må ikke**

**udsættes for mekaniske stød.**

- e) I tilfælde af at et batteri lækker, må væsken ikke komme i kontakt med huden eller øjne. Hvis der er sket kontakt, skal det berørte område vaskes med rigelige mængder vand, hvorefter der søges lægehjælp.**
- f) Opbevar batterisæt på et rent og tørt sted.**
- g) Aftør batterisættets poler med en tør klud, hvis de bliver snavsede.**
- h) Batterisæt skal oplades før anvendelsen. Anvend**

**altid den korrekte oplader, og læs producentens anvisninger eller brugervejledning for, hvordan batterierne oplades korrekt.**

- i) Et batterisæt må ikke efterlades til opladning i længere tid, hvis det ikke anvendes.**
- j) Efter længere opbevaringsperioder kan det være nødvendigt at oplade eller aflade batterisættet flere gange for at op den optimale ydelse.**
- k) Genoplad kun med**

**laderen specificeret af Worx. Anvend ingen anden oplader end den, der specifikt er beregnet til brug med udstyret.**

**l) Brug kun det korrekte batteri til udstyret.**

**m) Batterisættet skal opbevares utilgængeligt for børn.**

**n) Opbevar den originale produktliteratur til fremtidig brug.**

**o) Batterisættet skal fjernes fra udstyret, når det ikke er i brug.**

**p) Bortskaffes på en miljørigtig måde.**

**q) Bland ikke batterier af forskellig fremstilling, kapacitet, størrelse eller type i enheden.**

**r) Hold batteriet væk fra mikrobølgeovne og højt tryk.**

**s) Advarsel! Brug ikke engangsbatterier.**

SYMBOLER



Læs brugsanvisningen





Bær øjenværn

	Bær høreværn
	Udsæt ikke for regn
	Hold tilskuere eller børn væk
	Advarsel om risiko
	Må ikke brændes
	Batterier kan påvirke vandmiljøet, hvis de ikke bortskaffes korrekt, hvorved de kan udgøre en fare for økosystemet. Bortskaf ikke batterierne som almindeligt affald.

DK

118

	Lithium-ion batteri Dette produkt er mærket med et symbol i forbindelse med "separat indsamling" af alle batterier og batteripakker. Det genanvendes eller fjernes for at reducere miljøbelastningen. Batteriet kan være skadeligt for miljøet og menneskers sundhed, fordi det indeholder skadelige stoffer.
	Elektrisk affald må ikke smides ud sammen med dit almindelige husholdningsaffald. Du bedes venligst genbruge affaldet hvis muligt. Forhør dig hos din lokale kommune eller din forhandler vedrørende genbrug.

## KOMPONENTLISTE

1. **STANDARDMUNDSTYKKE/LANG MUNDSTYKKE**
2. **LUFTUDTAG**
3. **BLÆSERKABINET**
4. **TÆND/SLUK-KNAP**
5. **KORT MUNDSTYKKE \***
6. **SKARP DYSE \***

## 7. BØRSTEADAPTER \*

## 8. SMALT MUNDSTYKKE \*

\* Illustreret eller beskrevet tilbehør er kun delvis indeholdt i leverancen.

### TEKNISK DATA

Type **WX747 WX747.X (747-maskinbetegnelse, repræsentativ for miniblæseren)**

	WX747 WX747.X*
Spænding	20 V $\equiv$ Max**
Nominelt omdrejningstal	32000 r/min
Maks. blæsestyrke	30 m/s
Køretid (2.0 Ah)	45- 60 mins
Maskinens vægt (Bare værktøjer)	191 g

\* X = 1-99, A-Z, M1-M9 er kun til forskellige kunder, der er ingen sikkerhedsrelaterede ændringer mellem disse modeller

\*\* Spænding målt uden arbejdsbelastning. Batteriets oprindelige spænding når maksimalt 20 volt. Den nominelle spænding er 18 volt.

### STØJINFORMATION

A-vægtet lydtryksniveau	$L_{pA}$ : 75.2 dB(A)
A-vægtet lydeffektniveau	$L_{WA}$ : 86.2 dB(A)
$K_{pA}$ & $K_{WA}$	3 dB(A)
<b>Bær høreværn.</b>	

### VIBRATIONSINFORMATION

Værdi for vibration  $a_h < 2.5 \text{ m/s}^2$

Usikkerhed  $K = 1.5 \text{ m/s}^2$

Den erklærede samlede vibrationsstyrke kan bruges til at sammenligne et værktøj med et andet, og kan også bruges til en foreløbig vurdering af eksponeringen.



**ADVARSEL:** Vibrationsværdien under den faktiske brug af maskinværktøjet kan afvige fra den opgivne værdi afhængigt af måderne, værktøjet benyttes på. Se følgende eksempler på, hvad vibrationerne kan afhænge af:  
Hvordan værktøjet bruges og materialerne, der skæres.  
Værktøjets stand og vedligeholdelse.  
Anvendelse af korrekt tilbehør og kontrol med, at det er skarpt og i en i det hele taget god tilstand.

Hvor kraftigt, der holdes fast i håndtaget og, om der benyttes antivibrationsudstyr.  
Om værktøjet anvendes i henhold til dets konstruktion og nærværende anvisninger.

### **Værktøjet kan medføre et hånd/arm-vibrations-syndrom, hvis det ikke bruges på rigtig måde.**



**ADVARSEL:** En vurdering af udsættelsesgraden under det aktuelle brug skal omfatte alle dele af arbejds cyklussen, herunder antallet af gange værktøjet slås til og fra, og tomgangsdriften uden for selve arbejdsopgaven. Dette kan afgørende reducere udsættelsesniveauet i den samlede arbejdsperiode. Sådan kan du minimere risikoen for udsættelse for vibrationer:

Vedligehold værktøjet i overensstemmelse med disse instruktioner og hold det korrekt smurt.





Hvis værktøjet bruges ofte, bør du anskaffe antivibrationsudstyr.

Planlæg dit arbejde, så du kan fordele arbejde med kraftige vibrationer over flere dage.

DK

120

Kategori	typen	Kapacitet
----------	-------	-----------

20V Hub/ HubX	WA7160	Indgang: 20 V  10A Max. Udgang: 20 V  10A Max.
	WA7161	Indgang: 20 V  10A Max. Udgang: 20 V  10A Max. Eller Udgang: 5 V  2 A (USB-port)

Vi anbefaler, at du køber tilbehør fra den butik, hvor værktøjet sælges. Se tilbehørspakken for flere detaljer. Butikspersonale kan hjælpe og rådgive dig. MakerX-serien af værktøjer og 20 V Hub/HubX er beregnet til brug med hinanden. De må ikke bruges med andre enheder.

### **BETJENINGSVEJLEDNING**



**NOTER:** Før du bruger dette værktøj, læs instruktionsbogen omhyggeligt.

### **Beregnet anvendelsesområde:**

Apparatet er beregnet til rengøring og maling.

### **MONTERING**

1. Montering af mundstykket. (Se fig. A1, A2, A3, A4)



Det lange og korte mundstykke er beregnet til støvede overflader. Forskellen mellem dem ligger i styrken. Et kort mundstykke er mere kraftfuld.

Børsteadapteren kan sættes på det lange eller det korte mundstykke. Det smalle mundstykke er beregnet til, at rengøre affald og støv i sprækker. Udover rengøring kan det spidse og smalle mundstykke også bruges til maling.

2. Tilslutning af miniblæseren til hub'en. (Se fig. B)

 **ADVARSEL: Før brug, skal du sørge for, at hastighedsknappen på hub'en står på "Min". (Se Fig. C)**

#### **DRIFT**

1. Bekræft, at hastighedsknappen står på "Min". Hold værktøjet på grebet. Tryk på tænd/sluk-kontakten på hub'en og på miniblæseren for, at starte maskinen. (Se Fig. D)

 **ADVARSEL:** Brug aldrig værktøjer med en defekt tænd/sluk-kontakt. I tilfælde af tekniske fejl, bedes du kontakte vores kundeservicenummer eller dit lokale servicecenter.

2. Juster hastigheden efter behov. (Se Fig. E)

Blæsestyrken kan justeres til forskelligt brug. En høj hastighed kan bruges til, at støve elektroniske enheder af, såsom et computertastatur, en bærbar computer, kopimaskine, medicinsk udstyr, kamera,

modelbiler og persienner og lignede. En lav blæsestyrke kan bruges til akrylmaling.

**NOTER:** Efter brug, skal du trykke på tænd/sluk-kontakten på miniblæseren og på hub'en for, at slukke apparatet og afbryde det fra hub'en. Af sikkerhedsgrunde anbefales det at justere hastighedskontrolknappen til indstillingen "Min." efter afslutning af arbejdet.

#### **TIL BATTERIREDSKABER**

Værktøj og batteri bør kun anvendes og opbevares i omgivelsestemperaturområdet 0°C-45°C.

Det anbefalede omgivelsestemperaturområde for opladningssystemet under opladningen er 0°C-40°C.

Detaljer vedrørende sikker bortskaffelse af brugte batterier:

Ved slutningen af apparatets levetid skal du sikkert fjerne batteripakken, inden du bortskaffer apparatet. Smid ikke batterier væk eller kast dem i almindelige affaldsbeholdere. Bortskaf heller ikke batteriet sammen med maskinen. Fjern den brugte batteripakke fra apparatet og bortskaf den på den nærmeste eller mest praktiske dedikerede genbrugsfacilitet. Hvis du er i tvivl, kan du kontakte din lokale miljøbeskyttelsesafdeling. Batterier kan komme ind i vandkredsløbet, hvis de bortskaffes forkert, hvilket kan være farligt for økosystemet. Bortskaf ikke affaldsbatterier som usorteret kommunalt affald.

## VEDLIGEHOLDELSE

### Fjern batteriet før du udfører justeringer, service eller vedligeholdelse.

Denne bore-/skruemaskine kræver ikke særlig smøring eller vedligeholdelse.

Der findes ingen servicerbare dele i dit værktøj. Brug aldrig vand eller kemiske rengøringsmidler til rengøring. Må kun rengøres med en tør klud. Opbevares på et tørt sted. Hold motorens ventilationsåbninger rene.

Lejlighedsvis kan du se gnister gennem ventilationshullerne. Dette er normalt og vil ikke skade dit elværktøj.

DK

122

## MILJØBESKYTTELSE



Elektrisk affald må ikke smides ud sammen med dit almindelige husholdningsaffald. Du bedes venligst genbruge affaldet hvis muligt. Forhør dig hos din lokale kommune eller din forhandler vedrørende genbrug.

## KONFORMITETSERKLÆRING

Vi,  
Positec Germany GmbH  
Postfach 32 02 16, 50796 Cologne, Germany

erklærer herved, at produktet,  
Beskrivelse Batteridrevet miniblæser  
Type **WX747 WX747.X (747-maskinbetegnelse, repræsentativ for miniblæseren)**  
Funktion **Blæsning**

er i overensstemmelse med følgende direktiver:

**2006/42/EC**

**2014/30/EU**

**2011/65/EU&(EU)2015/863**

**2000/14/EC ændret ved 2005/88/EC**

2000/14/EC ændret ved 2005/88/EC:

- Konformitetstestprocedure pr **Anneks V**
- Målt niveau for lydeffekt **86,2 dB (A)**
- Deklareret garanteret niveau for lydeffekt **89 dB (A)**

Standarder i overensstemmelse med

**EN 60335-1**

**EN 50636-2-100**

**EN 62233**

**EN ISO 3744**

**EN IEC 55014-1**

**EN IEC 55014-2**

**EN IEC 63000**

Personen, autoriseret til at udarbejde den tekniske fil,

**Navn Marcel Filz**

**Adresse Positec Germany GmbH**

**Postfach 32 02 16, 50796 Cologne, Germany**



2021/03/22

Allen Ding

Vicechef; Ingeniør, Test & Certificering

Positec Technology (China) Co., Ltd

18, Dongwang Road, Suzhou Industrial

Park, Jiangsu 215123, P. R. China

**Brukere finner elektroniske instruksjoner på <https://eu.worx.com>.**

## **PRODUKTSIKKERHET**



**ADVARSEL! Les alle instruksjoner.**

*Hvis du unnlater å følge instruksjonene under, kan det resultere i elektrisk støt, brann og/eller alvorlig skade.*

**Ta vare på alle advarsler og veiledninger for fremtidig referanse.**

Dette produktet må bare benyttes med den medfølgende strømkilden.

NOR

123

# **VIKTIG! LES NØYE FØR BRUK TA VARE PÅ TIL SENERE BRUK**

## **Rutiner for trygg bruk 1) TRENING**

- a) Les instruksene nøye. Bli kjent med kontrollene og riktig bruk av redskapet;
- b) La aldri barn, personer med reduserte fysiske, sensoriske eller mentale evner eller mangel på erfaring og kunnskap, eller personer som ikke kjenner til disse instruksjonene bruke maskinen, lokale

bestemmelser kan sette grenser for alder på operatør.

- c) Aldri bruk redskapet mens personer, særlig barn, eller kjeledyr er i nærheten;
- d) Operatøren eller brukeren er ansvarlig for ulykker eller farer som inntreffer i forhold til andre personer eller eiendommer.

## **2) FORBEREDNINGER**

- a) Ha på skikkelig skotøy og langbukser når bruk maskinen . Ikke bruk maskinen når du er barbent eller har på deg åpne sandaler. Unngå bekledning

- med løst hengende deler og/ eller snorer.
- b) Bruk aldri løse klær eller smykker som kan bli trukket inn i luftinntaket. Hold langt hår bort fra luftinntak;
  - c) Bruk vernebriller under operasjon; bruk beskyttende briller eller vernebriller.
  - d) Kjør maskinen i anbefalt posisjon, og bare på et fast, jevnt underlag.
  - e) Ikke bruk maskinen på asfaltert eller gruset underlag, der materialer som kastes ut kan forårsake skade.
  - f) Før bruk skal du alltid foreta

en visuell inspeksjon for å se at festeanordninger, er sikret, er huset uskadet og at beskyttelser og skjermer er på plass. For å beholde balansen bør slitte eller ødelagte komponenter byttes i hele sett. Skift ut skadde eller uleselige merker.

### **3) OPERASJON**

- a) Hold ansiktet og kroppen unna mateåpningen.
- b) Ikke la klærne, hendene, eller andre kroppsdeler komme inn i matekammeret, utkastingsjakten, eller

i nærheten av noen bevegelige deler.

- c) Sørg for god balanse og godt fotfeste til enhver tid. Ikke strekk deg over. Stå aldri på et høyere nivå enn maskinbasen, når det mates materialet inn i den.

- d) Står alltid klar av utkastsonen når du bruker denne maskinen.
- e) Hvis maskinen skulle begynne å lage uvanlig støy eller vibrasjoner, slå straks av strømmen og la maskinen stoppe. Fjern batteripakken fra maskinen og gjør følgende før du starter og

bruke maskinen igjen:

- i) inspiser for skader;
- ii) Bytt ut eller reparer ødelagte deler;
- iii) Sjekk og stram til løse deler.

- f) Hvis maskinen blir tett, steng av strømkilden og fjern batteripakken fra maskinen før du rengjør den for avfall.
- g) Aldri bruk redskapet med defektive vern eller skjermer, uten sikkerhetstilbehør.
- h) Hold strømkilden ren for avfall og andre ansamlinger, for å hindre skade på strømkilden eller at det oppstår brann.

- i) Ikke transporter maskinen mens strømkilden er på.
- j) Du må alltid koble maskinen fra strømforsyningen (f.eks. ta batteriet ut av maskinen)
  - Når du går fra maskinen;
  - før noe som blokkerer fjernes.
  - før du kontrollerer, renses eller reparerer med redskapet;
- k) Unngå å bruke maskinen i dårlige værforhold, spesielt når det er fare for lynnedslag.

#### **4) VEDLIKEHOLD OG OPPBEVARING**

- a) Sørg for at alle muttere,

bolter og skruer sitter stramt for og for at redskapet er trygt og rede for bruk.

- b) Erstatt slitte eller skadde deler.
- c) Bruk kun ekte erstatningsdeler og tilbehør.
- d) Oppbevar maskinen på et tørt sted, som er utilgjengelig for barn.
- e) Når maskinen stoppes for vedlikehold, inspeksjon, lagring, eller for å endre et tilbehør, må du slå av strømkilden, koble maskinen fra strømmettet, og sørge for at alle bevegelige deler stanset helt. La maskinen

avkjøles før du gjør noen undersøkelser, justeringer osv. Behandle maskinen med forsiktighet og hold den ren.

- f) Oppbevar maskinen på et tørt sted, som er utilgjengelig for barn.
- g) Kjøle seg ned før lagring.
- h) Forsøk aldri å omgå låsefunksjonen på beskyttelsen.

Dette er en klasse III-apparat og må kun tilføres sikkerhetslavspenning som tilsvarer merkingen på apparatet.

ADVARSEL: For å lade batteriet,

bruk kun den avtakbare strømforsyningen som følger med dette apparatet.

## **SIKKERHETSANVISNINGER FOR BATTERIPAKKE**

- a) Ikke demonter, åpne eller riv opp sekundære celler eller batteripakker.**
- b) Ikke kortslutt en celle eller en batteripakke. Ikke oppbevar celler eller batteripakke løst i en boks eller skuff hvor de kan kortslutte hverandre eller bli kortsluttet av andre metallgjenstander.** Når batteripakken ikke er i bruk



skal den holdes adskilt fra andre metallgjenstander som binders, mynter, nøkler, spiker, skruer eller andre små metalobjekter. Kortslutning av batteriet kan forårsake skader eller brann.

- c) Ikke utsett celler eller batteripakke for varme eller ild. Unngå oppbevaring i direkte sollys.**
- d) Ikke utsett celler eller batteripakke for mekanisk støt.**
- e) Hvis du opplever cellelekkasje, ikke la væsken komme i kontakt**

**med huden eller øynene. Dersom kontakt har oppstått, vask området med rikelige mengder vann og oppsøk medisinsk hjelp.**

- f) Hold batteripakken ren og tørr.**
- g) Tørk batteripakkekontaktene med en ren, tørr klut hvis de blir skitne.**
- h) Batteripakken må lades før bruk. Bruk denne instruksjonen og korrekt ladeprosedyre.**
- i) Ikke ha batteripakken til ladning når den ikke er i bruk.**

**j) Etter en lang lagringsperiode kan det være nødvendig å lade og utlade batteripakken flere ganger for å oppnå maksimal ytelse.**

**k) Bruk kun batterilader spesifisert av Worx. Bruk ikke andre ladere enn de som er levert for bruk med utstyret.**

**l) Tikke bruk batteripakker som ikke er beregnet for bruk sammen med utstyret.**

**m) Hold batteripakken utenfor barns rekkevidde.**

**n) Ta vare på den originale**

**bruksanvisningen for fremtidig bruk**

**o) Ta ut batteriene fra utstyret når det ikke er i bruk**

**p) Kvitt deg med produktet på forsvarlig måte.**



**q) Ikke bland batterier av forskjellig produksjon, kapasitet, størrelse eller type i enheten.**

**r) Hold batteriet unna mikrobølger og høyt trykk.**

**s) Advarsel! Ikke bruk ikke-oppladbare batterier.**

## SYMBOLER

	Les instruksjonsveiledningen
	Bruk vernebriller
	Bruk hørselsvern
	Skal ikke utsettes for regn.
	Hold tilskuere og barn på avstand
	Varsling av fare

	Ikke brenn
	Batterier kan ende opp i vann hvis de ikke kastes på riktig måte, som kan være farlig for økosystemet. Ikke kast brukte batterier som usortert husholdningsavfall.
	Litiumionbatteri Som er merket med symbolene knyttet til "separat samling" av alle batteripakker og batteripakker. Det blir deretter resirkulert eller fjernet for å redusere miljøbelastningen. Batteripakken kan være skadelig for miljøet og menneskers helse fordi det inneholder skadelige stoffer.
	
	Avfall etter elektriske produkter må ikke legges sammen med husholdningsavfall. Vennligst resirkuler avfallet der dette finnes. Undersøk hos de lokale myndighetene eller en detaljist for resirkuleringsråd.

## 1. STANDARDDYSE/LANG DYSE

## 2. LUFTUTTAK

## 3. BLÅSERHYLSTER

## 4. AV/PÅ-BRYTER

## 5. KORT DYSE \*

## 6. SKARP DYSE \*

## 7. BØRSTEADAPTER \*

## 8. LUFTKNIVDYSE \*

**\* Illustrert eller beskrevet tilbehør inngår delvis ikke i leveransen.**

### TEKNISKE DATA

Type **WX747 WX747.X (747- betegnelse på maskiner, representativ for miniblåseren)**

	WX747 WX747.X*
Spenning	20 V $\overline{\text{---}}$ Max**
Nominelt turtall	32000 r/min

Maks blåsehastighet	30 m/s
Brukstid (2.0 Ah)	45- 60 mins
Maskinvekt (Bare verktøy)	191 g

\* X = 1-99, A-Z, M1-M9 er kun for forskjellige kunder, det er ingen sikkerhetsrelaterede endringer mellom disse modellene

\*\* Spenning målt uten belastning. Innledende batterispenning når maksimalt 20 volt. Nominell spenning er 18 volt.

### STØYINFORMASJON

Belastning lydtrykk	$L_{pA}$ : 75.2 dB(A)
Belastning lydeffekt	$L_{WA}$ : 86.2 dB(A)
$K_{pA}$ & $K_{WA}$	3 dB(A)
<b>Bruk hørselsvern.</b>	

### VIBRASJONSINFORMASJON

Vibrasjonutsendingsverdi  $a_n < 2.5 \text{ m/s}^2$

---

Usikkerhet K = 1.5 m/s<sup>2</sup>

---

Den oppgitte verdien for samlet vibrasjon kan brukes til å sammenligne verktøy og til å foreta en foreløpig vurdering av eksponering.



**ADVARSEL:** Vibrasjonsutslippsverdien under faktisk bruk av kraftverktøyet kan avvike fra oppgitt verdi, avhengig av måtene verktøyet brukes og følgende eksemplene og andre variasjoner i hvordan verktøyet brukes:

Hvordan verktøyet brukes og materialene som blir kuttet. Verktøyet er i god stand og godt vedlikeholdt.

Bruk av riktig tilbehør for verktøyet, og sørg for at det er skarpt og i god stand.

Hvor stramt grepet på håndtakene er, og om det brukes antivibrasjonstilbehør.

Og at verktøyet blir brukt til det formålet det er tilsiktet i henhold til designet og disse instruksjonene.

**Dette verktøyet kan forårsake hånd-arm vibrasjonssyndrom, hvis det ikke brukes på en god måte.**



**ADVARSEL:** For å være nøyaktig, bør også et overslag over eksponeringsnivå under faktiske bruksforhold også tas med i betraktning i alle deler av driftssyklusen, slik som når verktøyet er skrudd av og når det går på tomgang, men ikke faktisk gjør jobben. Dette

kan redusere eksponeringsnivået betraktelig over hele arbeidsperioden.

For å hjelpe til å minimere risikoen for vibrasjonseksponering.

Vedlikehold verktøyet i henhold til disse instruksjonene og sørg for at det er godt smurt (der det er hensiktsmessig).

Hvis verktøyet skal brukes regelmessig, invester i antivibrasjonstilbehør.

Planlegg arbeidstidplanen din slik at du sprer bruk av høyvibrasjonsverktøy utover flere dager.

Kategori	Typen	Kkapasitet	NOR
20V Hub/ HubX	WA7160	Inngang: 20 V  10A Max. Utgang: 20 V  10 A Max.	<b>133</b>
	WA7161	Inngang: 20 V  10A Max. Utgang: 20 V  10 A Max. Eller Utgang: 5 V  2 A (USB port)	

Vi anbefaler at du kjøper tilbehør fra butikken der verktøyet selges. Se tilbehørspakken for mer informasjon.

Butikkpersonalet kan hjelpe og gi deg råd.

Verktøy i MakerX-serien og 20V Hub/HubX er spesialde-

signet for å fungere sammen, så prøv ikke å bruke andre enheter.

## DRIFTSINSTRUKSER



**MERK:** Les nøye gjennom instruksjonsboka før du bruker verktøyet.

### Formålmessig bruk

Dette apparatet er tiltenkt rengjøring og maling.

### MONTERING

1. Tilpassing av dyse (Se Fig. A1, A2, A3, A4)

Lang dyse og kort dyse passer til å rengjøre overflater for støv- Forskjellen mellom disse ligger i kraften. Den korte dysen er kraftigere.

Børsteadapteren bør utstyres med lang dyse eller kort dyse for bruk.

I tillegg til rengjøring kan tuppdyse og luftknivdyse brukes til maling.

2. Kople miniblåseren til navet. (Se Fig. B)



**ADVARSEL: Forsikre deg om at hastighetskontrollknappen på navet er i "Min"-posisjon før bruk. (Se Fig. C)**

### BRUK

1. Bekreft hastighetskontrollknappen er satt til "Min".

Grip verktøyet i håndtaket. Trykk Av/På-bryteren på navet og samme på miniblåseren for å starte

maskinen. (Se Fig. D)



**ADVARSEL:** Bruk aldri dette utstyret med defekt Av/På-bryter I tilfelle alle andre typer tekniske feil, vennligst ring hjelpelinjen eller ditt lokale service-senter.

2. Juster hastigheten etter behov. (Se Fig. E)

Lufthastigheten er justerbar for en lang rekke bruksområder. Høy hastighet kan brukes for å rense elektroniske enheter, dvs, datatastatur, bærbare maskiner, kopimaskiner, medisinsk utstyr, kamera, modellbiler, persienner, mv. Lavere hastigheter kan brukes til akrylmaling.

**MERK:** Etter bruk må du trykke av/på-bryteren på miniblåseren og navnet for å slå av maskinen og kople fra navet. For sikkerhets skyld anbefales det å justere hastighetskontrollknappen til "Min"-posisjon når operasjonen er fullført.

### FOR BATTERIVERKTØY

Omgivelsestemperatur for bruk og oppbevaring av verktøy og batteri er 0°C-45°C.

Anbefalt omgivelsestemperatur for ladesystemet under lading er 0°C-40°C.

Detaljer angående sikker avhending av brukte batterier

Ved slutten av apparatets levetid, fjern batteripakken på en sikker måte før du kaster apparatet. Ikke

kast batterier i vanlig søppelbøtte. Ikke kast batteriet sammen med maskinen. Fjern den brukte batteripakken fra apparatet og kast den på nærmeste eller mest praktiske dedikerte gjenvinningsanlegg. Hvis du er i tvil, kontakt ditt lokale miljøvernkontor. Batterier kan komme inn i vannkretsløpet hvis de ikke blir riktig avhendet, noe som kan være skadelig for økosystemet. Ikke kast avfallsbatterier som usortert kommunalt avfall.

## VEDLIKEHOLD

### Fjern batteriet før det utføres noen form for justering, service eller vedlikehold.

Det er ingen brukernyttige deler i det elektriske verktøyet. Bruk aldri vann eller kjemiske rensedmidler for å rense verktøyet. Tørk av med en tørr klut. Du må alltid lagre verktøyet på en tørr plass. Hold alltid motorens ventilasjonskanaler rene. Hold alle betjeningskontrollene fri for støv. Hvis du ser gnister i ventilasjonskanalene, er dette normalt og vil ikke skade verktøyet.

## MILJØVERNILTAK



Avfall etter elektriske produkter må ikke legges sammen med husholdningsavfall. Vennligst resirkuler avfallet der dette finnes. Undersøk hos de lokale myndighetene eller en detaljist for resirkuleringsråd.

## SAMSVARERKLÆRING

Vi,  
Positec Germany GmbH  
Postfach 32 02 16, 50796 Cologne, Germany

Erklærer at produktet  
Beskrivelse **Batteridrevet miniblåser**  
Type **WX747 WX747.X (747- betegnelse på maskiner, representativ for miniblåseren)**  
Funksjon **Blåsing**

Samsvarer med følgende direktiver,

**2006/42/EC**

**2014/30/EU**

**2011/65/EU&(EU)2015/863**

**2000/14/EC revidert ved 2005/88/EC**

**2000/14/EC revidert ved 2005/88/EC:**

- Tilpassningsbedømmelse Utført ifølge **Anneks V**
- Målt Lydkraftniv **86.2 dB (A)**
- Erklært Garantert Lydkraftniv **89 dB (A)**

Standardene samsvarer med

**EN 60335-1**

**EN 50636-2-100**

**EN 62233**

**EN ISO 3744**

**EN IEC 55014-1**

**EN IEC 55014-2**

**EN IEC 63000**

NOR

135

Personen som er autorisert til å utarbeide den tekniske filen,

**Navn Marcel Filz**

**Adresse Positec Germany GmbH**

**Postfach 32 02 16, 50796 Cologne, Germany**



**sv** 2021/03/22

Allen Ding

**136** Visesjefsingeniør, Testing og Sertifisering

Positec Technology (China) Co., Ltd

18, Dongwang Road, Suzhou Industrial

Park, Jiangsu 215123, P. R. China

**Användare kan se  
de elektroniska  
bruksanvisningarna på  
<https://eu.worx.com>.**

## **PRODUKTSÄKERHET**



**WARNING: Läs igenom  
alla säkerhetsvarningar  
och - instruktioner. Läs alla  
instruktioner. Följs inte alla  
nedanstående instruktioner  
kan det leda till elektriska  
stötar, brand och/eller allvarliga  
skador.**

**Spara alla varningar och  
instruktioner för framtida  
bruk.**

Apparaten bör endast



användas med det medföljande nätaggreatet.

**VIKTIGT**  
**LÄS IGENOM NOGA FÖRE**  
**ANVÄNDNING**  
**SPARA FÖR KOMMANDE**  
**REFERENS**

**Säkra driftsmetoder**

**1) Utbildning**

- a) Läs noga igenom dessa instruktioner. Bekanta dig med kontrollerna och hur man använder maskinen på rätt sätt;
- b) Låt aldrig barn, personer med nedsatt fysisk, sensorisk eller mental

förmåga eller brist på erfarenhet och kunskap, eller personer som inte känner till dessa instruktioner, använda maskinen. Lokala föreskrifter kan begränsa operatörens ålder.

- c) Använd aldrig maskinen då människor, i synnerhet barn, eller husdjur är i närheten;
- d) Operatören eller användaren är ansvarig för olyckor eller faror som uppstår för andra personer eller deras egendom.

**2) Förberedelse**

- a) Under arbete med maskinen,

använd alltid solida skodon och långbyxor. Använd inte denna apparat när du är barfota eller använder öppna sandaler. Undvik att använda kläder som sitter löst eller som har hängande remmar eller band.

- <sup>SV</sup>  
138
- b) Använd inte löst sittande kläder eller smycken som kan sugas in i luftinloppet. Låt inte långt hår komma nära luftinloppen;
  - c) Använd skyddsglasögon under användning; använd hörselskydd.
  - d) Kör maskinen i en rekommenderad position

och endast på en fast, jämnt underlag.

- e) Kör inte maskinen på en stenbelagd eller grusad yta där utlagt material kan orsaka skada.
- f) Inspektera alltid maskinen visuellt innan användning, för att se till att fästansordningar är säkrade, att kåpan är oskadad och att skydd och skärmar sitter på plats. Byt ut slitna eller skadade komponenter i uppsättningarna för att bevara balansen. Byt ut skadade eller oläsliga etiketter.

### 3) Drift

- a) Håll ditt ansikte och din kropp borta från mataröppningen.
- b) Låt inte händer eller en annan kroppsdel eller kläder komma i kontakt med insidan av matarkammaren, utmatningsrännan eller i närheten av någon rörlig del.
- c) Håll god balans och fotfäste i alla lägen. Översträck dig inte. Stå aldrig på en högre nivå än basen av maskinen när du matar in material i den.
- d) Stå inte i vägen för utsläppszonen när du kör maskinen.
- e) Om maskinen skulle börja ge ifrån sig ovanliga ljud eller vibrationer, stäng omedelbart av strömkällan och låt maskinen stanna. Ta bort batteripaket från maskinen och vidta följande åtgärder innan du startar om och kör maskinen:
  - i) Inspektera för skada.;
  - ii) Ersätt eller reparera eventuella skadade delar;
  - iii) Kontrollera och dra åt eventuella lösa delar.
- f) Om maskinen blir igensatt, stäng av strömmen och ta bort batteripaketet från

maskinen innan du rensar bort skräp.

- g) Använd aldrig maskinen med trasiga skydd eller skärmar, eller utan säkerhetsanordningar.
- h) Håll strömkällan fri från skräp och andra ansamlingar för att förhindra skador på strömkällan eller möjlig brand.
- i) Transportera inte denna maskin medan strömmen är på.
- j) Koppla alltid bort maskinen från strömkällan (ta t.ex. bort batteripacketet från maskinen)

- närhelst du går ifrån maskinen;

- innan du rensar en tilltäppning;

- innan kontroll, rengöring eller underhåll på maskinen;

- k) Undvik att använda maskinen under dåliga väderförhållanden, särskilt vid risk för blixtnedslag.

#### **4) Underhåll och förvaring**

- a) Se till att alla muttrar, bultar och skruvar är åtdragna för att säkerställa att maskinen är driftsäker.
- b) Byt ut slitna eller skadade delar.

- c) Använd endast originalreservdelar och tillbehör.
- d) Förvara maskinen på en torr plats, utom räckhåll för barn.
- e) När maskinen stoppas, p.g.a. service, kontroll, lagring eller för att byta tillbehör, stäng av strömkällan, koppla bort maskinen från strömförsörjningen och säkerställ att alla delar som rör sig har stannat helt och hållet. Låt maskinen svalna innan du utför kontroller, justeringar etc. Vårda maskinen och håll den ren.
- f) Förvara maskinen på en torr

plats, utom räckhåll för barn.

- g) Låt alltid gräsklipparen svalna innan du ställer undan den.
- h) Försök aldrig att "köra över" spärranordningen på skyddet.

Det här är en apparat av klass III och den ska endast anslutas till extra låg spänning som motsvarar märkningen på apparaten.

**VARNING:** Använd endast den avtagbara strömförsörjningsenheten som medföljer den här apparaten för att ladda batteriet.

## **SÄKERHETSFÖRESKRIFTER FÖR BATTERIET**

**a) Ta inte isär batteriet, öppna inte heller batteriet eller sära på battericeller.**

**b) Kortslut inte batteriet. Förvara inte batteriet på ett slarvigt sätt i en låda där det kan kortslutas eller skadas av ledande material.** När batteriet inte används, håll det borta från metallobjekt, såsom pappersgem, pengar, nycklar, naglar, skruvar eller andra små metallobjekt som kan leda ström från en terminal till en annan.

Om batteriterminalerna kortsluter varandra kan de förorsaka brandrisk.

**c) Exponera inte batteriet för eld eller värme. Undvik förvaring i direkt solljus.**

**d) Utsätt inte batteriet för mekanisk chock.**

**e) Om batteriet läcker, låt inte vätskan komma i kontakt med hud eller ögon. Om så ändå skulle hända, skölj med mycket vatten och sök läkarhjälp.**

**f) Håll batteriet rent och torrt.**

**g) Torka av batteriet om det blir smutsigt med en torr,**

**ren trasa.**

**h) Batteriet måste laddas före användning. Använd den här bruksanvisningen för att ladda batteriet korrekt.**

**i) Låt inte batteriet stå på laddning när det inte används.**

**j) Efter lång tids användning kan det bli nödvändigt att ladda och ladda ur batteriet många gånger för att nå maximal prestanda.**

**k) Ladda endast med laddare av varumärket Worx. Använd ingen annan**

**laddare än den som specifikt ska användas med det här batteriet.**

**l) Använd inte ett batteri som inte är avsett för användning med det här verktyget.**

**m) Håll batteriet borta från barn.**

**n) Behåll den ursprungliga bruksanvisningen för framtida användning.**

**o) Plocka ur batteriet från verktyget då det inte används.**

**p) Kassera batteriet på rätt sätt.**

**q) Blanda inte celler**

**från olika tillverkning, kapacitet, storlek eller typ inom en enhet.**

**r) Håll batteriet borta från mikrovågor och högt tryck.**

**s) Varning! Använd inte engångsbatterier.**

SV

144 SYMBOLER

	Läs bruksanvisningen
	Använd skyddsglasögon
	Använd hörselskydd

	Utsätt inte för regn
	Håll kringstående undan.
	Varning för fara
	Får ej uppeldas
	Batterierna kan komma in i vattnets kretslopp om de inte kasseras korrekt och detta kan vara skadligt för EKO-systemet. Kasta inte batterier i de vanliga osorterade hushållssoporna.





Li-Ion-batteri Denna product har märkts med en symbol för sopsortering för alla batterisatser. De kommer då att återvinnas och plockas isär för att minska påverkan på miljön. Batterisatser kan vara skadliga för miljön och för människors hälsa då de innehåller farliga substanser.



Uttjänade elektriska produkter får inte kasseras som hushållsavfall. Återanvänd där det finns anläggningar för det. Kontakta dina lokala myndigheter eller återförsäljare för återvinningsråd.

## KOMPONENTER

### 1. STANDARDMUNSTYCKE/LÅNGT MUNSTYCKE

### 2. LUFTUTLOPP

### 3. BLÅSMASKINENS HÖLJE

### 4. PÅ/AV-BRYTARE

### 5. KORT MUNSTYCKE \*

### 6. SKARPT MUNSTYCKE \*

### 7. BORSTADAPTER \*

## 8. FOGMUNSTYCKE \*

**\* Alla tillbehör beskrivna eller avbildade nedan medföljer inte standardprodukten.**

### TEKNISKA DATA

Typ **WX747 WX747.X (747-benämning av maskinen, representativ för mini-blåsaren)**

	WX747 WX747.X*
Spänning	20 V  Max**
Hastighet utan belastning	32000 r/min
Max vindhastighet	30 m/s
Körtid (2.0 Ah)	45- 60 mins
Maskinens vikt ( Naken verktyg)	191 g

\* X = 1-99, A-Z, M1-M9 är endast för olika kunder, det finns inga säkerhetsrelaterade förändringar mellan dessa modeller.

\*\* Spänning uppmätt utan belastning. Initial batterispänning är max. 20 V. Nominell spänning är 18 V.

SV

145

## BULLERINFORMATION

Uppmätt ljudtryck	$L_{pA}$ : 75.2 dB(A)
Uppmätt ljudstyrka	$L_{WA}$ : 86.2 dB(A)
$K_{pA}$ & $K_{WA}$	3 dB(A)
<b>Använd hörselskydd.</b>	

## VIBRATIONSINFORMATION

SV

Typical weighted vibratione  $a_h < 2.5 \text{ m/s}^2$

146

Uncertainty K =  $1.5 \text{ m/s}^2$

Det angivna totala vibrationsvärdet kan användas för att jämföra olika verktyg med varandra samt vid en preliminär exponeringsutvärdering.



**VARNING:** Vibrationsemissionsvärdet vid användning av maskinverktyg kan skilja sig åt från det deklarerade värdet beroende på hur verktyget används och beroende på följande exempel och andra variationer av hur verktyget används:

Hur verktyget används och materialet som verktyget används med.

Verktyget är i bra skick och bra underhållet.

Användning av korrekt tillbehör till verktyget och säker-

ställandet att det är vasst och i bra skick.

Beroende på hur tajt åtdraget handtaget är och om några antivibrationstillbehör används.

Verktyget används som avsett enligt konstruktionen och de här instruktionerna.

**Detta verktyg kan orsaka hand-arm vibrationsyndrom om det används på felaktigt sätt.**



**VARNING:** För att det ska bli korrekt bör en beräkning av exponeringsnivån under verkliga förhållanden vid användning också tas med för alla delar av hanteringscykeln såsom tiden när verktyget är avstängt och när det körs på tomgång utan att utföra något arbete. Detta kan betydligt minska exponeringsnivån över den totala arbetsperioden.





Hjälp för att minimera risken för vibrationsexponering.

Använd ALLTID skarpa mejslar, borrar och blad.

Underhåll verktyget i enlighet med dessa instruktioner och håll det välsmort (där så behövs)

Om verktyget ska användas regelbundet, investera i antivibrationstillbehör.

Planera ditt arbetsschema för att sprida ut användning av kraftigt vibrerande verktyg över flera dagar.

Kategori	Modell	Kapacitet
20V Hub/ HubX	WA7160	Inmatning: 20 V  10 A Max. Utgång: 20 V  10A Max.
	WA7161	Inmatning: 20 V  10 A Max. Utgång: 20 V  10A Max. Eller Utgång: 5 V  2 A (USB-port)

Vi rekommenderar att du köper tillbehör från butiken där verktygen säljs. Se tillbehörspaketet för mer information. Butikspersonal kan hjälpa dig och ge dig råd. MakerX-serieverktyg och 20V Hub/HubX är speciellt utformade för att arbeta tillsammans, så undvik att använda andra enheter.

## BRUKSANVISNING



**OBS:** Innan du använder verktyget, läs noga igenom bruksanvisningen.

## Ändamålsenlig användning

Maskinen är avsedd för rengöring och målning.

## MONTERING

1. Montera munstycket. (Se A1, A2, A3, A4)  
Långt och kort munstycke är lämpliga för dammytor. Skillnaden mellan dem ligger i effekten. Ett kort munstycke är mer kraftfull.  
Borstadaptern ska vara utrustad med långt eller kort munstycke.  
Förutom rengöring, kan spetsmunstycket och fogmunstycket användas för målning.

2. Anslut mini-blåsaren till navet. (Se B)



**WARNING: Innan användning, säkerställ att knappen för hastighetskontroll på navet är i "Minsta" läget. (Se C)**

## DRIFT

1. Bekräfta att hastighetsknappen är inställd på "Minsta". Ta tag i verktyget med greppet. Tryck på PÅ/Av-knappen på navet och den på mini-blåsaren för att starta maskinen. (Se D)



**WARNING:** Använd aldrig verktyg med defekt strömbrytare. Vid andra typer av tekniska fel, kan du kontakta hjälplinjen eller din lokala servicecenter.

2. Justera hastigheten efter behov. (Se E)  
Lufthastigheten är justerbar för ett brett spektrum av applikationer. Hög hastighet kan användas för att damma elektroniska enheter, som tangentbord, bärbar dator, kopieringsmaskin, medicinsk utrustning,

kamera, fordon och persienner etc.

Och låg hastighet kan användas för akrylmålning.

**OBS:** Efter användning, tryck på av/på-knappen på mini-blåsaren och navet för att stänga av maskinen och koppla bort den från navet. För säkerhets skull rekommenderas att du justerar hastighetsknappen till "Min" -position när du har avslutat operationen.

### FÖR BATTERIVERKTYG

Verktyget och batteriet bör användas och förvaras i 0°C-45°C.

Den rekommenderade omgivningstemperaturen för laddningssystem vid laddning är 0°C-40°C.

Detaljer angående säker hantering av använda batterier

Vid slutet av apparatens livstid, ta bort batteripacket säkert innan du gör dig av med apparaten. Släng inte batterier i vanliga sopkärl eller hushållssopor. Kasta inte heller batteriet tillsammans med maskinen. Ta bort det använda batteripacket från apparaten och lämna in det på närmaste eller lämpliga återvinningsanläggning för batterier. Vid tveksamheter, kontakta din lokala miljöskyddsavdelning. Batterier kan komma in i vattenkretsen om de inte hanteras korrekt, vilket kan vara farligt för ekosystemet. Kasta inte batterier som osorterat kommunalt avfall.

### UNDERHÅLL

**Avlägsna batteripaketet från verktyget innan du utför någon typ av justering, service eller underhåll.**

Det finns inga delar som kan repareras av användaren i verktyget. Använd aldrig vatten eller kemiska medel för att rengöra verktyget. Torka rent med en torr trasa. Förvara alltid verktyget på en torr plats. Håll motorns ventileringsöppningar rena. Håll alla arbetskontroller fria från damm. Ser du gnistor i ventileringsöppningarna, är det normalt och kommer inte att skada till verktyg.

### MILJÖSKYDD



Uttjänade elektriska produkter får inte kasseras som hushållsavfall. Återanvänd där det finns anläggningar för det. Kontakta dina lokala myndigheter eller återförsäljare för återvinningsråd.

### DEKLARATION OM ÖVERENSSTÄMMELSE

We,  
Positec Germany GmbH  
Postfach 32 02 16, 50796 Cologne, Germany

förklarar att denna produkt,  
Beskrivning **Batteridriven miniblåsare**  
Typ **WX747 WX747.X (747-benämning av maskinen, representativ för mini-blåsaren)**  
Funktion **blowing**

uppfyller följande direktiv,  
**2006/42/EC**  
**2014/30/EU**  
**2011/65/EU&(EU)2015/863**  
**2000/14/EC ändrad av 2005/88/EC**

2000/14/EC ändrad av 2005/88/EC:  
- Konformitetsutvärderingsprocedur enligt **Bilaga V**  
- Uppmätt bullernivå **86.2 dB (A)**  
- Deklarerad garanterad bullernivå **89 dB (A)**

Standarder överensstämmer med:

**EN 60335-1**  
**EN 50636-2-100**  
**EN 62233**  
**EN ISO 3744**  
**EN IEC 55014-1**  
**EN IEC 55014-2**  
**EN IEC 63000**

Personen som godkänts att sammanställa den tekniska filen.

**Namn Marcel Filz**  
**Adress Positec Germany GmbH**  
**Postfach 32 02 16, 50796 Cologne, Germany**



2021/03/22  
Allen Ding  
Vice chefsingenjör, tester och certifiering  
Positec Technology (China) Co., Ltd  
18, Dongwang Road, Suzhou Industrial  
Park, Jiangsu 215123, P. R. China

**Użytkownicy mogą  
zapoznać się z elektronicznymi instrukcjami na stronie <https://eu.worx.com>.**

## **BEZPIECZEŃSTWO PRODUKTU**



**UWAGA Należy  
przeczytać wszystkie  
przepisy. Błędy w  
przestrzeganiu następujących**

*przepisów mogą spowodować porażenie prądem, pożar i/lub ciężkie obrażenia ciała.*

**Należy dobrze przechowywać te przepisy.**

Urządzenie może być zastosowane wyłącznie z zespołem zasilania, który był dostarczony z tym urządzeniem.

PL

150

**WAŻNE  
PRZED UŻYCIEM NALEŻY  
UWAŻNIE PRZECZYTAĆ  
NALEŻY ZACHOWAĆ DO  
WYKORZYSTANIA W  
PRZYSZŁOŚCI**

**Zalecenia dotyczące  
bezpiecznej obsługi**

## **1) SZKOLENIE**

- a) Uważnie przeczytaj niniejszą instrukcję. Zapoznaj się z elementami sterującymi oraz zasadami prawidłowego użytkowania urządzenia.
- b) Nie dopuszczać do urządzenia dzieci lub innych osób z obniżonymi zdolnościami fizycznymi, sensorycznymi lub umysłowymi oraz nieposiadające doświadczenia i wiedzy na temat urządzenia, a także osób, które nie zapoznały się z instrukcjami użytkowania urządzenia; lokalne przepisy mogą wprowadzić

ograniczenia dotyczące wieku operatora.

- c) Nie należy obsługiwać urządzenia, jeśli w pobliżu znajdują się inne osoby, szczególnie dzieci, lub zwierzęta.
- d) Zapamiętaj, że operator lub użytkownik jest odpowiedzialny za wypadki lub zagrożenia dla innych ludzi lub ich mienia.

## **2) PRZYGOTOWANIE**

- a) Podczas postępowania się tym urządzeniem należy zawsze zakładać odpowiednie obuwie i

długie spodnie. Nie używaj urządzenia, bez obuwia lub w sandałach. Unikaj noszenia luźnych ubrań lub ubrań z wiszącymi paskami lub frędzlami.

- b) Nie należy zakładać luźnych ubrań lub biżuterii, która mogła by dostać się do wlotu powietrza. Długie włosy należy zabezpieczyć, aby nie dostały się do wlotów powietrza.
- c) Używać środków do ochrony słuchu oraz okularów ochronnych. Środki ochronne należy stosować przez cały czas pracy z urządzeniem.
- d) Urządzenie należy używać

wyłącznie w jego właściwej pozycji oraz na twardym, równym podłożu.

- e) Zabrania się eksploatacji urządzenia na powierzchni utwardzonej żwirem, ponieważ odłamki żwiru lub innego materiału mogą spowodować obrażenia obsługi lub innych osób.
- f) Przed przystąpieniem do eksploatacji urządzenia należy wzrokowo skontrolować, czy elementy mocujące są poprawie zamontowane, następnie czy obudowa nie jest uszkodzona oraz czy osłony

i ekrany są zamontowane na właściwym miejscu. W celu zabezpieczenia poprawnego działania urządzenia należy wymienić zużyte lub uszkodzone elementy poszczególnych zespołów. Wymienić uszkodzone lub nieczytelne tabliczki.

### **3) DZIAŁANIE**

- a) Nie zbliżać się do otworu wlotowego.
- b) Nie zbliżać rąk lub innych elementów ciała lub odzieży do zbiornika, otworu wylotowego lub innych elementów



- ruchomych urządzenia.
- c) Przez cały czas pracy z urządzeniem utrzymuj właściwą równowagę i postawę roboczą. Nie nachylać się. Podczas podawania materiału nigdy nie stój powyżej podstawy maszyny.
  - d) Podczas pracy z urządzeniem, zawsze należy stać poza strefą wyładunku.
  - e) Jeśli urządzenie zacznie wydawać nietypowy dźwięk lub pojawią się drgania, należy natychmiast wyłączyć zasilanie i poczekać do całkowitego zatrzymania się urządzenia.

- Wyjąć akumulator z urządzenia a przed ponownym uruchomieniem i obsługą urządzenia wykonać następujące czynności:
- i) skontrolować uszkodzenia;
  - ii) wymienić lub zreperować uszkodzone części;
  - iii) skontrolować i dokręcić wszystkie poluzowane części.
- f) Jeśli maszyna zostanie uniedrożniona, należy odłączyć zasilanie a przed przystąpieniem do usunięcia osadów, wyjąć akumulator z urządzenia.
  - g) Nigdy nie należy używać urządzenia z uszkodzonymi

ośłonami lub ekranami, albo bez urządzeń ochronnych.

- h) Źródło zasilania należy utrzymywać w czystości, aby zapobiec uszkodzeniu źródła zasilania lub ewentualnego pożaru.
- i) Zabrania się przemieszczania urządzenia z włączonym źródłem zasilania.
- j) Należy zawsze odłączyć urządzenie od źródła zasilania (np. wyjąć akumulator z urządzenia)
  - przy każdorazowym odejściu od urządzenia,
  - przed przystąpieniem do usuwania zatorów

lub czyszczeniu otworu wylotowego,  
- przed przeglądem, czyszczeniem lub innymi pracami;

- k) Unikać obsługi maszyny przy złej pogodzie, szczególnie jeśli istnieje ryzyko porażenia piorunem.

#### **4) KONSERWACJA I PRZECHOWYWANIE**

- a) Aby zachować dobry stan techniczny kosiarki i zapewnić bezpieczeństwo pracy, należy okresowo dokręcać wszystkie nakrętki i śruby.

- b) Dla bezpieczeństwa należy wymieniać zużyte lub uszkodzone części.
- c) Należy używać wyłącznie oryginalnych części zamiennych i akcesoriów.
- d) Urządzenie należy przechowywać w suchym miejscu, niedostępnym dla dzieci.
- e) Przed przystąpieniem do prac serwisowych, konserwacyjnych lub zmagazynowaniu urządzenia, wymiany wyposażenia dodatkowego, należy odłączyć urządzenie od źródła zasilania,

upewnić się, czy wszystkie elementy maszyny są całkowicie nieruchome. Przed przystąpieniem do kontroli lub regulacji, itp. należy poczekać do całkowitego schłodzenia maszyny, Urządzenie należy utrzymywać w czystości.

- f) Urządzenie przechowywać w suchym miejscu poza zasięgiem dzieci.
- g) Przed zmagazynowaniem urządzenia, odczekać do jego całkowitego schłodzenia.
- h) Nigdy nie próbować zastąpić funkcji blokady.

To urządzenie należy do klasy III

i może być zasilane tylko niskim napięciem bezpieczeństwa zgodnym z oznaczeniem na urządzeniu.

UWAGA: Do celów ładowania baterii używaj wyłącznie dostarczonego z tym urządzeniem zdejmowalnego zasilacza.

PL

156

## **INSTRUKCJA BEZPIECZEŃSTWA DOTYCZĄCA MODUŁU AKUMULATORA**

**a) Nie demontuj, nie otwieraj lub nie niszc ogniw pomocniczych lub modułu akumulatora.**

**b) Nie zwieraj ogniwa lub modułu akumulatora. Nie przechowuj ogniw lub modułu akumulatora w sposób bezładny w pudle lub szufladzie, gdzie mogą się wzajemnie zewrzeć lub ulec zwarceniu przez inne metalowe przedmioty.** Nie używany akumulator należy trzymać z daleka od spinaczy, monet, kluczy, gwoździ, śrub lub innych małych przedmiotów metalowych, które mogłyby spowodować zmostkowanie kontaktów. Zwarcie pomiędzy kontaktami

akumulatora może spowodować oparzenia lub pożar.

- c) Nie narażaj ogniwa lub modułu akumulatora na działanie ciepła lub ognia. Unikaj składowania w miejscach pod bezpośrednim działaniem światła słonecznego.**
- d) Nie narażaj ogniwa lub modułu akumulatora na uderzenia mechaniczne.**
- e) W razie wycieku z ogniwa, nie dopuść, aby płyn zetknął się ze skórą lub dostał się do oczu. Jeśli już nastąpił kontakt z**

**płynem, przemyj skażoną powierzchnię dużą ilością wody i zwróć się o pomoc medyczną.**

- f) Utrzymuj ogniwa i moduł akumulatora w czystości i w stanie suchym.**
- g) Jeśli zaciski ogniwa lub akumulatora zostały zanieczyszczone, oczyść je czystą i suchą szmatką.**
- h) Ogniwa pomocnicze i moduł akumulatora należy przed użyciem naładować. Zawsze używaj właściwej ładowarki i przestrzegaj instrukcji ładowania**

**zawartej w instrukcji obsługi dostarczonej przez producenta urządzenia.**

**i) Nie pozostawiaj modułu akumulatora na długie ładowanie, jeśli go nie używasz.**

**j) Po dłuższym okresie składowania może być niezbędne kilkukrotne naładowanie i rozładowanie ogniwa lub modułu akumulatora, aby uzyskać optymalną wydajność.**

**k) Akumulatory należy ładować tylko w**

**ładowarkach, które poleci producent Worx.**

**l) Nie używaj ogniwa lub modułu akumulatora nie przeznaczonego do pracy z danym urządzeniem.**

**m) Trzymaj ogniwa i moduł akumulatora poza zasięgiem dzieci.**

**n) Zachowaj oryginalne instrukcje produktu do wglądu.**

**o) Kiedy to możliwe, wyjmuj moduł akumulatora, jeśli urządzenia się nie używa.**



**p) Zużyte ogniwa i akumulatory utylizuj zgodnie z zasadami**

**gospodarki odpadami.**  
**q) Nie używaj w urządzeniu  
ogni różnych  
producentów, pojemności  
i wymiarów.**

**r) Akumulatora nie  
należy zbliżać do  
źródeł promieniowania  
mikrofalowego ani  
narażać na wysokie  
ciśnienie.**

**s) Ostrzeżenie! Nie używaj  
baterii jednorazowych.**

**SYMBOLE**

	Zapoznać się z instrukcją użytkownika
	Używać ochrony wzroku
	Używać ochrony słuchu
	Nie wystawiać na działanie deszczu
	Należy zachować bezpieczną odległość o przechodniów.
	Ostrzeżenie o niebezpieczeństwie



Nie wrzucać do ognia



Nieprawidłowo utylizowane baterie mogą dostać się do obiegu wodnego, co jest groźne dla ekosystemu. Nie wyrzucaj baterii wraz z niesortowanymi odpadami miejskimi.



Li-Ion



Bateria litowo-jonowa. Ten produkt oznaczono symbolem „segregacji odpadów” dla zużytych baterii i akumulatorów. Umożliwia to jego recykling i demontaż, które zmniejszają negatywny wpływ na środowisko. Pakiety akumulatorów są niebezpieczne dla środowiska i dla ludzkiego życia, gdyż zawierają niebezpieczne substancje.



Odpady wyrobów elektrycznych nie powinny być wyrzucane razem z odpadami gospodarstwa domowego. Należy korzystać z recyklingu, jeśli istnieje odpowiednia infrastruktura. Porady dotyczące recyklingu można uzyskać u władz lokalnych lub sprzedawcy detalicznego

## LISTA KOMPONENTÓW

**1. DYSZA STANDARDOWA / DYSZA DŁUGA**

**2. WYLOT POWIETRZA**

**3. OBUDOWA DMUCHAWY**

**4. WŁĄCZNIK/WYŁĄCZNIK**

**5. DYSZA KRÓTKA \***

**6. DYSZA OSTRZA \***

**7. ADAPTER SZCZOTKI \***

**8. DYSZA OSTRZOWA \***

**\* Nie wszystkie pokazane na ilustracji akcesoria są dostarczane standardowo.**

### DANE TECHNICZNE

Typ **WX747 WX747.X (747-oznaczenie maszyny, reprezentatywne dla mini-dmuchały)**

	WX747 WX747.X*
Napięcie znamionowe	20 V $\equiv$ Max**



Prędkość znamionowa bez obciążenia	32000 r/min
Maks. prędkość wiatru	30 m/s
Czas przebiegu (2.0 Ah)	45- 60 mins
Masa urządzenia (Narzędzie bez osprzętu)	191 g

\* X = 1-99, A-Z, M1-M9 są tylko dla różnych klientów, nie ma żadnych zmian związanych z bezpieczeństwem między tymi modelami.

\*\* Napięcie mierzone bez obciążenia. Początkowe napięcie akumulatora osiąga maksymalną wartość 20 V. Napięcie nominalne wynosi 18 V.

## DANE DOTYCZĄCE HAŁASU I WIBRACJI

Ważone ciśnienie akustyczne	$L_{pA}$ : 75.2 dB(A)
Ważona moc akustyczna	$L_{WA}$ : 86.2 dB(A)
$K_{pA}$ & $K_{WA}$	3 dB(A)
<b>Używać ochrony słuchu.</b>	

## INFORMACJE DOTYCZĄCE DRGAŃ

Wartość przenoszenia wibracji  $a_h < 2.5 \text{ m/s}^2$

Niepewność  $K = 1.5 \text{ m/s}^2$

Zadeklarowana całkowita wartość wibracji może być wykorzystana do porównania jednego narzędzia z innym oraz może być użyta we wstępnej ocenie narażenia.



**OSTRZEŻENIE:** Wartość emisji wibracji w czasie rzeczywistego używania elektronarzędzia może się różnić od zadeklarowanej, w zależności od sposobu używania narzędzia w następujących przykładach i innych sposobach używania narzędzia:

Jak używane jest narzędzie oraz, czy materiał jest cięty czy wiercony.

Czy narzędzie jest w dobrym stanie i czy jest prawidłowo konserwowane.

Czy używane są prawidłowe akcesoria narzędzia i czy narzędzie jest właściwie naostrzone oraz w dobrym stanie.

Czy dokręcone są szczęki na uchwycie i czy używane są jakiegokolwiek akcesoria antybiracyjne.

Oraz, czy narzędzie jest używane zgodnie z przeznaczeniem i według instrukcji.

**Niepawidłowe prowadzenie tego narzędzia może spowodować syndrom wibracji rąk.**



**OSTRZEŻENIE:** W szczególności, oszacowanie poziomu ekspozycji w rzeczywistych warunkach używania powinno brać także pod uwagę wszystkie elementy cyklu działania, takie jak czasy wyłączenia narzędzia i czas bezczynności, ale nie rzeczywiście wykonywaną pracę. Może to znacznie zmniejszyć poziom ekspozycji w całym okresie pracy.

Pomoc w minimalizacji narażenia na wibracje.

Należy **ZAWSZE** używać ostrych dłut, wiertel i ostrzy  
Narzędzie należy konserwować z godnie z instrukcjami i prawidłowo smarować (w odpowiednich miejscach)  
Jeśli narzędzie jest używane regularnie należy zakupić akcesoria antywibracyjne.

Należy zaplanować harmonogram pracy w celu rozłożenia używania narzędzi wytwarzających wysoki poziom drgań na kilka dni.

PL

162

Kategoria	Modelami	Pojemność
20V Hub/ HubX	WA7160	Wpisz: 20 V  10 A Max. Wyjście: 20 V  10A Max.
	WA7161	Wpisz: 20 V  10 A Max. Wyjście: 20 V  10A Max. Lub Wyjście: 5 V  2 A (Gniazdo USB)

Zalecamy zakup akcesoriów w sklepie, w którym sprzedawane są narzędzia. Aby uzyskać więcej informacji, zobacz pakiet akcesoriów. Personel sklepu może ci pomóc i doradzić.

Narzędzia serii MakerX i 20V Hub/HubX zaprojektowano z myślą o ich współpracy, zatem nie należy podejmować prób podłączania innych urządzeń

#### **INSTRUKCJE OBSŁUGI**



**UWAGA:** Przed użyciem narzędzia przeczytać uważnie instrukcję obsługi.

#### **Użycie zgodne z przeznaczeniem**

Maszyna jest przeznaczona do czyszczenia i

malowania.

## **MONTAŻ**

1. Dopasowanie dyszy (Patrz Rys. A1, A2, A3, A4)

Dysza długa i krótka są odpowiednio do odkurzania powierzchni. Różnica między nimi polega na mocy.

Dysza krótka jest o większej mocy.

Adapter szczotki powinien być wyposażony w dyszę długą lub krótką.

Oprócz czyszczenia, końcówka i dysza nożowa mogą być używane do malowania.

2. Połącz mini-dmuchawę z hubem. (Patrz Rys. B)

 **OSTRZEŻENIE: Przed rozpoczęciem pracy upewnij się, że przycisk sterowania prędkością na hubie znajduje się w pozycji „Min”. (Patrz Rys. C)**

## **OBSŁUGA**

1. Sprawdź, czy przycisk sterowania prędkością jest ustawiony na „Min”. Chwyć narzędzie za uchwyt.

Naciśnij przycisk włącznika/wyłącznika na hubie oraz na mini-dmuchawie, co spowoduje uruchomienie maszyny. (Patrz Rys. D)

 **OSTRZEŻENIE:** Nigdy nie używaj narzędzi z wadliwym włącznikiem/wyłącznikiem. W razie wszelkich innych typów usterek technicznych kontaktuj się z infolinią lub lokalnym centrum

serwisowym.

2. Ustaw prędkość zależnie od potrzeb. (Patrz Rys. E)  
Prędkość powietrza jest regulowana do szerokiego zakresu zastosowań. Duża prędkość może być stosowana do odkurzania urządzeń elektronicznych, jak klawiatury komputerów, laptopów, koparki, sprzęt medyczny, kamery, modele pojazdów, żaluzje itd.  
Niska prędkość powietrza może być stosowania do malowania akrylowego.

**UWAGA:** Po zakończeniu pracy należy nacisnąć przycisk wł./wył. na mini-dmuchawie oraz na hubie, po czym odłączyć urządzenie od niego. Ze względów bezpieczeństwa zalecamy, by po zakończeniu pracy pokrętko regulacji prędkości ustawić w pozycji „Min”.

## **ZALECENIA DLA NARZĘDZI AKUMULATOROWYCH**

Zakres temperatury roboczej i przechowywania narzędzi oraz akumulatora wynosi 0°C–45°C.

Zalecany zakres temperatury ładowania dla układu ładowania wynosi 0°C–40°C.

Szczegóły dotyczące bezpiecznego usuwania zużytych baterii:

Pod koniec eksploatacji urządzenia, przed wyrzuceniem go, należy bezpiecznie usunąć akumulator. Nie wyrzucaj baterii ani nie wrzucaj ich do zwykłego kosza na śmieci. Nie usuwaj również baterii

razem z urządzeniem. Wyjmij zużyty akumulator z urządzenia i usuń go w najbliższym dedykowanym miejscu do recyklingu. W przypadku wątpliwości skonsultuj się z lokalnym oddziałem ochrony środowiska. Niewłaściwe usuwanie baterii może prowadzić do ich dostania się do cyklu wodnego, co jest szkodliwe dla ekosystemu. Nie usuwaj zużytych baterii jako niesegregowanych odpadów komunalnych.

## KONSERWACJA

PL **Przed przystąpieniem do jakiegokolwiek regulacji, serwisowania lub konserwacji należy wyjąć akumulator.**

164

W narzędziu nie ma żadnych części, które wymagałyby serwisowania przez użytkownika. Nigdy nie należy używać wody czy środków czyszczących do czyszczenia narzędzia z napędem elektrycznym. Czyścić suchą szmatką. Zawsze należy przechowywać narzędzie w suchym miejscu. Utrzymywać w czystości otwory wentylacyjne silnika. Utrzymywać wszystkie urządzenia sterujące w czystości. W otworach wentylacyjnych mogą pojawiać się iskry, jest to normalne i nie spowoduje uszkodzenia narzędzia.

## OCHRONA ŚRODOWISKA



Odpady wyrobów elektrycznych nie powinny być wyrzucane razem z odpadami gospodarstwa domowego. Należy korzystać z recyklingu, jeśli istnieje odpowiednia infrastruktura. Porady dotyczące recyklingu można uzyskać u władz lokalnych lub sprzedawcy detalicznego.

## DEKLARACJA ZGODNOŚCI

My,  
Positec Germany GmbH  
Postfach 32 02 16, 50796 Cologne, Germany

deklarujemy, że produkt,  
Opis **Mini-dmuchawa zasilana bateryjnie**  
Typ **WX747 WX747.X (747-oznaczenie maszyny, reprezentatywne dla mini-dmuchawy)**  
Funkcja **Zdmuchiwanie**

jest zgodny z następującymi dyrektywami,  
**2006/42/EC**  
**2014/30/EU**  
**2011/65/EU&(EU)2015/863**  
**2000/14/EC zmieniona dyrektywą 2005/88/EC**

2000/14/EC zmieniona dyrektywą 2005/88/EC:  
- Procedura oceny zgodności zgodna z **Aneksem V**

## Dyrektwywy

- Moc dźwięku **86.2 dB (A)**
- Deklarowana gwarantowana moc dźwięku **89 dB (A)**

Normy są zgodne z

**EN 60335-1**

**EN 50636-2-100**

**EN 62233**

**EN ISO 3744**

**EN IEC 55014-1**

**EN IEC 55014-2**

**EN IEC 63000**

Osoba upoważniona do kompilacji pliku technicznego,

**Nazwa Marcel Filz**

**Adres Positec Germany GmbH**

**Postfach 32 02 16, 50796 Cologne, Germany**



2021/03/22

Allen Ding

Zastępca głównego inżyniera,

testowanie i certyfikacja

Positec Technology (China) Co., Ltd

18, Dongwang Road, Suzhou Industrial

Park, Jiangsu 215123, P. R. China

**Οι χρήστες μπορούν να  
δουν τις ηλεκτρονικές  
οδηγίες στη διεύθυνση  
<https://eu.worx.com>.**

## ΠΡΩΤΟΤΥΠΟ ΟΔΗΓΙΩΝ ΧΡΗΣΗΣ

**ΠΡΟΕΙΔΟΠΟΙΗΣΗ!**  
 **Διαβάστε όλες τις  
υποδείξεις.** Η μη τήρηση  
των παρακάτω υποδείξεων  
μπορεί να έχει σα συνέπεια  
ηλεκτροπληξία, κίνδυνο  
πυρκαϊάς ή/και σοβαρούς

τραυματισμούς.

**ΦΥΛΑΞΤΕ ΟΛΕΣ ΤΙΣ  
ΠΡΟΕΙΔΟΠΟΙΗΣΕΙΣ ΚΑΙ ΤΙΣ  
ΟΔΗΓΙΕΣ ΓΙΑ ΜΕΛΛΟΝΤΙΚΗ  
ΑΝΑΦΟΡΑ.**

Η συσκευή προορίζεται για  
χρήση μόνο με τη μονάδα  
παροχής ρεύματος που  
 συνοδεύει τη συσκευή.

GR

166

**ΣΗΜΑΝΤΙΚΟ  
ΔΙΑΒΑΣΤΕ ΠΡΟΣΕΚΤΙΚΑ  
ΠΡΙΝ ΑΠΟ ΤΗ ΧΡΗΣΗ  
ΦΥΛΑΞΤΕ ΓΙΑ ΜΕΛΛΟΝΤΙΚΗ  
ΑΝΑΦΟΡΑ**

**ΠΡΑΚΤΙΚΕΣ ΑΣΦΑΛΟΥΣ  
ΛΕΙΤΟΥΡΓΙΑΣ**

**1) ΕΚΠΑΙΔΕΥΣΗ**

- a) Διαβάστε προσεκτικά τις οδηγίες. Εξοικειωθείτε με τα χειριστήρια και τη σωστή χρήση της συσκευής.
- b) Μην επιτρέπτε ποτέ σε παιδιά, άτομα με μειωμένες φυσικές, αισθητηριακές ή πνευματικές ικανότητες, ή με έλλειψη εμπειρίας και γνώσεων, ή σε άτομα που δεν είναι εξοικειωμένα με αυτές τις οδηγίες να χρησιμοποιούν το μηχάνημα, Οι τοπικοί κανονισμοί ενδέχεται να επιβάλλουν περιορισμούς στην ηλικία

των χειριστών.

- c) Μην κουρεύετε ποτέ το γκαζόν όταν υπάρχουν κοντά άνθρωποι, ειδικά παιδιά ή κατοικίδια ζώα.
- d) Ο χειριστής ή ο χρήστης είναι υπεύθυνος για πιθανά ατυχήματα ή κινδύνους που συμβαίνουν σε άλλα άτομα ή στην περιουσία τους.

## **2) ΠΡΟΕΤΟΙΜΑΣΙΑ**

- a) Όταν κουρεύετε το γκαζόν, να φοράτε πάντα γερά παπούτσια και μακρύ παντελόνι. Μην χρησιμοποιείτε τη μηχανή

με γυμνά πόδια ή με ανοιχτά πέδιλα ή σανδάλια. Αποφύγετε φαρδιά ρούχα ή ρούχα με κορδόνια ή γραβάτες.

- b) Μην φοράτε φαρδιά ενδύματα ή κοσμήματα. Κρατάτε τα μαλλιά σας, τα ενδύματα σας και εξαρτήματα.
- c) Να φοράτε ωτοασπίδες και προστατευτικά για τα μάτια. Να τα φοράτε διαρκώς κατά τη λειτουργία του μηχανήματος.
- d) Να λειτουργείτε το μηχάνημα σε μια

συνιστώμενη θέση και μόνο σε μια σταθερή, επίπεδη επιφάνεια.

- e) Μην λειτουργείτε το μηχάνημα σε μια ασφαλτοστρωμένη επιφάνεια ή επιφάνεια με χαλίκι, όπου μπορεί να εκτινάσσεται υλικό και να προκληθεί τραυματισμός.
- f) Πριν τη χρήση, εκτελείτε πάντα οπτική επιθεώρηση για να βεβαιωθείτε ότι οι συνδετήρες είναι ασφαλισμένοι, το περίβλημα άθικτο και τα προστατευτικά και φίλτρα στη θέση τους. Αντικαταστήστε

φθαρμένα ή κατεστραμμένα εξαρτήματα σε σετ για να διατηρείτε την ισορροπία. Αντικαταστήστε κατεστραμμένες ή δυσανάγνωστες ετικέτες.

### **3) ΛΕΙΤΟΥΡΓΙΑ**

- a) Μην επιτρέπετε στο πρόσωπο και σώμα σας να πλησιάσει στο άνοιγμα εισόδου τροφοδοσίας.
- b) Μην επιτρέπετε στα χέρια σας ή σε άλλο μέρος του σώματος ή στα ρούχα σας να εισέλθουν στο θάλαμο τροφοδοσίας, στον αγωγό εκκένωσης ή κοντά σε



οποιοδήποτε κινούμενο εξάρτημα.

- c) Να κρατάτε διαρκώς την ισορροπία σας. Μην τεντώνεστε. Μην στέκεστε ποτέ σε υψηλότερο επίπεδο από τη βάση του μηχανήματος όταν τροφοδοτείτε υλικό σε αυτό.
- d) Να στέκεστε πάντα μακριά από τη ζώνη εκκένωσης κατά τη λειτουργία του μηχανήματος.
- e) Εάν το μηχάνημα ξεκινά και ακούγεται ασυνήθιστος θόρυβος ή κραδασμοί, απενεργοποιήστε αμέσως την πηγή ρεύματος και

επιτρέψτε στο μηχάνημα να σταματήσει. Αφαιρέστε το στοιχείο μπαταρίας από το μηχάνημα και λάβετε τα κατάλληλα μέτρα πριν την επανεκκίνηση και λειτουργία του μηχανήματος:

- i) επιθεωρήστε για βλάβη,
- ii) αντικαταστήστε ή επισκευάστε τυχόν κατεστραμμένα εξαρτήματα,
- iii) ελέγξτε και σφίξτε τυχόν χαλαρά εξαρτήματα.
- f) Εάν το μηχάνημα είναι βουλωμένο, απενεργοποιήστε την πηγή

ρεύματος και αφαιρέστε το στοιχείο μπαταρίας από το μηχάνημα πριν καθαρίσετε τυχόν υπολείμματα.

g) Μην λειτουργείτε το μηχάνημα με ελαττωματικά προστατευτικά ή θωρακίσεις, ή χωρίς διατάξεις ασφαλείας.

h) Διατηρείτε την πηγή ρεύματος καθαρή από υπολείμματα και άλλες συσσωρεύσεις, για να αποφύγετε τυχόν βλάβη στην πηγή ρεύματος ή πιθανή πυρκαγιά.

i) Μην μεταφέρετε αυτό

το μηχάνημα ενώ η πηγή ρεύματος είναι σε λειτουργία.

- j) Να αποσυνδέετε πάντα το μηχάνημα από την παροχή ρεύματος (π.χ. αφαιρέστε το στοιχείο μπαταρίας από το μηχάνημα)
- όποτε αφήνετε το μηχάνημα,
  - πριν καθαρίσετε φραξίματα ή ξεβουλώσετε τον αγωγό,
  - πριν κάνετε έλεγχο, καθάρισμα ή εργαστείτε στο ηλεκτρικό εργαλείο.
- k) Αποφύγετε τη χρήση του μηχανήματος υπό κακές

καιρικές συνθήκες, ειδικά όταν υπάρχει κίνδυνος αστραπών.

#### **4) ΣΥΝΤΗΡΗΣΗ ΚΑΙ ΑΠΟΘΗΚΕΥΣΗ**

- a) Να κρατάτε όλες τις βίδες και τα παξιμάδια σφιχτά ώστε να διασφαλίσετε ότι η συσκευή είναι σε ασφαλή λειτουργία.
- b) Να αντικαταστείτε τα φθαρμένα ή με βλάβη εξαρτήματα για λόγους ασφάλειας.
- c) Να χρησιμοποιείτε ως ανταλλακτικά μόνο

αυθεντικά εξαρτήματα και αξεσουάρ.

- d) Φυλάξτε το μηχάνημα σε στεγνό χώρο, μακριά από παιδιά.
- e) Όταν το μηχάνημα απενεργοποιηθεί για συντήρηση, επιθεώρηση ή αποθήκευση, ή για αλλαγή ενός αξεσουάρ, απενεργοποιήστε την πηγή ρεύματος, αποσυνδέστε το μηχάνημα από την παροχή ρεύματος και βεβαιωθείτε ότι όλα τα κινούμενα εξαρτήματα ακινητοποιούνται εντελώς.

Να επιτρέπεται στο μηχάνημα να κρυώσει πριν πραγματοποιήσετε επιθεωρήσεις, ρυθμίσεις κ.λπ.. Να συντηρείτε το μηχάνημα και να το διατηρείτε καθαρό.

- f) Αποθηκεύετε το μηχάνημα σε ξηρό μέρος και όπου δεν πλησιάζουν παιδιά.
- g) Να επιτρέπεται πάντα στο μηχάνημα να κρυώσει πριν την αποθήκευση.
- h) Μην επιχειρείτε ποτέ να παρακάμψετε τη λειτουργία ενδασφάλισης της προστατευτικής διάταξης.

Αυτή η συσκευή ανήκει στην κατηγορία III και πρέπει να τροφοδοτείται μόνο με ασφαλές χαμηλότερο τάση που αντιστοιχεί στο σήμα στη συσκευή.

**ΠΡΟΕΙΔΟΠΟΙΗΣΗ:** Για τη φόρτιση της μπαταρίας, χρησιμοποιήστε μόνο την αφαιρούμενη μονάδα τροφοδοσίας που παρέχεται με αυτή τη συσκευή.

**ΠΡΟΕΙΔΟΠΟΙΗΣΕΙΣ  
ΑΣΦΑΛΕΙΑΣ ΓΙΑ ΤΗ  
ΣΥΣΤΟΙΧΙΑ ΜΠΑΤΑΡΙΩΝ**  
**a)Απαγορεύονται η**

**αποσυναρμολόγηση,  
το άνοιγμα ή το κόψιμο  
στοιχείων μπαταριών ή  
συστοιχιών μπαταριών.**

**b) Δεν πρέπει να  
βραχυκυκλώνετε  
συστοιχίες μπαταριών.  
Οι συστοιχίες  
μπαταριών δεν πρέπει  
να φυλάσσονται  
ανοργάνωτα σε κουτί  
ή συρτάρι όπου μπορεί  
να βραχυκυκλώσουν  
η μία την άλλη ή να  
βραχυκυκλωθούν από  
αγώγιμα υλικά. Όταν  
δεν χρησιμοποιείτε την**

μπαταρία, φροντίστε να  
τη φυλάσσετε μακριά  
από άλλα μεταλλικά  
αντικείμενα, όπως  
συνδετήρες χαρτιού,  
κέρματα, κλειδιά, καρφιά,  
βίδες ή άλλα μικρά  
μεταλλικά είδη, που  
μπορεί να δημιουργήσουν  
σύνδεση μεταξύ των  
δύο ακροδεκτών. Αν  
τοποθετήσετε τους  
ακροδέκτες της μπαταρίας  
τον ένα δίπλα στον άλλο,  
μπορεί να προκληθούν  
εγκαύματα ή πυρκαγιά.

**c)Μην αφήσετε τη συστοιχία μπαταριών εκτεθειμένη σε υψηλή θερμοκρασία ή φωτιά. Αποφύγετε την αποθήκευσή της σε σημείο άμεσα εκτεθειμένο στο φως του ήλιου.**

GR

174

**d)Μην αφήσετε τη συστοιχία μπαταριών να υποστεί μηχανικό πλήγμα.**

**e)Σε περίπτωση διαρροής της μπαταρίας, μην αφήσετε το υγρό να έρθει σε επαφή με το δέρμα ή**

**τα μάτια σας. Αν συμβεί κάτι τέτοιο, πλύνετε το προσβεβλημένο σημείο με άφθονο νερό και ζητήστε τη συμβουλή γιατρού.**

**f)Η συστοιχία μπαταριών πρέπει να είναι πάντα καθαρή και στεγνή.**

**g)Αν λερωθούν οι ακροδέκτες της συστοιχίας μπαταριών, σκουπίστε τους με καθαρό στεγνό πανί.**

**h)Η συστοιχία μπαταριών χρειάζεται φόρτιση πριν από τη χρήση της. Πρέπει**

**να ανατρέχετε πάντοτε στην παρούσα οδηγία και να χρησιμοποιείτε τη σωστή διαδικασία φόρτισης.**

- i) Μην αφήνετε τη συστοιχία μπαταριών να φορτίζεται όταν δεν τη χρησιμοποιείτε.**
- j) Μετά από παρατεταμένες περιόδους αποθήκευσης, μπορεί να χρειαστεί να φορτίσετε και να αποφορτίσετε τη συστοιχία μπαταριών αρκετές φορές για να επιτευχθούν οι μέγιστες**

**επιδόσεις της.**

- k) Για επαναφόρτιση χρησιμοποιήστε μόνο τον φορτιστή που καθορίζει η Worx. Μη χρησιμοποιήσετε άλλον φορτιστή εκτός από αυτόν που παρέχεται αποκλειστικά για χρήση μαζί με τον εξοπλισμό.**
- l) Μη χρησιμοποιήσετε άλλη συστοιχία μπαταριών που δεν έχει σχεδιαστεί για χρήση μαζί με τον εξοπλισμό.**
- m) Φυλάξτε τη συστοιχία μπαταριών μακριά από**

σημεία όπου μπορεί να τη βρουν τα παιδιά.

**η) Φυλάξτε τα αρχικά ενημερωτικά έντυπα του προϊόντος γιατί μπορεί να τα χρειαστείτε στο μέλλον.**

**ο) Όταν δεν χρησιμοποιείτε την μπαταρία, πρέπει να την αφαιρείτε από τον εξοπλισμό.**

**ρ) Η απόρριψη των μπαταριών πρέπει να γίνεται με τον ενδεδειγμένο τρόπο.**

**q) Μην αναμειγνύετε τις μπαταρίες ή**

**διαφορετική κατασκευή, χωρητικότητα, μέγεθος ή τύπο μέσα στον εξοπλισμό.**

**r) Φυλάτε την μπαταρία μακριά από συσκευές μικροκυμάτων και υψηλή πίεση.**

**s) ΠΡΟΕΙΔΟΠΟΙΗΣΗ! Μην χρησιμοποιείτε μη επαναφορτιζόμενες μπαταρίες.**



ΣΥΜΒΟΛΑ



Διαβάστε το εγχειρίδιο



	Φοράτε προστατευτικά για τα μάτια
	Φοράτε Προστατευτικά για τα Αυτιά
	Δεν πρέπει να εκτίθεται σε βροχή
	Διατηρείτε όσους στέκονται εκεί γύρω ή τα παιδιά μακριά
	Προειδοποίηση κινδύνου
	Μην καεί

	Εάν γίνει εσφαλμένη απόρριψη των μπαταριών μπορεί να εισέλθουν στον κύκλο του νερού με αποτέλεσμα να τεθεί σε κίνδυνο το οικοσύστημα. Μην απορρίπτετε τις άχρηστες μπαταρίες ως μη ταξινομημένα αστικά απορρίμματα.
 	Μπαταρία ιόντων λιθίου. Το προϊόν αυτό διαθέτει επισήμανση ενός συμβόλου που αφορά την «εξεχωριστή συλλογή» για όλες τις συστοιχίες μπαταριών και για τη συστοιχία μπαταριών του προϊόντος αυτού. Στη συνέχεια θα ανακυκλωθεί ή θα αποσυναρμολογηθεί ώστε να ελαχιστοποιηθούν οι επιπτώσεις στο περιβάλλον. Οι συστοιχίες μπαταριών μπορούν να είναι επικίνδυνες για το περιβάλλον και την ανθρώπινη υγεία καθώς περιέχουν επικίνδυνες ουσίες.



Απόβλητα σχετικά με ηλεκτρισμό δεν πρέπει να πετάνονται μαζί με τα απόβλητα του νοικοκυριού. Παρακαλούμε να τα ανακυκλώνετε εκεί όπου υπάρχουν οι απαραίτητες εγκαταστάσεις. Ελέγξτε στον τοπικό σας δήμο ή στους πωλητές για συμβουλές ανακύκλωσης.

**\* Δεν περιλαμβάνονται στο βασικό εξοπλισμό όλα τα εξαρτήματα που απεικονίζονται ή περιγράφονται.**

### ΤΕΧΝΙΚΕΣ ΠΛΗΡΟΦΟΡΙΕΣ

Τύπος **WX747 WX747.X (747- σχεδιασμός μηχανήματος, αντιπροσωπευτικός του μίνι φυσητήρα)**

	WX747 WX747.X*
Βολτ	20 V  Max**
Ταχύτητα χωρίς φορτίο	32000 r/min
Μέγιστη ταχύτητα ανέμου	30 m/s
χρόνο λειτουργίας	45-60 mins
Βάρος (μόνο το εργαλείο)	191 g

\* Χ=1-99, Α-Z, Μ1-Μ9 χρήση μόνο για διαφορετικούς πελάτες, δεν υπάρχουν ασφαλείς σχετικές διαφορές μεταξύ αυτών των μοντέλων.

\*\*Τάση μετρηθείσα χωρίς φορτίο. Η αρχική τάση της μπαταρίας φτάνει έως 20 volt. Η ονομαστική τάση είναι 18 volt

### ΛΙΣΤΑ ΣΥΣΤΑΤΙΚΩΝ

**1. ΤΥΠΟΠΟΙΗΜΕΝΟ ΑΚΡΟΦΥΣΙΟ / ΜΑΚΡΥ ΑΚΡΟΦΥΣΙΟ**

**2. ΕΞΟΔΟΣ ΑΕΡΑ**

**3. ΠΕΡΙΒΛΗΜΑ ΦΥΣΗΤΗΡΑ**

**4. ΔΙΑΚΟΠΤΗΣ ΟΝ/OFF**

**5. ΚΟΝΤΟ ΑΚΡΟΦΥΣΙΟ \***

**6. ΔΙΧΜΗΡΟ ΑΚΡΟΦΥΣΙΟ \***

**7. ΠΡΟΣΑΡΜΟΓΕΑΣ ΒΟΥΡΤΣΑΣ \***

**8. ΑΚΡΟΦΥΣΙΟ ΜΕ ΠΤΕΡΥΓΙΟ ΑΕΡΑ \***

GR

178

## ΠΛΗΡΟΦΟΡΙΕΣ ΓΙΑ ΤΟΝ ΘΟΥΡΥΒΟ

Σταθμισμένη ηχητική πίεση	$L_{pA}$ : 75.2 dB(A)
Μετρημένη ηχητική δύναμη	$L_{WA}$ : 86.2 dB(A)
$K_{pA}$ & $K_{WA}$	3 dB(A)
<b>Φοράτε Προστατευτικά για τα Αυτιά.</b>	

## ΠΛΗΡΟΦΟΡΙΕΣ ΓΙΑ ΤΗ ΔΟΝΗΣΗ

Διάτρηση σφυριού σε σκυρόδεμα  $a_h < 2.5 \text{ m/s}^2$

Τιμή εκπομπής δόνησης  $K = 1.5 \text{ m/s}^2$

Η δηλωμένη συνολική τιμή δόνησης μπορεί να χρησιμοποιηθεί για τη σύγκριση ενός εργαλείου με ένα άλλο και μπορεί να χρησιμοποιηθεί, επίσης, σε προκαταρκτική αξιολόγηση έκθεσης.

 **ΠΡΟΕΙΔΟΠΟΙΗΣΗ:** Η τιμή εκπομπής δόνησης κατά την πραγματική χρήση του μηχανικού εργαλείου μπορεί να διαφέρει από τη δηλωμένη και εξαρτάται από τους τρόπους χρήσης του εργαλείου οι οποίοι ενδεικτικά περιγράφονται στα παραδείγματα που ακολουθούν και επίσης ισχύουν σε ποικίλες άλλες περιπτώσεις:  
Ο τρόπος χρήσης του εργαλείου και τα υλικά που

κόβετε ή τρυπάτε.

Αν το εργαλείο βρίσκεται σε καλή κατάσταση και είναι καλοσυντηρημένο.

Η χρήση του σωστού παρελκόμενου για το εργαλείο και η διασφάλιση ότι κόβει καλά και βρίσκεται σε καλή κατάσταση.

Το σταθερό κράτημα που προσφέρουν οι λαβές και το αν χρησιμοποιούνται αντικραδασμικά παρελκόμενα. Και αν το εργαλείο χρησιμοποιείται με τον τρόπο που προβλέπεται από τη σχεδιάσή του και τις παρούσες οδηγίες.



**Το συγκεκριμένο εργαλείο μπορεί να προκαλέσει σύνδρομο τρέμουλου στα χέρια και τους βραχίονες σε περίπτωση ανεξέλεγκτης χρήσης του.**

 **ΠΡΟΕΙΔΟΠΟΙΗΣΗ:** Για να είμαστε ακριβείς, κατά την εκτίμηση της στάθμης έκθεσης στις πραγματικές συνθήκες χρήσης θα πρέπει επίσης να λαμβάνουμε υπόψη όλα τα μέρη του κύκλου λειτουργίας όπως τις στιγμές που το εργαλείο είναι απενεργοποιημένο αλλά και όταν είναι ενεργοποιημένο αλλά μένει σε αδράνεια χωρίς ουσιαστικά να εκτελεί την εργασία. Έτσι μπορεί να μειωθεί σημαντικά η στάθμη έκθεσης όσον αφορά τη συνολική περίοδο λειτουργίας.  
Για την ελαχιστοποίηση του κινδύνου έκθεσής σας στη δόνηση, συνιστούμε τα εξής:

Οι εργασίες συντήρησης του εργαλείου πρέπει να γίνονται σύμφωνα με τις παρούσες οδηγίες και η λίπανσή του τακτικά και σωστά (όπου είναι ενδεδειγμένη).

Αν σκοπεύετε να χρησιμοποιείτε τακτικά το εργαλείο, αξίζει να αγοράσετε αντικραδασμικά εργαλεία.

Προγραμματίστε τις εργασίες σας έτσι ώστε να μη χρειαστεί να χρησιμοποιήσετε εργαλεία υψηλής δόνησης πολλές ώρες την ίδια μέρα.

Κατηγορία	Μοντέλο	Χωρητικότητα
20V Hub/ HubX	WA7160	Είσοδος: 20 V  10A Max. Έξοδος: 20 V  10A Max.
	WA7161	Είσοδος: 20 V  10A Max. Έξοδος : 20 V  10A Max. Ή Έξοδος : 5 V  2 A (θύρα USB)

Συνιστούμε να αγοράζετε τα εξαρτήματά σας από το ίδιο κατάστημα από το οποίο αγοράσατε το εργαλείο. Διαβάστε τις πληροφορίες πάνω στη συσκευασία του εξαρτήματος για περισσότερες λεπτομέρειες. Το προσωπικό του καταστήματος μπορεί να σας βοηθήσει και να σας συμβουλευσει.

Τα εργαλεία της σειράς MarkerX και οι υποδοχές Hub/HubX 20V έχουν σχεδιαστεί ειδικά για να χρησιμοποιούνται μαζί, συνεπώς μη χρησιμοποιείτε άλλες συσκευές.

## ΟΔΗΓΙΕΣ ΛΕΙΤΟΥΡΓΙΑΣ



**ΣΗΜΕΙΩΣΗ:** Προτού χρησιμοποιήσετε το εργαλείο, διαβάστε προσεκτικά το βιβλίο οδηγιών

### Προβλεπόμενη χρήση

Το μηχάνημα προορίζεται για καθαρισμό και βαφή.

## ΣΥΝΑΡΜΟΛΟΓΗΣΗ

1 Τοποθέτηση του ακροφυσίου. (Βλ. Εικ. A1, A2, A3, A4)

Το μακρύ ακροφύσιο και το κοντό ακροφύσιο είναι κατάλληλα για επιφάνειες με σκόνη. Η διαφορά μεταξύ τους έγκειται στη δύναμη. Το κοντό ακροφύσιο είναι πιο ισχυρό.

Ο προσαρμογέας βούρτσας πρέπει να είναι εξοπλισμένος με μακρύ ακροφύσιο ή κοντό ακροφύσιο για να χρησιμοποιηθεί.

Εκτός από τον καθαρισμό, η μύτη του ακροφυσίου και το ακροφύσιο με πτερύγιο αέρα μπορούν να χρησιμοποιηθούν για βαφή.

2 Συνδέστε το μίνι φυσητήρα στην υποδοχή. (Βλ.

GR

180

Εικ. Β)

**!** **ΠΡΟΕΙΔΟΠΟΙΗΣΗ:** Πριν τη λειτουργία εξασφαλίστε ότι το κουμπί ελέγχου ταχύτητας στην υποδοχή βρίσκεται στη θέση «Min» (Ελάχ.). (Βλ. Εικ. C)

### **ΟΔΗΓΙΕΣ ΛΕΙΤΟΥΡΓΙΑΣ**

1. Βεβαιωθείτε ότι το κουμπί ελέγχου ταχύτητας έχει ρυθμιστεί στο «Min». Πιάστε το εργαλείο από τη λαβή. Πιέστε τον διακόπτη On/Off στην υποδοχή και αυτόν στον μίνι φυσητήρα για να εκκινήσετε το μηχάνημα. (Βλ. Εικ. D)

**!** **ΠΡΟΕΙΔΟΠΟΙΗΣΗ:** Μη χρησιμοποιείτε ποτέ εργαλεία με ελαττωματικό διακόπτη On/Off.

Στην περίπτωση όλων των άλλων τύπων τεχνικών βλαβών, παρακαλούμε επικοινωνήστε με τη γραμμή βοήθειας ή το τοπικό κέντρο σέρβις.

2. Ρυθμίστε την ταχύτητα όπως απαιτείται. (Βλ. Εικ. E)

Η ταχύτητα του αέρα είναι ρυθμιζόμενη για ένα ευρύ φάσμα εφαρμογών. Η υψηλή ταχύτητα χρησιμοποιείται για το ξεσκόνισμα ηλεκτρονικών συσκευών όπως είναι το πληκτρολόγιο ενός υπολογιστή, το λάπτοπ, ο εκτυπωτής, ιατρικός εξοπλισμός, μια κάμερα, μινιατούρες οχημάτων, στόρια κ.λπ. Και η χαμηλή ταχύτητα μπορεί να χρησιμοποιηθεί για ακρυλική βαφή.

**ΣΗΜΕΙΩΣΗ:** Μετά τη χρήση, πατήστε το διακόπτη

on/off στο μίνι φυσητήρα και αυτό στην υποδοχή για να απενεργοποιήσετε το μηχάνημα και να το αποσυνδέσετε από την υποδοχή. Για λόγους ασφάλειας συστήνεται να ρυθμίζετε το κουμπί ελέγχου ταχύτητας στη θέση «Min» (Ελάχ.) μόλις ολοκληρώσετε τη λειτουργία

### **ΓΙΑ ΕΡΓΑΛΕΙΑ ΜΠΑΤΑΡΙΑΣ**

Η περιοχή θερμοκρασίας περιβάλλοντος για τη χρήση και αποθήκευση του εργαλείου και της μπαταρίας είναι 0°C-45°C.

Η προτεινόμενη περιοχή θερμοκρασίας περιβάλλοντος για το σύστημα φόρτισης κατά τη διάρκεια της φόρτισης είναι 0°C-40°C.

Λεπτομέρειες σχετικά με την ασφαλή απόρριψη των χρησιμοποιημένων μπαταριών:

Στο τέλος του χρόνου ζωής της συσκευής, αφαιρέστε με ασφάλεια το πακέτο μπαταριών πριν απορρίψετε τη συσκευή. Μην πετάτε τις μπαταρίες στα σκουπίδια ή στο κανονικό κάδο απορριμμάτων. Επίσης, μην απορρίπτετε τη μπαταρία μαζί με τη μηχανή. Αφαιρέστε το χρησιμοποιημένο πακέτο μπαταριών από τη συσκευή και απορρίψτε το σε κοντινή ή βολική εξειδικευμένη μονάδα ανακύκλωσης. Εάν έχετε αμφιβολίες, συμβουλευθείτε τον τοπικό φορέα προστασίας του περιβάλλοντος. Οι μπαταρίες μπορεί να εισέλθουν στον κύκλο του νερού εάν απορριφθούν εσφαλμένα,

με τις επιπτώσεις να είναι επικίνδυνες για το οικοσύστημα. Μην απορρίπτετε τις αποβλήτους μπαταρίες ως ακατάταξτα οικιακά απορρίμματα.

## ΕΡΓΑΣΙΕΣ ΣΥΝΤΗΡΗΣΗΣ

### **Αφαιρέστε την μπαταρία πριν εκτελέσετε οποιαδήποτε ρύθμιση, επισκευή ή συντήρηση.**

Το μηχανικό σας εργαλείο δεν περιλαμβάνει εξαρτήματα που να επιδέχονται εργασίες συντήρησης από τον χρήστη. Ποτέ μη χρησιμοποιήσετε νερό ή χημικά καθαριστικά για να καθαρίσετε το μηχανικό σας εργαλείο. Για να το καθαρίσετε, σκουπίστε το με στεγνό πανί. Πρέπει πάντοτε να φυλάσσετε το μηχανικό σας εργαλείο σε χώρο χωρίς υγρασία. Οι σχισμές εξαιρισμού του μοτέρ πρέπει να διατηρούνται καθαρές. Πρέπει να ξεσκονίζετε τακτικά όλα τα κουμπιά λειτουργιών. Περιστασιακά μπορείτε να βλέπετε σπινθήρες μέσα από τις σχισμές εξαιρισμού. Πρόκειται για φυσιολογικό φαινόμενο που δεν θα προκαλέσει ζημιά στο μηχανικό σας εργαλείο.

## ΠΡΟΣΤΑΣΙΑ ΤΟΥ ΠΕΡΙΒΑΛΛΟΝΤΟΣ



Η απόρριψη αποβλήτων ηλεκτρικού εξοπλισμού δεν πρέπει να γίνεται μαζί με τα οικιακά απορρίμματα. Θα πρέπει να τα δίνετε για ανακύκλωση όπου υπάρχουν οι

ανάλογες εγκαταστάσεις. Ζητήστε συμβουλές περι ανακύκλωσης από τις τοπικές σας αρχές ή από το κατάστημα λιανικής πώλησης του εξοπλισμού σας.

## ΔΗΛΩΣΗ ΣΥΜΜΟΡΦΩΣΗΣ

Εμείς,  
Positec Germany GmbH  
Postfach 32 02 16, 50796 Cologne, Germany

δηλώνουμε ότι το προϊόν  
Περιγραφή **Μίνι φυσητήρας με μπαταρία**  
Τύπος **WX747 WX747.X (747-σχεδιασμός μηχανήματος, αντιπροσωπευτικός του μίνι φυσητήρα)**

Λειτουργία **Φυσήματος**

συμμορφώνεται προς τις Οδηγίες που ακολουθούν:

**2006/42/EC**

**2014/30/EU**

**2011/65/EU&(EU)2015/863**

**2000/14/EC τροποποιήθηκε από την 2005/88/EC**

2000/14/EC τροποποιήθηκε από την 2005/88/EC:

- Διαδικασία Αξιολόγησης Συμβατότητας σύμφωνα με **Παράρτημα V**

- Μετρημένο επίπεδο τάσης ήχου **86.2 dB (A)**

- Δηλωμένο εγγυημένο επίπεδο τάσης ήχου **89 dB (A)**

Πρότυπα συμμόρφωσης

EN 60335-1

EN 50636-2-100

EN 62233

EN ISO 3744

EN IEC 55014-1

EN IEC 55014-2

EN IEC 63000

Το πρόσωπο που έχει εξουσιοδότηση να συντάξει το τεχνικό αρχείο,  
Όνομα Marcel Filz

**Διεύθυνση Positec Germany GmbH**  
**Postfach 32 02 16, 50796 Cologne, Germany**



2020/07/22

Allen Ding

Βοηθός Αρχιμηχανικός,

Δοκιμές & Πιστοποιήσεις

Positec Technology (China) Co., Ltd

18, Dongwang Road, Suzhou Industrial

Park, Jiangsu 215123, P. R. China

**A felhasználók az  
elektronikus utasításokat  
a <https://eu.worx.com>  
weboldalon tekinthetik meg.**

## **ZTONSÁGOS TERMÉKHASZNÁLAT**



**FIGYELEM Olvasson  
el minden biztonsági**

**figyelmeztetést és  
valamennyi utasítást. A  
figyelmeztetések és utasítások  
figyelmen kívül hatása  
áramütést, tüzet és/vagy súlyos  
sérülést eredményezhet.**

**Őrizzen meg minden  
figyelmeztetést és  
utasítást, a jövőben**

## **szüksége lehet ezekre.**

A készülék kizárólag a vele együtt szállított táppal használható.

### **FONTOS**

## **HASZNÁLAT ELŐTT FIGYELMESEN OLVASSA EL ŐRIZZE MEG, KÉSŐBB SZÜKSÉGE LEHET RÁ**

HU

184

## **A biztonságos működtetés gyakorlata**

### **1) Tájékozódás**

a) figyelmesen olvassa el az utasításokat. Ismerkedjen meg a vezérlógombokkal, és a készülék megfelelő használatával.

- b) Soha ne engedje meg, hogy a gépet gyermekek, csökkent fizikai, érzékszervi vagy mentális képességű, illetve tapasztalattal nem rendelkező vagy a jelen utasításokat nem ismerő személyek használják; a működtető életkorára vonatkozóan helyi korlátozások lehetnek érvényben.
- c) Soha ne működtesse a gépet, ha mások (különösen gyerekek), esetleg állatok vannak a közelben.
- d) ne feledje, hogy a készüléküzemeltetője vagy használója felel a másokat



ért balesetek vagy az őket ért károk miatt.

## **2) Előkészítés**

- a) A szerszám működtetése közben mindig csukott cipőt és hosszú nadrágot viseljen. Ne működtesse a gépet lábbeli nélkül vagy nyitott szandával. Kerülje el a bő vagy lógó övekkel és kendőkkel ellátott ruházat viseletét.
- b) Ne viseljen laza ruházatot vagy olyan ékszereket, amelyeket a fúvócső beszippanthat. Vigyázzon, hogy a hosszú haj ne

- kerüljön a fúvócső útjába.
- c) Szerezzen be hallásvédő eszközt és védőszemüveget. A gép használata közben mindig viselje őket.
- d) A gépet csak az előírt pozícióban, szilárd és vízszintes talajon használja.
- e) Ne használja a gépet burkolt vagy kavicsos felületeken, mert a szétszóródó burkolóanyag sérüléseket okozhat.
- f) Minden használat előtt vizuálisan ellenőrizze a az ezeket rögzítő elemek megfelelő rögzítését/ meghúzását, a védőburkolat

sérülésmentességét, és a védők és védőernyők pozicionálását. Cserélje ki a kopott vagy károsodott alkatrészeket, hogy megőrizze a gép eredeti állapotát. Cserélje ki a sérült vagy olvashatatlaná vált címkéket.

### **3) Működtetés**

- a) Tartsa távol az arcát és a testét a beszívó nyílástól.
- b) Ne engedje, hogy kezei, testrészei vagy ruházata a gyűjtőkamrába vagy a kidobó csúszdába, vagy bármely mozgó alkatrész közelébe kerüljenek.

- c) Munkavégzés közben mindig ügyeljen az egyensúlyára. Ne nyúljon túl messzire. Soha ne álljon magasabban a gép talpánál a hulladékok összegyűjtése során.
- d) A gép működtetése közben kerülje el a gép feldolgozott anyagot kidobó övezetét.
- e) Ha rezgéseket bocsát ki, azonnal kapcsolja ki a gép áramellátását és várja meg a gép teljes leállítását. Vegye ki az akkucsomagot a gépből, majd tegye meg a következő lépéseket a gép újabb elindítása és működtetése előtt:

- i) vizsgálja meg a gépet az esetleges károsodások felfedezéséért;
  - ii) cserélje ki vagy javítsa meg a károsodott részeket;
  - iii) keresse meg az esetleg meglazult részeket, és rögzítse őket.
- f) Ha a gép eldugult, a hulladékok eltávolítása előtt kapcsolja ki a gép áramellátását és vegye ki a gép akkucsomagját.
- g) Soha ne működtesse a szerszámot, ha a védőburkolata vagy egyéb védőelemei megsérültek, illetve a biztonsági eszközök.
- h) Tartsa tisztán a gép áramforrását, a károsodás és az esetleges tűzveszély megelőzése végett.
- i) Ne szállítsa/költöztesse a gépet működő áramforrással.
- j) Mindig csatlakoztassa le az áramforrásról a gépet (pl. vegye ki belőle az akkumulátort), ha
- ha felügyelet nélkül hagyja a gépet,
  - akadálymentesítés és a kidobó csúszda megtisztítása előtt,
  - mielőtt a kerti kiegészítőt ellenőrizné, megtisztítaná,

vagy azon valamilyen munkát végezze;

- k) Ne használja a gépet rossz időjárási viszonyok között, különösen, ha fennáll a villámlás veszélye.

#### **4) Karbantartás és tárolás**

- a) minden csavar és anya legyen szoros, hogy a készüléket biztonságosan működtethesse;
- b) A kopott vagy sérült alkatrészeket cserélje ki.
- c) Csak eredeti cserealkatrészeket és tartozékokat használjon.
- d) A gépet száraz, gyerekek elől

elzárt helyen tárolja.

- e) Ha a gép szervizelés, ellenőrzés, tárolás vagy tartozékcseré céljából le van állítva, válassza le az akkucsomagot vagy szüntesse meg a gép áramellátását, és bizonyosodjon meg, hogy a gép összes mozgó alkatrésze teljesen leállt. Az ellenőrzések és beállítások, stb. előtt, várja meg a gép teljes lehűlését. Gondosan tartsa karban és tisztán a gépet.
- f) A gépet száraz, gyerekek elől elzárt helyen tárolja.
- g) Tárolás előtt mindig várja

meg a gép teljes lehűlését.  
h) Soha ne próbálja kiiktatni a védőelem szinkronizáló funkcióját.

Ez egy III. osztályú készülék, és csak biztonsági extralow feszültséggel működtethető, ami a készüléken található jelölésnek megfelel.

FIGYELMEZTETÉS: Akkumulátor töltéséhez csak ezzel a készülékkel szállított eltávolítható tápegységet használjon.

## **AZ AKKUMULÁTORRAL KAPCSOLATOS BIZTONSÁGI FIGYELMEZTETÉSEK**

**a)Az akkumulátort ne szedje**

**szét, ne nyissa fel és ne vágja meg.**

**b)Ne zárja rövidre az akkumulátort. Az akkumulátorokat ne tárolja olyan dobozban vagy fiókban, ahol rövidre zárhatják egymást, vagy valamilyen vezető anyag a rövidzárlatukat okozhatja.**

Az akkumulátorokat használaton kívül tartsa a fémtárgyaktól, például gemkapcsoktól, pénzérméktől, kulcsoktól, szögektől, csavaroktól vagy más kis fémtárgyaktól távol, mert ezek

összekapcsolhatják a pólusokat. Az akkumulátor pólusainak rövidzárlata égés- és tűzveszélyes.

**c) Ne tegye ki hőnek vagy tűznek az akkumulátort. Ne tárolja közvetlen napfényben.**

**d) Az akkumulátort ne tegye ki ütésnek.**

**e) Ha az akkumulátor szivárog, vigyázzon, hogy a folyadék ne kerüljön a bőrre vagy szembe. Amennyiben a bőrre vagy szembe kerül, az érintett területet mossa le bő vízzel, és forduljon**

**orvoshoz.**

**f) Vigyázzon, hogy az akkumulátor tiszta és száraz maradjon.**

**g) Ha az akkumulátor pólusaira szennyeződés kerül, azt egy tiszta, száraz ruhával törölje le.**

**h) Az akkumulátort használat előtt fel kell tölteni. A töltést mindig az utasításoknak megfelelően, helyes eljárást használva végezze.**

**i) Használaton kívül ne hagyja töltőn az akkumulátort.**

- j) Hosszan tartó tárolást követően a maximális teljesítmény elérése érdekében szükséges lehet, hogy az akkumulátort többször feltöltse és lemerítse.**
- k) Csak a Worx által javasolt töltővel töltsse fel. Kizárólag a készülékhez való használatra mellékelt töltőt használja.**
- l) Ne használjon a készülékkel való használatra tervezettől eltérő akkumulátort.**
- m) Az akkumulátor gyermekektől távol tartandó.**
- n) Őrizze meg a termékhez mellékelt utasításokat, a későbbiekben szüksége lehet ezekre.**
- o) Amikor a szerszámot nem használja, vegye ki belőle az akkumulátort.**
- p) Ártalmatlanításnál megfelelően járjon el.**
- q) Ne helyezzen be különböző gyártóktól származó, illetve eltérő kapacitású, méretű vagy típusú akkukat a készülékbe.**
- r) Tartsa távol az akkumulátort**

# mikrohullámoktól és nagy nyomástól.

## s)Figyelem! Ne használjon nem újratölthető elemeket.

### SZIMBÓLUMOK

HU

192



Olvassa el a kezelői kézikönyvet



Viseljen szemvédőt



Viseljen fülvédőt



Ne tegye ki esőnek



A közelben ne álldogáljon senki



Figyelmeztetés veszélyre



Ne dobja tűzbe



Az akkumulátor nem megfelelő leselejtezés esetén bekerülhet a víz körforgásba, ami veszélyes lehet az ökoszisztémára nézve. A hulladék akkumulátort ne dobja a kommunális hulladékba.





Lítium-ion akkumulátor. A terméken található szimbólum arra utal, hogy minden akkumulátorcsomagot külön kell gyűjteni. Ezeket aztán újrahasznosítják vagy szétszerelik, hogy csökkentsék a környezetre gyakorolt hatását. Az akkumulátorcsomag veszélyes lehet a környezetre és az emberi egészségre nézve, mivel veszélyes anyagokat tartalmaz.



A leselejtezett elektromos készülékek nem dobhatók ki a háztartási hulladékkal. Ha van a közelben elektromos hulladék gyűjtő udvar, vigye oda a készüléket. Az újrahasznosítási lehetőségekről tájékozódjon a helyi hatóságoknál vagy a kereskedőnél.

## AZ ALKATRÉSZEK LISTÁJA

- 1. NORMÁL FÚVÓKA/HOSSZÚ FÚVÓKA**
- 2. LEVEGŐKIMENET**
- 3. LÉGFÚVÓ BURKOLATA**
- 4. FŐKAPCSOLÓ**

## 5. RÖVID FÚVÓKA \*

## 6. ÉLES FÚVÓKA \*

## 7. KEFÉS ADAPTER \*

## 8. LEVEGŐPENGÉS FÚVÓKA\*

**\* Nem minden készülék tartalmazza valamennyi, a fentiekben felsorolt alkatrészt.**

## MŰSZAKI ADATOK

Típus **WX747 WX747.X (747-gép jelölése, a mini légfúvót jelöli)**

	WX747 WX747.X*
Feszültség	20 V  Max**
Terhelés nélküli sebesség	32000 r/min
Max. áramlási sebesség	30 m/s
Üzemidő (2.0 Ah)	45-60 mins
A készülék súlya (Meztelen eszköz)	191 g

\* X = 1-99, A-Z, M1-M9 csak különféle vásárlókra vonatkozik, ezek között a modellek között nincs biztonsági változás.

\*\* Terhelés nélküli feszültség. Az akkumulátor kezdő feszültsége maximum 20 volt. A névleges feszültség 18 volt.

## ZAJÉRTÉKEK

A-súlyozású hangnyomásszint	$L_{pA}$ : 75.2 dB(A)
A-súlyozású hangerő	$L_{WA}$ : 86.2 dB(A)
$K_{pA}$ & $K_{WA}$	3 dB(A)
<b>Viseljen fülvédőt.</b>	

## REZGÉSÉRTÉKEK

Rezgés kibocsátás  $a_n < 2.5 \text{ m/s}^2$

Bizonytalanság  $K = 1.5 \text{ m/s}^2$

A hivatalos összesített rezgésszint a szerszámok összehasonlítására, illetve a kitettség előzetes felmérésére használható.



**FIGYELEM:** Az elektromos kéziszerszám használata során a rezgés kibocsátás eltérhet a fenti értéktől attól függően, hogy a szerszámot hogyan használják. Az érték függhet az alábbiaktól: Hogyan használják a szerszámot, milyen anyagokat vágnak vagy fúrnak.

Az eszköz jó állapotban van-e, megfelelően karbantartják-e.

Megfelelő tartozékokat használnak-e az eszközhöz, vigyáznak-e, hogy hegyes legyen és jó állapotban maradjon.

A markolat megfelelően rögzül-e, használnak-e rezgés-sillapító tartozékokat.

A szerszámot rendeltetésszerűen, kialakításának és a jelen utasításoknak megfelelően használják-e.

**Ha a szerszámot nem kezelik megfelelően, kéz-kar vibrációs szindrómát okozhat.**



**FIGYELEM:** A pontosság érdekében az expozíciós szint becsült értékéhez a valós használati körülmények között figyelembe kell venni a működési ciklus valamennyi elemét, így azt az időt is, amikor a szerszám ki van kapcsolva, és amikor üresjáratban működik. Ez a teljes munkaidőszak viszonylatában jelentősen csökkentheti az expozíciós szintet. A rezgés kockázatnak való kitettséget az alábbiakkal csökkentheti:





MINDIG éles vésőt, pengét, és hegyes fúrófejet használ-

jon.

Az eszközt jelen utasításoknak megfelelően tartsa karban, és vigyázzon a megfelelő kenésre (ahol erre szükség van).

Ha rendszeresen használja az eszközt, vásároljon rezgéscsillapító tartozékokat.

Úgy tervezze meg a munkáját, hogy a magas rezgésszámú eszközök használatát igénylő feladatokat több napra ossza el.

Kategória	Modell	Mapacitás
20V Hub/ HubX	WA7160	Bemenet: 20 V  10A Max. Kimenet: 20 V  10A Max.
	WA7161	Bemenet: 20 V  10A Max. Kimenet: 20 V  10A Max. Vagy Kimenet: 5 V  2 A (USB port)

Javasoljuk, hogy kiegészítőket vásároljon az üzletből, ahol az eszközöket értékesítik. További részletek a kiegészítő csomagban találhatóak. Az áruház munkatársai segítséget és tanácsot adhatnak Önnek.

A MakerX szerszámsorozat és a 20 V Hub/HubX speciális tervezésük alapján együtt használandók, ezért ne

próbáljon meg bármely más eszközt használni.

## HASZNÁLATI UTASÍTÁSOK



**MEGJEGYZÉS:** Mielőtt a szerszámot használná, olvassa el figyelmesen az utasításokat.

### Rendeltetés

A gép tisztításra és festésre szolgál.

### ÖSSZESZERELÉS

1. A fúvóka felszerelése (Lásd A1, A2, A3 és A4 Ábrá) A hosszú fúvóka és a rövid fúvóka poros felületekhez alkalmas. A különbség köztük az erősségük. A rövid fúvóka erősebb.

A kefék adaptert a használathoz a hosszú fúvókával vagy a rövid fúvókával kell felszerelni.

A tisztítás mellett a csúcsos fúvóka és a levegőpengés fúvóka festéshez is használható.

2. Csatlakoztassa a mini légfúvót az alapegységhez (Lásd B Ábrá).



**FIGYELEM: Használat előtt ellenőrizze, hogy a sebességszabályozó gomb a "Min" pozícióban áll. (Lásd C. Ábra)**

### MŰVELET

1. Győződjön meg arról, hogy a a sebességszabályozó

gomb a "Min" helyzetben áll. Vegye kézbe a készüléket a fogantyújánál fogva. A gép elindításához nyomja meg a főkapcsolót az alapegységen és a (Lásd D. Ábra)

**!** **FIGYELEM:** Soha ne használjon olyan szerszámot, amelyen hibás a főkapcsoló. Bármilyen egyéb típusú technikai hiba esetén forduljon a segélyvonalhoz vagy egy helyi szervizhez.

2. Szükség szerint állítsa be a sebességet. (Lásd E. Ábra)

A légáramlás sebessége állítható, így számos különböző alkalmazási helyzet lehetséges. A nagy sebesség elektronikai eszközök, például számítógép-billentyűzet, laptop, fénymásoló, orvosi eszközök, kamera, modelljárművek, relaxa stb. portalanítására használható. Az alacsony sebesség használható például akrilfestéshez.

**MEGJEGYZÉS:** Használat után nyomja meg a főkapcsolót a mini légfúvón, majd az alapegységen is a gép kikapcsolásához és az alapegységről való leválasztásához. A biztonság érdekében javasoljuk, hogy a művelet befejezése után állítsa a sebességszabályozó gombot a „Min” helyzetbe.

## **AKKUS KÉZISZERSZÁMOKRA VONATKOZÓ FIGYELMEZTETÉSEK**

A szerszámot és az akkumulátort csak 0°C–45°C közötti hőmérsékleti tartományban szabad használni

és tárolni..

Az akkumulátor újratöltéséhez ajánlott hőmérsékleti tartomány 0°C–40°C között található.

A használt elemek biztonságos eltávolításával kapcsolatos részletek

Az eszköz élettartama végén távolítsa el az elemeket biztonságosan, mielőtt megszabadulna az eszköztől. Ne dobják el az elemeket vagy ne dobálják őket a szokásos szemetesbe. Ne dobja el az elemet a géppel együtt sem. Vegye ki a használt elemet az eszközből, és helyezze el a legközelebbi vagy kényelmesen elérhető külön erre a célra kijelölt újrahaznosítási központban. Kétség esetén forduljon a helyi környezetvédelmi hivatalhoz. Az elemek hibás eltávolítása esetén a vízkörforgásba kerülhetnek, ami káros lehet az ökoszisztémára. Ne dobja el a használt elemeket nem szelektált települési hulladékként.

## **KARBANTARTÁS**

### **Bármilyen állítás, javítás vagy karbantartási művelet előtt vegye ki a szerszámból az akkumulátort.**

A szerszám nem tartalmaz a felhasználó által javítható alkatrészeket. Soha ne használjon vizet vagy vegyi tisztítószeret a szerszám tisztításához. Törölje tisztára egy száraz ronggyal. A szerszámot mindig száraz helyen tárolja. Tartsa tisztán a motor szellőzőnyílásait. Minden szabályozóeszközt tartson pormentesen. A szellőzőnyílásokon keresztül néha

szikrák láthatók. Ez természetes, nem okoz kárt az elektromos kéziszerszámban.

## KÖRNYEZETVÉDELLEM



A leselejtezett elektromos készülékek nem dobhatók ki a háztartási hulladékkal. Ha van a közelben elektromos hulladék gyűjtő udvar, vigye oda a készüléket. Az újrahasznosítási lehetőségekről tájékozódjon a helyi hatóságoknál vagy a kereskedőnél.

## MEGFELELŐSÉGI NYILATKOZAT

A gyártó:

Positec Germany GmbH

Postfach 32 02 16, 50796 Cologne, Germany

Kijelenti, hogy a termék:

Leírás **Akkumulátoros mini légfúvó**

Típus **WX747 WX747.X (747-gép jelölése, a mini légfúvót jelöli)**

Rendeltetés **Fújás**

Megfelel a következő irányelveknek:

**2006/42/EC**

**2014/30/EU**

**2011/65/EU&(EU)2015/863**

**2000/14/EC módosítva 2005/88/EC**

2000/14/EC módosítva 2005/88/EC:

- Megfelelőség-ellenőrző eljárás a **V függelék** értelmében

- Mért hangerő-szint **86.2 dB (A)**

- Garantált hangerő-szint **89 dB (A)**

Az alábbi normáknak:

**EN 60335-1**

**EN 50636-2-100**

**EN 62233**

**EN ISO 3744**

**EN IEC 55014-1**

**EN IEC 55014-2**

**EN IEC 63000**

A műszaki dokumentáció összeállítására jogosult személy:

**Név Marcel Filz**

**Cím Positec Germany GmbH**

**Postfach 32 02 16, 50796 Cologne, Germany**



2021/03/22

Allen Ding

Helyettes főmérnök, Tesztelés és minősítés  
Positec Technology (China) Co., Ltd  
18, Dongwang Road, Suzhou Industrial  
Park, Jiangsu 215123, P. R. China

**Utilizatorii pot vizualiza  
instrucțiunile în format  
electronic la [https://  
eu.worx.com](https://eu.worx.com).**

RO

198

## **SECURITATEA PRODUSULUI**



**AVERTISMENT Citiți  
toate avertismentele  
de siguranță și toate  
instrucțiunile. În caz de  
nerespectare a avertismentelor  
și instrucțiunilor, există riscul  
electrocutării, izbucnirii  
incendiilor și/sau al accidentării**

*grave.*

**Păstrați toate  
avertismentele și  
instrucțiunile pentru  
consultări ulterioare.**

Această instalație poate fi  
utilizată doar cu unitatea de  
alimentare care a fost livrată cu  
această instalație.

**IMPORTANT  
CITIȚI CU ATENȚIE ÎNAINTE  
DE UTILIZARE  
PĂSTRAȚI PENTRU  
CONSULTĂRI ULTERIOARE**

**Practici de utilizare în  
siguranță  
1) Instruirea**

- a) Citiți cu atenție instrucțiunile. Familiarizați-vă cu comenzile și cu utilizarea corectă a echipamentului.
- b) Nu permiteți niciodată copiilor sau persoanelor cu capacități fizice, senzoriale sau mentale mai reduse, respectiv celor lipsiți de experiență și de cunoștințe necesare și nici oamenilor nefamiliarizați cu aceste instrucțiuni să utilizeze mașina. Reglementările locale pot îngreuna și vârsta operatorului.
- c) Nu utilizați mașina dacă în apropierea lui se află diferite

persoane (mai ales copii) sau animale.

- d) Rețineți că operatorul sau utilizatorul este responsabil pentru accidentele sau pericolele care implică alte persoane sau proprietatea acestora.

## **2) Pregătirea**

- a) Când utilizați aparatul, purtați încălțăminte solidă și pantaloni lungi; Nu utilizați mașina desculț sau cu sandale deschise. Evitați purtarea de haine largi sau care au cordoane sau cravate care atârnă.

- RO
- 
- 200
- 
- b) Nu purtați haine largi sau bijuterii care pot fi atrase în orificiul de intrare a aerului. Nu permiteți apropierea persoanelor cu păr lung de orificiile de intrare a aerului.
- c) Procurați-vă dispozitive de protecție a auzului și ochelari de protecție. Purtați-le tot timpul cât utilizați mașina.
- d) Acționați mașina numai în poziția recomandată și numai pe un sol ferm, orizontal.
- e) Nu utilizați mașina pe suprafețe pavate sau cu pietriș deoarece materialele aruncate de aceasta pot duce la rănirea persoanelor.

- f) Înainte de utilizare faceți o inspecție vizuală pentru a vă convinge șuruburile care le fixează sunt strânse, carcasa nu este deteriorată, iar apărătorile și ecranele de protecție sunt la locul lor. Înlocuiți componentele uzate sau deteriorate pentru a păstra starea inițială a mașinii. Înlocuiți etichetele uzate sau ilizibile.

### **3) Funcționarea**

- a) Țineți la distanță fața și corpul dvs. de orificiul de intrare a materialelor în cuvă.
- b) Evitați introducerea mâinilor,



- a membrilor sau a hainelor dvs. în cuva de alimentare a mașinii sau în jgheabul de evacuare și țineți-le la distanță de piesele componente aflate în mișcare.
- c) Păstrați-vă întotdeauna echilibrul. Nu vă întindeți prea mult. Nu stați niciodată la o înălțime mai mare decât baza mașinii în timpul alimentării cu materiale a acestuia.
- d) În timpul acționării mașinii, evitați întotdeauna zona jgheabului de evacuare.
- e) Dacă mașina începe să scoată sunete anormale sau să vibreze, deconectați imediat sursa de alimentare și așteptați oprirea completă a mașinii. Scoateți acumulatorul din mașină și efectuați pașii următori înainte de a reporni și a acționa din nou mașina:
- i) inspectați mașina în căutare de deteriorări;
  - ii) înlocuiți sau reparați piesele deteriorate;
  - iii) verificați dacă există piese cu fixare slăbită și fixați-le bine.
- f) Dacă mașina s-a blocat, deconectați sursa de alimentare și scoateți acumulatorul din mașină înainte

- de a curăța aceasta de mizerie.
- g) Nu utilizați niciodată aparatul cu apărători sau scuturi de protecție defecte sau fără dispozitive de protecție.
  - h) Păstrați curată sursa de alimentare (mizerie și alte acumulări) pentru a preveni deteriorarea acesteia sau un eventual incendiu.
  - i) Nu transportați/mutați mașina cu sursa de alimentare conectată.
  - j) Deconectați întotdeauna mașina de la alimentarea electrică dacă (de ex.: scoaterea acumulatorului din mașină)  
- dacă lăsați mașina

- nesupravegheată,  
- înainte de a rezolva blocajele sau de a destupa jgheabul de evacuare,  
- înainte de a controla, curăța sau lucra cu mașina;
- k) Utilizați aparatul numai în timpul zilei sau în locuri unde există o sursă de lumină artificială corespunzătoare.

#### **4) Întreținerea și depozitarea**

- a) Mențineți toate piulițele, bolțurile și șuruburile strânse pentru a vă asigura că echipamentul este în bună stare de funcționare.

- b) Înlocuiți piesele uzate sau deteriorate.
  - c) Utilizați numai piese de rezervă și accesorii originale.
  - d) Păstrați mașina într-un loc uscat, ferit de accesul copiilor.
  - e) Dacă mașina a fost oprită pentru service, inspecție, depozitare sau pentru a schimba un accesoriu, deconectați mașina de la sursa de alimentare și asigurați-vă că toate piesele în mișcare s-au oprit complet. Așteptați răcirea completă a mașinii înainte de a efectua vreo inspecție, vreun reglaj, etc. Întrețineți mașina cu simț de răspundere și păstrați-o curată.
  - f) Păstrați mașina într-un loc uscat, ferit de accesul copiilor.
  - g) Așteptați întotdeauna răcirea mașinii înainte de depozitare.
  - h) Nu încercați să anulați niciodată funcția de sincronizare a apărătorii.
- Acesta este un aparat din clasa III și trebuie alimentat doar la o tensiune de siguranță foarte scăzută corespunzătoare marcajului de pe aparat.
- ATENȚIE:** Pentru a reîncărca bateria, utilizați doar unitatea de alimentare detașabilă furnizată împreună cu acest

aparatus.

Czech: VAROVÁNÍ: Pro účely nabíjení baterie používejte pouze odnímatelný zdroj napájení dodávaný s tímto přístrojem.

Slovak: VAROVANIE: Na dobíjanie batérie používajte len odnímateľnú zásuvku dodávanú s týmto spotrebičom.

Slovenian: OPOZORILO: Za polnjenje baterije uporabite le odstranljivo napajalno enoto, priloženo temu pripomočku.

Please note that these

translations are provided to the best of my abilities and knowledge. Depending on the specific context and use, there may be slight variations in wording.

## **AVERTISMENTE PRIVIND SIGURANȚA PENTRU ACCUMULATOR**

**a)Nu demontați, deschideți sau rupeți celulele sau acumulatorul.**

**b)Nu scurtcircuitați un acumulator. Nu depozitați acumulatoroarele la întâmplare într-o cutie sau**

**Într-un sertar unde s-ar putea scurtcircuita între ele sau prin materiale conductoare.**

Când acumulatorul nu este utilizat, țineți-l la distanță de alte obiecte metalice, precum agrafele de birou, monede, chei, cuie, șuruburi sau alte obiecte metalice mici, care pot crea contact între cele două borne. Scurtcircuitarea bornelor acumulatorului poate cauza arsuri sau incendii.

**c) Nu expuneți acumulatorul la căldură sau foc. Evitați depozitarea în lumina**

**directă a soarelui.**

**d) Nu supuneți acumulatorul la șocuri mecanice.**

**e) În cazul scurgerii acumulatorului, aveți grijă ca lichidul să nu intre în contact cu pielea sau ochii. În cazul contactului, spălați zona afectată cu apă din belșug și solicitați asistență medicală.**

**f) Mențineți acumulatorul curat și uscat.**

**g) Ștergeți bornele acumulatorului cu o cârpă curată și uscată dacă se murdăresc.**

**h) Acumulatorul trebuie**

**Încărcat înainte de utilizare. Consultați întotdeauna aceste instrucțiuni și utilizați procedura de încărcare corectă.**

- i) Nu lăsați acumulatorul la încărcat dacă nu îl utilizați.**
- j) După perioade extinse de depozitare, poate fi necesară încărcarea și descărcarea acumulatorului de mai multe ori pentru a obține performanțe maxime.**
- k) Reîncărcați folosind doar încărcătorul specificat de**

**Worx. Nu utilizați niciun alt încărcător în afară de cel conceput specific pentru utilizarea cu acest echipament.**

- l) Nu utilizați acumulatoare care nu sunt concepute pentru utilizarea cu acest echipament.**
- m) Nu lăsați acumulatorul la îndemâna copiilor.**
- n) Păstrați documentația originală a produsului pentru consultări ulterioare.**
- o) Scoateți acumulatorul din echipament dacă nu îl utilizați.**

- p) Depuneți acumulatorul la deșeurile în mod corespunzător.**
- q) Nu introduceți în aparat acumulatori care provin de la producători diferiți sau cu capacități, dimensiuni sau tipuri diferite.**
- r) Țineți acumulatorul departe de microunde și presiune ridicată.**
- s) Atenție! Nu utilizați baterii ne-reîncărcabile.**

#### SIMBOLURI

	Citiți manualul de utilizare
	Purtați echipament de protecție pentru ochi
	Purtați echipament de protecție pentru urechi
	Feriți mașina de ploaie
	Instruiți persoanele aflate în zonă să păstreze distanța.
	Avertisment privind pericole



Nu ardeți



Bateriile pot intra în circuitul apei, dacă sunt lichidate incorect, fapt ce poate fi periculos pentru ecosistem. Nu lichidați deșeurile de baterii la fel ca deșeurii comunale nesortate.



Li-Ion



Baterie Li-Ion. Acest produs a fost marcat cu simbolul referitor la 'colectarea separată' a tuturor blocurilor de baterii și a carcasi de baterie. Acestea vor fi apoi reciclate sau demontate pentru a se reduce impactul asupra mediului. Blocurile de baterii pot fi periculoase pentru mediu și sănătatea umană pentru că ele conțin substanțe periculoase.



Produsele electrice nu trebuie depuse la deșeurii împreună cu gunoiul menajer. Vă rugăm să depuneți produsele electrice la unitățile de reciclare existente. Consultați-vă cu autoritățile locale sau cu distribuitorul pentru sfaturi privind reciclarea.

## LISTĂ DE COMPONENTE

**1. DUZĂ STANDARD/DUZĂ LUNGĂ**

**2. EVACUARE AER**

**3. CARCASĂ SUFLANTĂ**

**4. BUTON DE PORNIT/OPRIT**

**5. DUZĂ SCURTĂ \***

**6. DUZĂ ASCUȚITĂ \***

**7. ADAPTOR PENTRU PERIE \***

**8. DUZĂ CU PALETĂ PENTRU AER \***

**Nu toate accesoriile ilustrate sau descrise sunt incluse în livrarea standard.**

## TECHNICAL DATA

Tip **WX747 WX747.X (747-denumirea echipamentului, reprezentativă pentru mini suflantă)**

	WX747 WX747.X*
Tensiune	20 V  Max**



Turație nominală fără sarcină	32000 r/min
Viteza max. a vântului	30 m/s
Timp de funcționare (2.0 Ah)	45- 60 mins
Greutate unealtă (Instrument scump)	191 g

\* X = 1-99, A-Z, M1-M9 sunt destinate doar clienților diferiți, nu există modificări legate de siguranță între aceste modele.

\*\* Tensiune măsurată în gol. Tensiunea inițială a bateriei atinge maximum 20 volți. Tensiunea nominală este de 18 volți.

### INFORMAȚII PRIVIND ZGOMOTUL

Presiune sonică ponderată	$L_{pA}$ : 75.2 dB(A)
Putere acustică ponderată	$L_{WA}$ : 86.2 dB(A)
$K_{pA}$ & $K_{WA}$	3 dB(A)
<b>Purtați echipament de protecție pentru urechi.</b>	

### INFORMAȚII PRIVIND VIBRAȚIILE

Valoare emisii de vibrații  $a_h < 2.5 \text{ m/s}^2$

Marjă de eroare  $K = 1.5 \text{ m/s}^2$

Valoarea totală declarată a vibrațiilor poate fi utilizată pentru compararea unei unelte cu o alta și, de asemenea, poate fi utilizată în cazul unei evaluări preliminare a expunerii.



**AVERTISMENT:** Valoarea emisiilor de vibrații în timpul utilizării efective a uneltei electrice poate diferi de valoarea nivelului declarat, în funcție de modul în care unealta este utilizată, în funcție de următoarele exemple și alte variații privind utilizarea uneltei: Modul în care scula este folosită și tipul de materiale tăiate sau sfredelite.

Unealta să fie într-o stare bună și întreținută corespunzător.

Utilizarea accesoriului corect pentru unealtă, fiind ascuțit și în bună stare de funcționare.

Strângerea cu fermitate a mânerelor și utilizarea oricăror accesorii anti-vibrații.

Iar unealta este utilizată conform destinației de utilizare și acestor instrucțiuni.

**Această unealtă poate cauza sindromul vibrației mâinii-brațului dacă nu este utilizată corespunzător.**



**AVERTISMENT!** Pentru precizie, o estimare a nivelului de expunere în condițiile de utilizare reale trebuie de asemenea să țină cont de toate componentele ciclului de operare, precum momentele când unealta este oprită și când merge în gol, dar nu efectuează operația propriu-zisă. Acest lucru ar putea reduce semnificativ nivelul de expunere pe durata totală de lucru.

Ajută la reducerea riscului de expunere la vibrații.

Utilizați ÎNTOTDEAUNA dălți, burghie și lame ascuțite.

Întrețineți unealta în conformitate cu aceste instrucțiuni și mențineți-o bine lubrifiată (dacă este cazul).

Dacă unealta va fi utilizată în mod regulat, investiți în accesorii anti-vibrații.

Planificați-vă lucrul pentru a desfășura utilizarea uneltelor cu nivel ridicat de vibrații de-a lungul mai multor zile.

RO

210

Categorie	Modele	Capacitate
-----------	--------	------------

20V Hub/ HubX	WA7160	Intrare: 20 V  10A Max. Rezultat: 20 V  10A Max.
	WA7161	Intrare: 20 V  10A Max. Rezultat: 20 V  10A Max. Sau Rezultat: 5 V  2A (Port USB)

Vă recomandăm să achiziționați accesorii din magazinul în care sunt vândute instrumentele. Consultați pachetul accesoriu pentru mai multe detalii. Personalul magazinului vă poate ajuta și consilia.

Uneltele din seria MakerX și Hub/ HubX de 20V sunt special concepute pentru a lucra împreună, deci nu încercați să utilizați alte dispozitive.

## INSTRUCȚIUNI DE EXPLOATARE



**NOTĂ:** Înainte de utilizarea sculei, citiți manualul de instrucțiuni cu atenție.

### Utilizare conform destinației

Echipamentul este destinat curățării și vopsirii.

### ASAMBLARE

1. Montarea duzei. (A se vedea Fig. A1, A2, A3, A4)

Duza lungă și duza scurtă sunt adecvate pentru suprafețele cu praf. Diferența dintre ele este reprezentată de putere. O duză scurtă este mai puternică.

Adaptorul pentru perie trebuie prevăzut cu duză scurtă sau lungă pentru a fi utilizat.

În plus față de curățare, duza cu vârf și duza cu paletă pentru aer se pot utiliza și pentru vopsire.

2. Conectați mini suflanta la stație. (A se vedea Fig. B)

**⚠️ AVERTISMENT: Înainte de utilizare, asigurați-vă că butonul de control al vitezei de pe stație se află în poziția „Min”. (A se vedea Fig. C)**

## Operațiune

1. Confirmați că butonul de control al vitezei este setat pe „Min”. Apucați unealta de mâner. Apăsați comutatorul de pornit/oprit de pe stație și cel de pe mini suflantă pentru a porni aparatul. (A se vedea Fig. D)

**⚠️ AVERTISMENT:** Nu utilizați niciodată scule cu buton de pornit/oprit defect. În cazul tuturor celorlalte tipuri de erori tehnice, contactați departamentul de asistență sau centrul de service local.

2. Reglați viteza după cum este necesar. (Consultați Fig. E)

Viteza aerului se poate regla pentru o gamă largă de aplicații. Viteza mare poate fi folosită pentru a șterge de praf dispozitivele electronice, cum ar fi tastatura unui calculator, laptop, copiator, echipament medical, cameră, mărci de vehicule și jaluzele etc. Viteza redusă poate fi utilizată pentru vopselele acrilice.

**NOTĂ:** ADupă utilizare, apăsați comutatorul pornit/oprit de pe mini suflantă și cel de pe stație pentru a opri aparatul și pentru a-l deconecta de la stație. Pentru siguranță, deconectați-vă de la stație și reglați butonul de control al vitezei în poziția „Min” odată ce ați finalizat operațiunea

## CONSIDERAȚII PRIVIND UNELTELE ALIMENTATE CU ACUMULATOR

Plaja temperaturii ambientale în care se poate utiliza și stoca unealta electrică și acumulatorul, este cuprinsă între 0°C-45°C.

Plaja temperaturii ambientale în care se poate utiliza sistemul de reincărcare și se poate reincărca acumulatorul, este cuprinsă între 0°C-40°C.

Detalii privind eliminarea în condiții de siguranță a bateriilor uzate:

La sfârșitul duratei de viață a aparatului, îndepărtați în siguranță acumulatorul înainte de a elimina aparatul. Nu aruncați bateriile la gunoi sau în recipientele obișnuite de gunoi. De asemenea, nu eliminați bateria împreună cu aparatul. Îndepărtați acumulatorul uzat din aparat și eliminați-l la cea mai apropiată facilități de reciclare specializată sau la cea mai convenabilă. În caz de îndoială, consultați departamentul local de

protecție a mediului. Bateriile pot ajunge în ciclul apei dacă sunt eliminate necorespunzător, ceea ce poate fi periculos pentru ecosistem. Nu eliminați bateriile uzate ca deșeuri menajere nesortate.

## ÎNȚREȚINERE

### **Scoateți acumulatorul din unealtă înainte de a efectua orice ajustări, operațiuni de service sau întreținere.**

Interiorul uneltei electrice nu conține piese care pot fi depanate de către utilizator. Nu utilizați niciodată apă sau agenți chimici de curățare pentru curățarea uneltei electrice. Ștergeți unealta cu o cârpă uscată. Depozitați întotdeauna unealta într-un loc uscat.

Mențineți fantele de aerisire a motorului curate. Feriți de praf toate comenzile de lucru. Ocazional, puteți observa scântei prin fantele de aerisire. Acest lucru este normal și nu va defecta unealta electrică.

## PROTECȚIA MEDIULUI



Produsele electrice nu trebuie depuse la deșeuri împreună cu gunoiul menajer. Vă rugăm să depuneți produsele electrice la unitățile de reciclare existente. Consultați-vă cu autoritățile locale sau cu distribuitorul pentru sfaturi privind reciclarea.

## DECLARAȚIE DE CONFORMITATE

Noi,  
Positec Germany GmbH  
Postfach 32 02 16, 50796 Cologne, Germany

Declarăm că produsul,  
Descriere **Mini suflantă cu funcționare pe baterii**  
Tip **WX747 WX747.X (747-denumirea echipamentului, reprezentativă pentru mini suflantă)**

Funcție **Îndepărtarea prin suflare**

Respectă următoarele Directive:

**2006/42/EC**

**2014/30/EU**

**2011/65/EU&(EU)2015/863**

**2000/14/EC modificată prin 2005/88/EC**

2000/14/EC modificată prin 2005/88/EC:

- Procedură de evaluare a conformității conformă cu **Anexa V**

- Nivel de putere sonoră măsurat **86.2 dB (A)**

- Nivel de putere sonoră garantat declarat **89 dB (A)**

Se conformează standardelor

**EN 60335-1**

**EN 50636-2-100**

**EN 62233**

**EN ISO 3744**

**EN IEC 55014-1**

**EN IEC 55014-2**

**EN IEC 63000**

Persoana autorizată să compileze fişierul tehnic,  
**Denumire** Marcel Filz  
**Adresă** Positec Germany GmbH  
**Postfach 32 02 16, 50796 Cologne, Germany**



2021/03/22  
Allen Ding  
Deputy Chief Engineer, Testing & Certification  
Positec Technology (China) Co., Ltd  
18, Dongwang Road, Suzhou Industrial  
Park, Jiangsu 215123, P. R. China

**Uživatelé si mohou zobrazit  
pokyny v elektronické formě  
na <https://eu.worx.com>.**

**BEZPEČNOST VÝROBKU**

 **VAROVÁNÍ Přečtěte si  
všechna bezpečnostní  
varování a všechny pokyny.**  
*Nebudete-li dodržovat uvedená  
varování a pokyny, může dojít  
k úrazu elektrickým proudem,  
požáru nebo vážným zraněním.*  
**Uschovejte všechna  
varování a pokyny pro  
budoucí odkazy.**

Toto zařízení může být použito  
pouze s napájecí jednotkou,  
která byla dodána s tímto  
zařízením.

**DŮLEŽITÉ  
PŘED POUŽITÍM SI PEČLIVĚ  
PŘEČTĚTE TENTO NÁVOD A**

## **USCHOVEJTE TYTO POKYNY PRO BUDOUCÍ ODKAZY**

### **Pokyny pro bezpečnou obsahu**

#### **1) Průprava**

- a) Přečtěte si pečlivě uvedené pokyny. Seznamte se s ovládacími prvky a se správným použitím tohoto zařízení.
- b) Nikdy nenechávejte obsluhovat toto zařízení děti, osoby se sníženými fyzickými, smyslovými nebo duševními schopnostmi, nebo nedostatkem zkušeností a znalostí, nebo

osoby neobeznámené s těmito pokyny k obsluze zařízení. Věk obsluhy může být omezen místními předpisy.

- c) Nikdy zařízení nepoužívejte v blízkosti dalších osob, zvláště pak dětí nebo domácích zvířat.
- d) Uvědomte si, že obsluha nebo uživatel nesou odpovědnost za nehody nebo rizika, která hrozí jiným osobám nebo jejich majetku.

#### **2) Příprava**

- a) Při práci se zařízením vždy noste pevnou obuv a

- dlouhé kalhoty. Nepracujte se strojem naboso, nebo v otevřené obuvi - sandálech. Nenoste při práci volný oděv nebo oděv obsahující volně visící šňůry či vázanky.
- b) Nenoste volný oděv nebo šperky, mohly by být vtaženy do sání vzduchu. Dlouhé vlasy držte z dosahu sání vzduchu.
- c) Poříd'te si ochranu sluchu a ochranné brýle. Používejte je po celou dobu práce se strojem.
- d) Se strojem pracujte pouze v doporučené poloze a pouze na pevném, vodorovném podkladu.
- e) Se strojem nepracujte na zpevněných nebo štěrkových podkladech, kde může dojít ke zranění odmrštěným materiálem.
- f) Před použitím vždy vizuálně zkontrolujte, zda jsou spojovací prvky bezpečně zajištěny, zda není kryt poškozen a zda jsou ochranné kryty a mřížky na svém místě. S ohledem na vyváženost opotřebené nebo poškozené součásti měňte v celých sestavách. Poškozené nebo nečitelné štítky vyměňte.

### 3) Použití

- a) Svoji tvář i tělo držte z dosahu přírodních otvorů.
- b) Zabraňte, aby se vaše ruce nebo jiné části těla či oděvu dostaly do přiváděcí komory, výstupní šachty nebo do blízkosti jakýchkoliv pohyblivých částí.
- c) Za všech okolností udržujte rovnováhu a správný postoj. Nepřetěžujte se. Při zavádění materiálu do stroje nestůjte nikdy výše, než je úroveň jeho základny.
- d) Při práci vždy stůjte mimo výfukovou oblast stroje.

- e) Pokud začne stroj vydávat neobvyklý zvuk, nebo se objeví vibrace, okamžitě vypněte napájení a počkejte, až se stroj zcela zastaví. Před opětovným uvedením do chodu vyjměte ze stroje akumulátorový blok a proveďte následující kroky:
  - i) zkontrolujte, zda není něco poškozeno;
  - ii) jakékoliv poškozené části vyměňte nebo opravte;
  - iii) zkontrolujte, zda nejsou některé části uvolněny a dotáhněte je.
- f) Pokud dojde k zanesení stroje, odpojte napájecí



- zdroj a před vyčištěním a odstraněním úlomků ze stroje vyjměte akumulátor.
- g) Nikdy nepracujte se zařízením, pokud má vadné ochranné kryty nebo štíty. Nebo pokud nemá na svém místě upevněnu bezpečnostní výbavu.
  - h) Napájecí zdroj udržujte v čistotě bez zanesených úlomků nebo jiných nečistot, aby se zabránilo jeho poškození nebo případnému vzniku požáru.
  - i) Pokud je napájecí zdroj zapnut, stroj nepřenášejte.
  - j) Zařízení vždy odpojte od

napájení (např. vyjměte ze zařízení akumulátor).

- kdykoliv stroj ponecháte bez dozoru,

- před odstraněním nánosů blokujících průchod nebo před vyčištěním výstupní šachty,

- Před kontrolou, čištěním a

- k) Nepoužívejte zařízení za špatných povětrnostních podmínek, zvláště pak pokud hrozí nebezpečí bouřek.

#### **4) Údržba a uložení**

- a) Všechny matice, šrouby a spojovací prvky udržujte

dotáženy, aby bylo zařízení v bezpečném provozním stavu;

- b) Opotřebené nebo poškozené díly vyměňte.
- c) Používejte pouze originální díly a příslušenství.
- d) Stroj skladujte na suchém místě mimo dosah dětí.
- e) Pokud je stroj zastaven kvůli údržbě, prohlídce nebo pro jeho uskladnění, nebo kvůli výměně příslušenství, vypněte napájecí zdroj, stroj odpojte od napájecího přívodu a ujistěte se, zda se všechny pohyblivé části zcela zastavily. Před

provedením prohlídky, nastavení apod. ponechte stroj vychladnout. Provádějte pečlivou údržbu stroje a udržujte jej v čistotě.

- f) Stroj skladujte na suchém místě mimo dosah dětí.
- g) Před uložením ponechte stroj vždy vychladnout.
- h) Nikdy se nepokoušejte vyřadit funkci blokace ochranným krytem.

Toto je zařízení třídy III a musí být napájeno pouze napětím bezpečnostního extrémně nízkého stupně odpovídajícím značení na zařízení.

**VAROVÁNÍ:** Pro účely nabíjení

baterie používejte pouze odnímatelný zdroj napájení dodávaný s tímto přístrojem.

## **BEZPEČNOSTNÍ VAROVÁNÍ TÝKAJÍCÍ BATERIÍ**

- a) Nepokoušejte se demontovat, rozebírat nebo rozřezávat baterie nebo její články.**
- b) Neprovádějte zkratování baterie. Neukládejte baterie nahodile v krabicích nebo v zásuvkách, kde by mohlo dojít k jejich vzájemnému zkratování nebo k zkratování způsobenému**

**jinými předměty.** Není-li baterie používána, udržujte ji v bezpečné vzdálenosti od sponek na papíry, mincí, klíčů, hřebíků, šroubů nebo jiných malých kovových předmětů, které mohou způsobit propojení kontaktů baterie. Zkratování kontaktů baterie může způsobit popáleniny nebo požár.

- c) Nevystavujte baterii působení horka nebo ohně. Vyvarujte se skladování baterií na otevřeném slunci.**
- d) Nevystavujte baterii mechanickým rázům.**

**e) Dojde-li k úniku kapaliny z baterie, zabraňte tomu, aby se tato kapalina dostala do kontaktu s pokožkou nebo aby zasáhla oči. Dojde-li k takovému kontaktu, zasažené místo omyjte značným množstvím vody a vyhledejte lékařské ošetření.**

**f) Udržujte baterie čisté a suché.**

**g) Jsou-li svorky baterie znečištěny, otřete je čistým a suchým hadříkem.**

**h) Baterie musí být před**

**použitím nabita. Vždy postupujte podle uvedených pokynů a používejte správný postup nabíjení.**

**i) Nenechávejte baterii nabíjet, nebude-li baterie použita.**

**j) Po dlouhodobém uložení budete možná muset provést několik cyklů nabíjení a vybíjení, aby baterie dosáhla svého maximálního výkonu.**

**k) Provádějte nabíjení pouze v nabíječce, která je specifikovaná společností Worx. Nepoužívejte jinou**

**nabíječku, než je nabíječka speciálně dodaná pro použití s tímto zařízením.**

**l) Nepoužívejte žádnou baterii, která není určena pro použití s tímto zařízením.**

**m) Ukládejte baterie mimo dosah dětí.**

**n) Uschovejte originální dokumentaci k tomuto výrobku pro budoucí odkazy.**

**o) Není-li zařízení používáno, vyjměte z něj baterii.**

**p) Provádějte řádnou likvidaci baterie.**

**q) V zařízení nekombinujte**

**bateriové články různého data výroby, kapacity, velikosti nebo typu.**

**r) Baterii uchovávejte dál od mikrovlnných trub a vysokého tlaku.**

**s) Varování! Nepoužívejte nenabíjecí baterie.**

SYMBOLY







Přečtěte si návod k obsluze





Používejte ochranné prostředky zraku



Používejte ochranu sluchu

	Nevystavujte dešti
	Držte z dosahu okolních osob.
	Nebezpečí úrazu
	Nevystavujte ohni
	Akumulátory se mohou při nesprávném způsobu likvidace dostat do systému koloběhu vody, což může ohrozit vlastní ekosystém. Dosloužilé akumulátory nelikvidujte jako netříděný komunální odpad.

	Akumulátor Li-Ion. Tento výrobek byl označen symbolem „tříděný odpad“ pro všechny jednotlivé a složené akumulátory. Proto musí být s ohledem dopadu na životní prostředí po dosloužení recyklován nebo demontován. Akumulátory obsahují nebezpečné látky, proto mohou být nebezpečné pro životní prostředí a lidské zdraví.
	Nepotřebné elektrické přístroje by neměly být vyhazovány společně s odpadem z domácnosti. Nářadí recyklujte ve sběrnách zřízených k tomuto účelu. O možnostech recyklace se informujte na místních úřadech nebo u prodejce.

## SEZNAM KOMPONENTŮ

1. **STANDARDNÍ HUBICE/DLOUHÁ HUBICE**
2. **VÝSTUP VZDUCHU**
3. **SKŘÍŇ FUKARU**
4. **HLAVNÍ VYPÍNAČ**
5. **KRÁTKÁ HUBICE \***

## 6. OSTRÁ TRYSKA \*

## 7. ADAPTÉR S KARTÁČEM \*

## 8. HUBICE VZDUCHOVÝ NŮŽ \*

**\* Standardní dodávka neobsahuje veškeré vyobrazené či popsané příslušenství.**

### TECHNICKÁ DATA

Typ **WX747 WX747.X (747-Označení strojního zařízení, představitel mini fukaru)**

	WX747 WX747.X*
Jmenovité napětí	20 V $\equiv$ Max**
Otáčky na prázdno	32000 r/min
Max. rychlost větru	30 m/s
Doba běhu (2.0 Ah)	45- 60 mins
Hmotnost zařízení ( Holé nářadí)	191 g

\* X = 1-99, A-Z, M1-M9 jsou pouze pro různé zákazníky, mezi těmito modely neexistují žádné změny související

s bezpečností.

\*\* Napětí měřené bez zátěže. Počáteční napětí baterie dosáhne maximálně 20 voltů. Jmenovité napětí je 18 voltů.

### ÚDAJE O HLUKU A VIBRACÍCH

Naměřená hladina akustického tlaku	$L_{pA}$ : 75.2 dB(A)
Naměřený akustický výkon	$L_{WA}$ : 86.2 dB(A)
$K_{pA}$ & $K_{WA}$	3 dB(A)
<b>Používejte ochranu sluchu.</b>	

### INFORMACE O VIBRACÍCH

Hodnota vibračních emisí  $a_h < 2.5 \text{ m/s}^2$

Kolísání  $K = 1.5 \text{ m/s}^2$

Deklarovaná celková hodnota vibrací může být použita pro vzájemné srovnání jednotlivých nářadí a rovněž může být použita k předběžnému stanovení doby práce.



**Výstraha:** Hodnota vibračních emisí během

praktického používání tohoto elektrického nástroje se může lišit od deklarované hodnoty v závislosti na způsobech, jakými je nástroj používán v závislosti na následujících podmínkách a dalších možnostech použití nástroje:

Způsob, jakým je nástroj používán, a povaha narušovaných nebo vrtaných materiálů.

Dobrá stav nástroje a řádné provádění jeho údržby  
Používání správného příslušenství s nástrojem, ostrost a dobrý stav příslušenství.

Utažení úchopu na rukojetích a použití antivibračního příslušenství.

Používání nástroje k účelům určeným konstrukcí a v souladu s těmito pokyny.

**CZ**

**224** **Při nesprávném používání může tento nástroj způsobit syndrom vibrací rukou a paží.**



**Výstraha!** Je třeba upřesnit, že v při odhadu výše rizika vibrací v praxi je nutno rovněž zohlednit všechny fáze pracovního cyklu, například dobu, kdy je nástroj vypnutý a kdy běží naprázdno, ale nevykonává práci. To může podstatně snížit působení vibrací v rámci celkového pracovního času.

Zásady pro omezení rizika působení vibrací:

VŽDY používejte ostré trny, vrtáky a čepele  
Provádějte údržbu tohoto nástroje v souladu s těmito pokyny a nástroj (příslušným způsobem) dobře promazávejte.

Má-li být tento nástroj používán pravidelně, zakupte antivibrační příslušenství.

Naplánujte práci tak, aby bylo provádění úkolů, které vyžadují silné vibrace nástroje, rozloženo do několika dní.

Kategorie	Modely	Kapacita
20V Hub/ HubX	WA7160	Vstup: 20 V  10 A Max. Výstup: 20 V  10 A Max.
	WA7161	Vstup: 20 V  10 A Max. Výstup : 20 V  10A Max. Nebo Výstup : 5 V  2A (USB port)

Doporučujeme zakoupit příslušenství z obchodu, kde se nářadí prodává. Další podrobnosti najdete v balíčku příslušenství. Zaměstnanci obchodu vám mohou pomoci a poradit.

Přístroje série MakerX a 20V Hub/HubX jsou speciálně navrženy, aby fungovaly spolu, takže se nepokoušejte používat žádná jiná zařízení.



## NÁVOD NA POUŽITÍ



**POZNÁMKA:** Předtím než začnete nářadí používat, přečtete si pečlivě manuál.

### Účel použití

Stroj je určen k čištění a malování.

### SESTAVENÍ

1. Nasazení hubice (Viz obr. A1, A2, A3, A4)

Dlouhá hubice a krátká hubice jsou vhodné na zaprášené povrchy. Rozdíl mezi nimi spočívá ve výkonu. Krátká hubice je výkonnější.

Při použití adaptéru s kartáčem byste měli používat dlouhou hubici nebo krátkou hubici.

Kromě čištění mohou být špičatá hubice a hubice vzduchový nůž použity k malování.

2. Mini fukar připojte k hubu. (Viz obr. B)

**!** **UPOZORNĚNÍ:** Před použitím se ujistěte, že tlačítko regulace rychlosti na propojovacím centru je nastaveno v poloze „min“. (Viz Obr. C)

### POUŽITÍ

1. Potvrďte, že je tlačítko regulace rychlosti nastaveno na „min“. Nástroj uchopte za rukojeť. Stiskněte hlavní vypínač na hubu a na mini fukaru, abyste stroj spustili. (Viz obr. D)

**!** **UPOZORNĚNÍ:** Nástroje s vadným hlavním

vypínačem nikdy nepoužívejte. V případě všech ostatních technických závad kontaktujte linku podpory nebo místní servisní centrum.

2. Otáčky upravte podle potřeby. (Viz Obr. E) Rychlost vzduchu je nastavitelná k široké škále použití. Vysokou rychlost můžete používat k odstranění prachu z elektronických zařízení, jako jsou počítačová klávesnice, laptop, kopírovací stroj, zdravotnické vybavení, kamera, modely vozidel, žaluzie atd. Nízkou rychlost můžete používat k malování akrylovými barvami.

**POZNÁMKA:** Po použití stiskněte hlavní vypínač na mini fukaru a na hubu, abyste stroj vypnuli a odpojte jej od hubu. Z bezpečnostních důvodů je, po dokončení úkonu, doporučeno nastavit tlačítko ovládání otáček do polohy „Min“.

### PRO AKUMULÁTOROVÁ NÁŘADÍ

Rozsah okolní teploty, pro použití a skladování nářadí a akumulátoru je iO 0°C–45°C.

Doporučený rozsah okolní teploty pro nabíjecí systém v průběhu nabíjení je 0°C–40°C.

Podrobnosti ohledně bezpečné likvidace použitých baterií:

Na konci životnosti zařízení pečlivě odstraňte bateriový blok před likvidací zařízení. Nepoužívejte baterie nebo je nevyhazujte do běžného odpadu. Nesete s sebou ani nevyhazujte baterie spolu se

zařízením. Odstraňte použitý bateriový blok z zařízení a zlikvidujte jej v nejbližším specializovaném sběrném místě pro recyklaci baterií. Pokud máte pochybnosti, konzultujte místní orgán ochrany životního prostředí. Nesprávně likvidované baterie mohou vstoupit do vodního cyklu a představovat nebezpečí pro ekosystém. Nepokládejte odpadní baterie za neseparovaný komunální odpad.

## ÚDRŽBA

### Před prováděním nastavení, servisních prací nebo údržbě vyjměte z náradí baterii.

Na vašem ručním náradí nejsou žádné části, které potřebují servisní zásah. Nikdy nepoužívejte vodu nebo chemické čističe na čištění vašeho ručního náradí.

Utírejte jej dočista suchým hadrem. Vždy jej skladujte na suchém místě. Udržujte ventilační otvory motoru čisté. Udržujte všechny pracovní ovladače čisté bez prachu. Občas můžete přes ventilační otvory vidět jiskry. Je to normální a nepoškodí to vaše ruční náradí.

## OCHRANA ŽIVOTNÍHO PROSTŘEDÍ



Vysloužilé elektrické přístroje by neměli být vyhazovány společně s odpadem z domácnosti.

Náradí recyklujte ve sběrnách zřízených k tomuto účelu. O možnostech recyklace se informujte na místních úřadech nebo u prodejce.

## PROHLÁŠENÍ O SHODĚ

My,  
Positec Germany GmbH  
Postfach 32 02 16, 50796 Cologne, Germany

Prohlašujeme, že tento výrobek  
Popis **Mini fukar na baterie**  
Typ **WX747 WX747.X (747-Označení strojního zařízení, představitel mini fukaru)**  
Funkce **Vyfukování**

splňuje následující směrnice:

**2006/42/EC**

**2014/30/EU**

**2011/65/EU&(EU)2015/863**

**2000/14/EC upravená směrnici 2005/88/EC**

2000/14/EC upravená směrnici 2005/88/EC:

- Postup posuzování shody podle **Dodatek V**
- Měřená úroveň akustického výkonu **86.2 dB (A)**
- Deklarovaná zaručená úroveň akustického výkonu **89 dB (A)**

Splňované normy

**EN 60335-1**

**EN 50636-2-100**

**EN 62233**

**EN ISO 3744**

**EN IEC 55014-1**

**EN IEC 55014-2**

**EN IEC 63000**

Osoba oprávněná uspořádat technický soubor,

**Název**

**Marcel Filz**

**Adresa**

**Positec Germany GmbH**

**Postfach 32 02 16, 50796 Cologne, Germany**



2021/03/22

Allen Ding

Zástupce vrchní konstrukční kanceláře,

Testování & Certifikace

Positec Technology (China) Co., Ltd

18, Dongwang Road, Suzhou Industrial

Park, Jiangsu 215123, P. R. China

**Používatelia si môžu pozrieť  
elektronické návody na  
<https://eu.worx.com>.**

## **BEZPEČNOSŤ VÝROBKU**



### **UPOZORNENIE**

**Prečítajte si všetky  
bezpečnostné upozornenia  
a všetky pokyny. Ak**

*nebudete dodržiavať uvedené  
bezpečnostné pokyny a  
upozornenia, môže dôjsť k  
úrazu elektrickým prúdom,  
požiaru alebo vážnym  
zraneniam.*

**Uložte bezpečnostné  
pokyny na ďalšie použitie.**

Toto zariadenie môže byť

SK

227

použitie iba s napájacou jednotkou, ktorá bola dodaná s týmto zariadením.

**DÔLEŽITÉ**  
**PRED POUŽITÍM SI POZORNE**  
**PREČÍTAJTE NÁVOD NA**  
**OBSLUHU A USCHOVAJTE**  
**HO NA ĎALŠIE POUŽITIE.**

SK

228

**Pokyny k bezpečnému**  
**použitiu**

**1) Príprava**

- a) Pozorne si prečítajte nasledujúce pokyny. Zoznámte sa s ovládacími prvkami a so správnym použitím tohoto zariadenia.
- b) Nikdy nenechávajte

obsluhovať toto zariadenie deti, osoby so zníženými fyzickými, zmyslovými alebo duševnými schopnosťami, alebo nedostatkom skúseností a znalostí, alebo osoby nezoznámené s týmito pokynmi na obsluhu zariadenia. Vek obsluhy môže byť obmedzený miestnymi predpismi.

- c) Nikdy zariadenie nepoužívajte v blízkosti ďalších osôb, hlavne detí alebo domácich zvierat.
- d) Pamätajte na to, že obsluha alebo používateľ zariadenia je zodpovedný za nehody

alebo škody, ktoré hrozia iným osobám alebo ich majetku.

## **2) Príprava**

- a) Pri práci so zariadením vždy noste pevnú obuv a dlhé nohavice. Nepracujte so strojom naboso, alebo v otvorenej obuvi - sandáloch. Nenoste pri práci voľný odev alebo odev, ktorý obsahuje voľne visiace šnúrky či viazanky.
- b) Nenoste voľný odev alebo šperky, ktoré by mohli byť vtiahnuté do nasávania vzduchu. Dlhé vlasy držte

mimo dosahu nasávania vzduchu.

- c) Zaobstarajte si ochranu sluchu a ochranné okuliare. Používajte ich po celú dobu práce so strojom.
- d) So strojom pracujte iba v odporúčenej polohe a iba na pevnom, vodorovnom podklade.
- e) So strojom nepracujte na spevnených alebo štrkovitých podkladoch, kde môže dôjsť k zraneniu vymršteným materiálom.
- f) Pred použitím vždy vizuálne skontrolujte, či sú spájacie prvky bezpečne zaistené,

či nie je poškodený kryt a či sú ochranné kryty a mriežky na svojom mieste. S ohľadom na vyváženosť opotrebovanej alebo poškodenej súčasti meňte celé zostavy. Poškodené alebo nečitateľné štítky vymeňte.

### **3) Použitie**

- a) Svoju tvár aj telo držte mimo dosahu prírodných otvorov.
- b) Zabráňte, aby sa vaše ruky alebo iné časti tela či odevu dostali do privádzacej komory, výstupnej šachty alebo do blízkosti

akýchkoľvek pohyblivých častí.

- c) Za všetkých okolností udržiavajte rovnováhu a správny postoj. Nepreťažujte sa. Pri zavádzaní materiálu do stroja nestojte nikdy vyššie, než je úroveň jeho základne.
- d) Pri práci vždy stojte mimo výfukovú oblasť stroja.
- e) Ak začne stroj vydávať neobvyklý zvuk, alebo sa objavia vibrácie, okamžite vypnite napájanie a počkajte, kým sa stroj úplne nezastaví. Pred opätovným uvedením do chodu zo stroja vyťahnite

- akumulátorový blok a vykonajte nasledujúce kroky:
- i) skontrolujte, či nie je niečo poškodené;
  - ii) akékoľvek poškodené časti vymeňte alebo opravte;
  - iii) skontrolujte, či nie sú niektoré časti uvoľnené a utiahnite ich.
- f) Ak dôjde k zaneseniu stroja, odpojte napájací zdroj a pred vyčistením a odstránením úlomkov zo stroja vyťahujte akumulátor.
- g) Nikdy nepracujte so zariadením, ak má poškodené ochranné kryty alebo štíty, alebo ak nemá na svojom mieste bezpečnostnú výbavu.
- h) Napájací zdroj udržiajte v čistote bez zanesených úlomkov alebo iných nečistôt, aby sa zabránilo jeho poškodeniu alebo prípadnému vzniku požiaru.
- i) Ak je napájací zdroj zapnutý, stroj neprenášajte.
- j) Zariadenie vždy odpojte od napájania (napr. vyťahujte zo zariadenia akumulátor).  
- kedykoľvek stroj necháte bez dozoru,  
- pred odstránením nánosov blokujúcich priechod alebo pred vyčistením výstupnej

šachty,

- Pred kontrolou, čistením, a každou prácou na zariadení

- k) Zariadenie nepoužívajte v zlých poveternostných podmienkach, hlavne ak hrozí nebezpečenstvo búrok.

SK **4) Údržba a uskladnenie**

232

- a) Všetky matice, skrutky a spájacie prvky udržiavajte dotiahnuté, aby bolo zariadenie v bezpečnom prevádzkovom stave.
- b) Opotrebované alebo poškodené diely vymeňte.
- c) Používajte iba originálne diely a príslušenstvo.

- d) Stroj skladujte na suchom mieste mimo dosahu detí.
- e) Ak je stroj zastavený z dôvodu údržby, prehliadky alebo z dôvodu uskladnenia, výmeny príslušenstva, vypnite napájací zdroj, stroj odpojte od napájacieho prívodu a uistite sa, či sa všetky pohyblivé časti úplne zastavili. Pred prevedením prehliadky, nastavenia atď. nechajte stroj vychladnúť. Vykonávajte dôkladnú údržbu stroja a udržiujte ho v čistote.
- f) Stroj skladujte na suchom mieste mimo dosahu detí.



g) Pred uložením nechajte stroj vždy vychladnúť.

h) Nikdy sa nepokúšajte vyradiť funkciu blokovanie ochranným krytom.

Toto je zariadenie triedy III a musí byť napájané iba napätím bezpečnostného extrémne nízkeho stupňa zodpovedajúcim označeniu na zariadení.

**VAROVANIE:** Na dobíjanie batérie používajte len odnímateľnú zásuvku dodávanú s týmto spotrebičom.

## **BEZPEČNOSTNÉ VAROVANIA TÝKAJÚCE SA BATÉRIÍ**

**a) Nepokúšajte sa demontovať, rozoberať alebo rozrezávať batérie alebo jej články.**

**b) Batériu neskratujte. Neukladajte batérie náhodne v škatuliach alebo v zásuvkách, kde by mohlo dôjsť k ich vzájomnému skratovaniu alebo k skratovaniu spôsobenému inými predmetmi.** Ak sa batéria nepoužíva, udržiujte ju v bezpečnej vzdialenosti od sponiek na papiere, mincí, kl'účov, klinec, skrutiek alebo iných malých

kovových predmetov, ktoré môžu spôsobiť prepojenie kontaktov batérie. Skratovanie kontaktov batérie môže spôsobiť popáleniny alebo požiar.

- c) Nevystavujte batériu pôsobeniu tepla alebo ohňa. Vyvarujte sa skladovania batérií na otvorenom slnku.**
- d) Nevystavujte batériu mechanickým rázom.**
- e) Ak dôjde k úniku kvapaliny z batérie, zabráňte tomu, aby sa táto kvapalina dostala do kontaktu s pokožkou alebo aby**

**zasiahla oči. Ak dôjde k takému kontaktu, zasiahnuté miesto umyte značným množstvom vody a vyhľadajte lekárske ošetrenie.**

- f) Udržujte batérie čisté a suché.**
- g) Ak sú svorky batérie znečistené, utrite ich čistou a suchou handričkou.**
- h) Batéria musí byť pred použitím nabitá. Vždy postupujte podľa uvedených pokynov a používajte správny postup nabíjania.**

**i) Nenechávajte batériu nabíjať, ak nebude batéria použitá.**

**j) Po dlhodobom uložení budete možno musieť vykonať niekoľko cyklov nabíjania a vybíjania, aby batéria dosiahla svoj maximálny výkon.**

**k) Vykonávajte nabíjanie iba v nabíjačke, ktorá je špecifikovaná spoločnosťou Worx. Nepoužívajte inú nabíjačku, než je nabíjačka špeciálne dodaná na použitie s týmto zariadením**

**l) Nepoužívajte žiadnu batériu, ktorá nie je určená na použitie s týmto zariadením.**

**m) Ukladajte batérie mimo dosahu detí.**

**n) Uschovajte originálnu dokumentáciu k tomuto výrobku na budúce odkazy.**

**o) Ak sa zariadenie nepoužíva, vyberte z neho batériu.**

**p) Vykonávajte riadnu likvidáciu batérie.**

**q) V zariadení nekombinujte batériové články rôzneho dátumu výroby, kapacity,**



**veľkosti alebo typu.**  
**r) Batériu uchovávajte d'alej od mikrovlnných rúr a zariadení pod vysokým tlakom.**





**s) Upozornenie! Nepoužívajte neopakovateľné batérie.**

SK

**SYMBOLY**

236

	Prečítajte si návod na obsluhu
	Používajte ochranné prostriedky zraku
	Používajte ochranu sluchu

	Nevystavujte dažďu
	Udržujte ostatné osoby v bezpečnej vzdialenosti
	Nebezpečenstvo úrazu
	Nevystavujte ohňu
	Akumulátory sa môžu pri nesprávnom spôsobe likvidácie dostať do systému kolobehu vody, čo môže ohroziť vlastný ekosystém. Doslúžile akumulátory nelikvidujte ako zmesový komunálny odpad.



Akumulátor Li-Ion. Tento výrobok bol označený symbolom "triedený odpad" pre všetky jednotlivé a zložené akumulátory. Preto musí byť s ohľadom vplyvu na životné prostredie po doslúžení recyklovaný alebo demontovaný. Akumulátory obsahujú nebezpečné látky, preto môžu byť nebezpečné pre životné prostredie a ľudské zdravie.



Elektrické výrobky sa nesmú likvidovať spolu s domácim odpadom. Recyklujte v zberných miestach na tento účel zriadených. O možnosti recyklácie sa informujte na miestnych úradoch alebo u predajcu.

## ZOZNAM SÚČASTÍ

- 1. ŠTANDARDNÁ DÝZA/DLHÁ DÝZA**
- 2. VÝSTUP VZDUCHU**
- 3. TELESO DÚCHADLA**
- 4. TLAČIDLO VYPNÚŤ/ZAPNÚŤ**
- 5. KRÁTKA DÝZA \***
- 6. ŠPICATÁ DÝZA \***

## 7. ADAPTÉR NA PRIPOJENIE KEFY \*

## 8. VZDUCHOVÁ DÝZA \*

**\* Štandardná dodávka neobsahuje všetko zobrazené či opísané príslušenstvo.**

## TECHNICKÉ ÚDAJE

**Typ WX747 WX747.X (747-označenie zariadenia reprezentuje mini dúchadlo)**

	WX747 WX747.X*
Menovité napätie	20 V $\text{---}$ Max**
Otáčky na vol'nobeh	32000 r/min
Max. rýchlosť vetra	30 m/s
Doba chodu (2.0 Ah)	45-60 mins
Hmotnosť stroja ( Holé náradie)	191 g

\* X = 1-99, A-Z, M1-M9 sú len pre rôznych zákazníkov, medzi týmito modelmi nie sú žiadne zmeny týkajúce sa bezpečnosti.

\*\* Napätie merané bez prevádzkového zaťaženia. Počiatočné nabitie batérie dosahuje maximálne 20 Voltov. Nominálne napätie je 18 Voltov.

## INFORMÁCIE O HLUKU

Nameraný akustický tlak	$L_{pA}$ : 75.2 dB(A)
Nameraný akustický výkon	$L_{wA}$ : 86.2 dB(A)
$K_{pA}$ & $K_{wA}$	3 dB(A)
<b>Používajte ochranu sluchu.</b>	

## INFORMÁCIE O VIBRÁCIÁCH

SK

Hodnota emisie vibrácií  $a_h < 2.5 \text{ m/s}^2$

238

Nepresnosť  $K = 1.5 \text{ m/s}^2$

Deklarovaná celková hodnota vibrácií sa môže použiť na vzájomné porovnanie jednotlivých náradí a takisto aj na predbežné stanovenie času práce



**VÝSTRAHA:** Hodnota emisie vibrácií počas skutočného používania elektrického náradia sa môže odlišovať od deklarovanej hodnoty, a to v závislosti od spôsobu používania náradia a v závislosti od nasledujúcich príkladov odchýlok od spôsobu používania náradia:

Akým spôsobom sa náradie používa a aké materiály budú rezané alebo vŕtané.

Náradie je v dobrom stave a je dobre udržiavané.

Používanie správneho príslušenstva v spojení s náradím a zabezpečenie jeho ostroty a dobrého stavu. Tesnosť zovretia rukovätí a používanie doplnkov proti vibráciám.

Používanie náradia na účel určený podľa konštrukcie a v súlade s pokynmi.





**Toto náradie môže vyvolávať syndróm trasenia rúk a ramien, pokiaľ jeho používanie nie je správnym spôsobom riadené.**



**VÝSTRAHA!** Kvôli presnosti by mal odhad úrovne expozície v skutočných podmienkach používania obsahovať taktiež všetky súčasti prevádzkového cyklu, ako sú časy, keď je náradie vypnuté a keď beží na voľnobehu, a to mimo skutočného vykonávania práce. Tým môže dôjsť k značnému zníženiu úrovne expozície počas celkového prevádzkového času. Pomôžte minimalizovať riziko expozície účinkom vibrácií. **VŽDY** používajte ostré sekáče a čepele.

Náradie udržiavajte v súlade s týmto návodom a udržiavajte ho dobre namazané (ak je to potrebné). Ak sa náradie používa často, investujte do príslušenstva zabraňujúceho vibráciám.

Prácu si naplánujte tak, aby ste akékoľvek používanie náradia pri vysokých vibráciách rozdelili na niekoľko dní.

Kategórie	Modelmi	Kapacita
20V Hub/ HubX	WA7160	Vstup: 20 V  10A Max. Výstup: 20 V  10A Max.
	WA7161	Vstup: 20 V  10A Max. Výstup 1: 20 V  10A Max. Alebo Výstup 2: 5 V  2 A (USB port)

Odporúčame, aby ste si kupovali príslušenstvo z obchodu, kde sa nástroje predávajú. Ďalšie podrobnosti nájdete v balíku príslušenstva. Personál obchodu vám môže pomôcť a poradiť vám.

Nástroje série MakerX a 20 V rozbočovač/rozbočovač X sú špeciálne navrhnuté tak, aby pracovali spolu, preto sa nepokúšajte používať žiadne iné zariadenia.

## NÁVOD NA POUŽITIE



**POZNÁMKA:** Pred tým, ako náradie použijete, prečítajte si návod na použitie.

## Účel použitia

Toto zariadenie je určené na čistenie a maľovanie.

## ZOSTAVENIE

1. Upevnenie dýzy (Pozrite si obrázky A1, A2, A3, A4) Dlhá a krátka dýza sú vhodné na prašné povrchy. Rozdiel medzi nimi spočíva vo výkone. Krátka dýza je výkonnejšia.

Aby sa mohla používať dlhá alebo krátka dýza, do adaptéra musí byť zapojená kefa.

Hrot dýzy a vzduchová dýza sa môžu okrem toho používať na maľovanie.

2. Mini dúchadlo pripojte k hlavici. (Pozrite si obr. B)



**VAROVNE:** Pred používaním musíte prepnúť tlačidlo na reguláciu otáčok na hlavici do polohy „Min“. (Pozrite obr.C)

## OBSLUHA

1. Skontrolujte, či je tlačidlo na reguláciu otáčok prepnuté do polohy „Min“. Nástroj uchopte za rukoväť. Zariadenie zapnite stlačením vypínača na hlavici a na mini dúchadle. (Pozrite obr. D)



**VAROVNE:** Nástroje nikdy nepoužívajte, ak je vypínač chybný. V prípade všetkých ďalších typov technických porúch zavolajte na linku pomoci alebo sa obráťte na miestne servisné stredisko.

2. Nastavte otáčky podľa potreby. (Pozrite obr. E) Pre širokú škálu aplikácií možno nastaviť rýchlosť prúdenia vzduchu Vysokú rýchlosť možno používať

na odstraňovanie prachu z elektronických zariadení, ako napríklad klávesnica počítača, prenosný počítač, kopírovací stroj, zdravotnícke vybavenie, kamera, modely vozidiel, rolety a tak ďalej. Nízka rýchlosť sa môže používať pri maľovaní akrylovými farbami.

**POZNÁMKA:** Keď zariadenie nepoužívate, vypnite ho stlačením vypínača na hlavici a mini dúchadla a odpojte ho od hlavice. Z bezpečnostných dôvodov sa po dokončení operácie odporúča nastaviť tlačidlo na reguláciu otáčok do polohy "MIN".

## PRE AKUMULÁTOROVÉ NÁRADIE

**SK** Rozsah okolitej teploty, na použitie a skladovanie náradia a akumulátora je 0°C-45°C.

**240** Odporúčaný rozsah okolitej teploty pre nabíjací systém v priebehu nabíjania je 0°C-40°C.

Podrobnosti týkajúce sa bezpečného zneškodňovania použitých batérií:

Na konci životnosti spotrebiča dôkladne odstráňte batériový balík pred zneškodnením spotrebiča. Batérie nevyhadzujte do bežného odpadu ani ich neodhazujte s strojom. Odstráňte použitý batériový balík zo spotrebiča a zneškodnite ho v najbližšom alebo pohodlnom vyhradenom zariadení na recykláciu batérií. Ak máte pochybnosti, obráťte sa na miestny orgán ochrany životného prostredia. Batérie môžu nebezpečne zasiahnuť do vodného cyklu, ak sa nesprávne zneškodňujú, čo môže ohroziť ekosystém. Neodhazujte odpadové batérie ako nesortovaný

komunálny odpad.

## ÚDRŽBA

**Pred vykonaním akéhokoľvek nastavovania, opráv alebo údržby vyberte z nástroja batériový modul.**

Tento elektrický nástroj neobsahuje žiadne súčasti, ktorých servis by mohol vykonávať sám používateľ. Na čistenie elektrického nástroja nikdy nepoužívajte vodu ani chemické čistiace prostriedky. Očistite ho pomocou suchej handričky. Elektrický nástroj vždy uchovávajte na suchom mieste. Vetracie drážky motora ničím nezakrývajte. Do ovládacích prvkov nenechajte preniknúť žiadny prach. Vo vetracích drážkach je občas možné spozorovať iskry. Tento jav je bežný a nemôže elektrické zariadenie poškodiť.

## OCHRANA ŽIVOTNÉHO PROSTREDIA



Elektrické výrobky sa nesmú likvidovať spolu s domácim odpadom. Recyklujte v zberných miestach na tento účel zriadených. O možnosti recyklácie sa informujte o miestnych úradoch alebo u predajcu.



## VYHLÁSENIE O ZHODE

My,  
Positec Germany GmbH  
Postfach 32 02 16, 50796 Cologne, Germany

vyhlasujeme, že tento výrobok  
Popis **Mini dúchadlo napájané z  
akumulátora**  
Typ **WX747 WX747.X (747-označenie zariadenia  
reprezentuje mini dúchadlo)**  
Funkcia **Vyfukovanie**

zodpovedá nasledujúcim smerniciam:

**2006/42/EC**

**2014/30/EU**

**2011/65/EU&(EU)2015/863**

**2000/14/EC v novelizácii 2005/88/EC**

2000/14/EC v novelizácii 2005/88/EC:

- Postup vyhodnotenia zhody podľa **Dodatku V**  
- Meraný akustický výkon **86.2 dB (A)**

- Deklarovaný zaručený akustický výkon **89 dB (A)**

spĺňa posudzované normy:

**EN 60335-1**

**EN 50636-2-100**

**EN 62233**

**EN ISO 3744**

**EN IEC 55014-1**

**EN IEC 55014-2**

**EN IEC 63000**

Osoba oprávnená za zostavenie technického súboru:

**Názov**

**Marcel Filz**

**Adresa**

**Positec Germany GmbH**

**Postfach 32 02 16, 50796 Cologne, Germany**



2021/03/22

Allen Ding

Zástupca vrchnej konštrukčnej kancelárie,

Testovanie & Certifikácia

Positec Technology (China) Co., Ltd

18, Dongwang Road, Suzhou Industrial

Park, Jiangsu 215123, P. R. China

**Uporabniki si lahko elektronska navodila ogledajo na <https://eu.worx.com>.**

## **VARNOST IZDELKA**



**OPOZORILO** Preberite vsa varnostna opozorila

**in navodila.** *Neupoštevanje opozoril in navodil lahko privede do električnega udara in/ali resnih poškodb.*

**Vsa opozorila in navodila si shranite za kasnejšo uporabo.**

Napravo lahko uporabljate le, če imate na voljo tudi enoto za napajanje.

## **POMEMBNO PRED UPORABO OBVEZNO PREBERITE SHRANITE ZA KASNEJŠO UPORABO**

### **Varna uporaba**

#### **1) Usposabljanje**

- a) Pazljivo preberite navodila. Pred uporabo naprave se temeljito seznanite s pravili za njeno pravilno uporabo;
- b) Nikoli ne dovolite, da bi osebe, ki niso ustrezno seznanjene s temi navodili ali otroci uporabljali to napravo. Lokalni predpisi lahko tudi predpisujejo starost

- uporabnika naprave;
- c) Nikoli ne uporabljajte kosilnice z nitjo, ko se v neposredni bližini nahajajo osebe, še posebej otroci ali domače živali.
  - d) Za nezgode ali škodo, povzročeno na drugih osebah ali njihovi lastnini, je odgovoren uporabnik ali lastnik.

## **2) Priprava**

- a) Med uporabo naprave bodite vedno obuti v čvrsto obutev in imejte oblečene dolge hlače. Naprave ne uporabljajte bosí ali, če

- imate obute odprte sandale. Ne nosite ohlapnih oblačil, katerih deli bi se lahko ujeli v premikajoče se dele naprave.
- b) Med uporabo naprave nikoli ne nosite ohlapnih oblačil ali nakita, ki bi jih(ga) lahko povleklo v odprtino za vsesavanje zraka. Pazite, da odprtini za vsesavanje zraka ne boste približali las.
- c) Uporabljajte zaščito za ušesa in zaščitna očala. Zaščitna sredstva nosite več čas uporabe naprave.
- d) Napravo uporabljajte v predpisanem položaju in zgolj na čvrsti, ravni podlagi.

- e) Naprave ne uporabljajte na tlakovanih ali peščenih površinah, kajti delci, ki jih naprava izvrže bi lahko povzročili poškodbe.
- f) Napravo pred uporabo vedno vizualno pregledajte in preverite če so deli pritrdila dobro pričvrščena, ohišje v brezhibnem stanju, varovala in zastori pa na predpisanem mestu. Obrabljene ali poškodovane dele zamenjajte v kompletu in tako zagotovite ustrezno uravnoteženost naprave. Zamenjajte poškodovane ali nečitljive oznake.

### **3) Uporaba**

- a) Z obrazom in deli telesa bodite odmaknjeni od odprtine za polnjenje.
- b) Pazite, da z rokami ali drugimi deli telesa, oziroma oblačili, ne boste segali v bližino polnilne komore, odprtine za izmetavanje ali blizu premikajočih se delov naprave.
- c) Med uporabo naprave imejte stalno trden ter stabilen položaj. Naprave ne uporabljate na predelih, ki jih težko dosežete. Med uporabo naprave nikoli ne stojte višje od točke, na kateri

- v napravo vstavljate material.
- d) Med uporabo naprave vedno stojte proč od odprtine za izmetavanje.
  - e) Če naprava med delovanjem začne neustrezno delovati oziroma vibrirati, jo takoj izklopite in počakajte, da se popolnoma zaustavi. Iz naprave odstranite akumulator in pred njenim ponovnim zagonom izvedite naslednje ukrepe:
    - i) napravo preverite glede poškodb;
    - ii) odpravite okvare in zamenjajte morebitne poškodovane dele;
    - iii) preverite pritrditev in privijte slabo pritrjene dele.
  - f) Če se naprava zapolni z materialom, jo izklopite, odstranite akumulator ter šele nato odstranite zagozdeni material.
  - g) Naprave nikoli ne uporabljajte, če opazite, da je kakšen od njenih delov poškodovan za varno uporabo.
  - h) Pogonski agregat naj bo vedno čist, brez vseh tujkov, kajti tako preprečite morebitne poškodbe ali požar.
  - i) Naprave nikoli ne

prestavlja, če je priključena na napajanje in deluje.

- j) Napravo odklopite z vira napajanja (odstranite akumulator iz ležišča)  
- če boste zapustili delovno mesto,  
- pred odstranjevanjem zagozdenega dela ali čiščenjem odprtine za izmetavanje,  
- pred preverjanjem, čiščenjem ali delom na napravi.
- k) Napravo uporabljate le podnevi ali, ko je zagotovljena ustrezna

osvetlitev.

#### **4) Vzdrževanje in shranjevanje**

- a) Poskrbite, da bodo vse matice in vijaki vedno dobro priviti, saj le tako zagotovite, da je naprava v varnem stanju.
- b) Obrabljene in poškodovane dele takoj zamenjajte.
- c) Uporabljajte le originalne nadomestne dele in dodatke.
- d) Napravo shranjujte na suhem mestu, izven dosega otrok.
- e) Kadar napravo zaustavite

- zaradi servisiranja, pregledovanja ali pred shranjevanjem oziroma pred menjavo priključka, jo obvezno izklopite, odklopite z vira napajanja ter počakajte, da se premikajoči se deli popolnoma zaustavijo. Pred pregledovanjem, prilagajanjem itd., počakajte, da se naprava ohladi. Z napravo ravnajte skrbno in poskrbite, da bo vedno čista.
- f) Napravo shranjujte na suhem mestu, izven dosega otrok.
- g) Pred shranjevanjem naj se naprava vedno ustrezno

ohladi.

- h) Nikoli ne poskušajte blokirati zaščitnega notranjega zaklepa.

To je naprava tretjega razreda in jo je treba napajati samo z napetostjo varnostnega ekstra nizkega napetostnega razreda, ki ustreza oznaki na napravi. OPOZORILO: Za polnjenje baterije uporabite le odstranljivo napajalno enoto, priloženo temu pripomočku.

## **VARNOSTNA OPOZORILA ZA AKUMULATOR**

- a) Nepokúšajte sa demontovat', rozoberat'**

**alebo rozrezávať batérie alebo jej články.**

**b) Batériu neskratujte. Neukladajte batérie náhodne v škatuliach alebo v zásuvkách, kde by mohlo dôjsť k ich vzájomnému skratovaniu alebo k skratovaniu spôsobenému inými predmetmi.** Ak sa batéria nepoužíva, udržiujte ju v bezpečnej vzdialenosti od sponiek na papieri, mincí, kľúčov, klinec, skrutiek alebo iných malých kovových predmetov, ktoré môžu spôsobiť

prepojenie kontaktov batérie. Skratovanie kontaktov batérie môže spôsobiť popáleniny alebo požiar.

**c) Nevystavujte batériu pôsobeniu tepla alebo ohňa. Vyvarujte sa skladovania batérií na otvorenom slnku.**

**d) Nevystavujte batériu mechanickým rázom.**

**e) Ak dôjde k úniku kvapaliny z batérie, zabráňte tomu, aby sa táto kvapalina dostala do kontaktu s pokožkou alebo aby zasiahla oči. Ak dôjde k takému kontaktu,**



**zasiahnuté miesto umyte značným množstvom vody a vyhl'adajte lekárske ošetroenie.**

**f) Udržujte batérie čisté a suché.**

**g) Ak sú svorky batérie znečistené, utrite ich čistou a suchou handričkou.**

**h) Batéria musí byť pred použitím nabitá. Vždy postupujte podľa uvedených pokynov a používajte správny postup nabíjania.**

**i) Nenechávajte batériu nabíjať, ak nebude batéria**

**použitá.**

**j) Po dlhodobom uložení budete možno musieť vykonať niekoľko cyklov nabíjania a vybíjania, aby batéria dosiahla svoj maximálny výkon.**

**k) Vykonávajte nabíjanie iba v nabíjačke, ktorá je špecifikovaná spoločnosťou Worx. Nepoužívajte inú nabíjačku, než je nabíjačka špeciálne dodaná na použitie s týmto zariadením**

**l) Nepoužívajte žiadnu batériu, ktorá nie je**

určená na použitie s týmto zariadením.

**m) Ukladajte batérie mimo dosahu detí.**

**n) Uschovajte originálnu dokumentáciu k tomuto výrobku na budúce odkazy.**

**o) Ak sa zariadenie nepoužíva, vyberte z neho batériu.**

**p) Vykonávajte riadnu likvidáciu batérie.**

**q) V zariadení nekombinujte batériové články rôzneho dátumu výroby, kapacity, veľkosti alebo typu.**

**r) Batériu uchovávajte d'alej**

**od mikrovlnných rúr a zariadení pod vysokým tlakom.**

**s) Opozorilo! Neuporabljajte nepolnilnih baterij.**

#### SIMBOLI



Preberite priročnik z navodili







Uporabljajte zaščito za oči



Uporabljajte zaščito za ušesa



Ne izpostavljajte dežju

	Prisotni naj bodo varno oddaljeni
	Opozorila glede nevarnosti
	Prepovedano sežiganje
	Če se baterije nepravilno odlaga, lahko vstopijo v vodni cikel, kar pa je lahko nevarno za ekosistem. Odpadnih baterij ne odlagajte v nesortirane komulane odpadke.
 <p>Li-Ion</p>	Baterije Li-Ion Ta izdelek je označen s simbolom, ki se nanaša na 'ločeno zbiranje' za vse baterijske napajalnike in baterijski napajalnik. Nato bodo reciklirane ali razstavljene, da se zmanjša škodljiv vpliv na okolje. Baterijski napajalniki vsebujejo nevarne snovi in so zato lahko nevarni za okolje in za zdravje ljudi.



Odpadnih električnih naprav ne smete zavreči skupaj z ostalimi gospodinjskimi odpadki. Dostavite jih na mesto za ločeno zbiranje odpadkov. Glede podrobnosti, se posvetujte z lokalno službo za ravnanje z odpadki.

## COMPONENT LISTS

### 1. STANDARDNI NASTAVEK/DOLGI NASTAVEK

### 2. ODVOD ZRAKA

### 3. OHIŠJE PUHALNIKA

### 4. STIKALO ZA VKLOP/IZKLOP

### 5. KRATKI NASTAVEK \*

### 6. OSTRA ŠOBA \*

### 7. KRTAČNI ADAPTER \*

### 8. NASTAVEK Z ZRAČNO LOPATICO \*

\* Pri standardni dobavi niso vključeni vsi prikazani dodatki.

## TEHNIČNI PODATKI

Vrsta **WX747 WX747.X** (747-oznaka stroja, predstavlja mini puhalnik)

	WX747 WX747.X*
Napetost	20 V $\text{---}$ Max**
Št. vrt. brez obremenitve	32000 r/min
Največja hitrost vetra	30 m/s
Čas delovanja (2.0 Ah)	45-60 mins
Teža orodja (Golo orodje)	191 g

\* X = 1-99, A-Z, M1-M9 so samo za različne kupce, med temi modeli ni nobenih varnostnih sprememb.

\*\* Napetost je bila izmerjena brez obremenitve.

Začetna napetost akumulatorja doseže maksimum 20 V. Običajna napetost je 18 V.

SL

252

## PODATKI O HRUPU

Vrednotena raven zvočnega tlaka	$L_{pA}$ : 75.2 dB(A)
Vrednotena raven zvočne moči	$L_{WA}$ : 86.2 dB(A)
$K_{pA}$ & $K_{WA}$	3 dB(A)
<b>Uporabljajte zaščito za ušesa.</b>	

## PODATKI O VIBRACIJAH

Vrednost emisije vibracij  $a_h = \text{m/s}^2$

Nezanesljivost meritve  $K = 1.5\text{m/s}^2$

Deklarirano vrednost emisije vibracij lahko uporabite za primerjavo med strojčki, hkrati pa s pomočjo nje predvidite pričakovano raven izpostavljenosti.



**OPOZORILO:** Dejanska vrednost emisij vibracij med uporabo strojčka, se lahko razlikuje od navedene, kajti nanjo vpliva tudi način uporabe strojčka, predvsem naslednje okoliščine:

Način uporabe strojčka in materiali, ki jih lahko žagate. Ali je strojček v dobrem stanju in ustrezno vzdrževan.

Ali uporabljate ustrezni pripomoček za orodje in je ta oster ter v brezhibnem stanju.

Čvrstost oprijema ročajev in morebitna uporaba dodatkov za zmanjševanje vibracij.

\Uporaba strojčka za predviden namen, skladen s temi navodili.

**Če strojčka ne uporabljate pravilno, lahko povzroči vibracijski sindrom zapestja in rok.**



**OPOZORILO!** Če želimo resnično natančno oceniti raven izpostavljenosti v dejanskih okoliščinah, moramo upoštevati tudi vse faze delovnega procesa, tudi število vklopov in izklopov strojčka ter čas, ko deluje v prostem teku in neobremenjeno. To lahko znatno zmanjša raven izpostavljenosti tekom celotnega delovnega procesa.





Pomoč pri zmanjševanju tveganja pri izpostavljenosti vibracijam.

VEDNO uporabljajte le ostre pripomočke.

Strojček vzdržujte skladno s temi navodili in poskrbite, da bo dobro namazan (kjer je potrebno).

Če boste strojček uporabljali redno, potem investirajte v dodatke za zmanjševanje vibracij.

Delo si organizirajte tako, da boste opravila z visoko ravno vibracij izvajali v več fazah, tekom nekaj dni.

Kategorija	Modeli	Zmogljivost
20V Hub/ HubX	WA7160	Vnos: 20 V  10 A Max. Izhod: 20 V  10A Max.
	WA7161	Vnos: 20 V  10 A Max. Izhod: 20 V  10A Max. Ali Izhod: 5 V  2 A (vhod USB)

Priporočamo, da pribor kupite v trgovini, kjer se orodje prodaja. Za več podrobnosti glejte paket dodatne opreme. Osebe trgovine vam lahko pomagata in svetuje. Orodja serije MakerX in 20V Hub/HubX so posebej zasnovana za skupno delovanje, zato ne poskušajte uporabljati nobenih drugih naprav.

## NAVODILA ZA UPORABO



**OPOMBA:** Preden začnete uporabljati strojček, si pozorno preberite navodila.

### Namen uporabe

Stroj je namenjen čiščenju in barvanju.

### SESTAVLJANJE

1. Namestitev nastavka. (Glejte sliko A1, A2, A3, A4)

Dolgi in kratki nastavek sta primerna za čiščenje prašnih površin. Razlika med njima je v moči. Katki nastavek je močnejši.

Za uporabo krtačnega nastavka mora biti nameščen dolgi ali kratki nastavek.

Koničasti nastavek in nastavek z zračno lopatico se lahko uporabita za barvanje.

2. Povežite mini puhalnik s pestom. (Glejte sliko B)



**OPOZORILO: Pred delovanjem se prepričajte, da je gumb za nadzor hitrosti na bazi v položaju »Min«. (Glejte sliko C)**

### DELOVANJE

1. Prepričajte se, da je gumb za nadzor hitrosti nastavljen na »Min«. Primate orodje za držalo. Pritisnite stikalo za vklop/izklop na pestu in na mini puhalniku, da zaženete napravo. (Glejte sliko D)

SL

253

**!** **OPOZORILO:** Nikoli ne uporabljajte orodja z okvarjenim stikalom za vklop/izklop. V primeru vseh drugih vrst tehničnih napak se obrnite na telefonsko številko za pomoč ali lokalni servisni center.

2. Po potrebi prilagodite hitrost. (Glejte sliko E) Hitrost zraka je mogoče nastaviti za široko paleto aplikacij. Z visoko hitrostjo lahko odstranite prah iz vaših elektronskih naprav, kot so računalniška tipkovnica, prenosni računalnik, fotokopirni stroj, medicinska oprema, fotoaparati, modeli vozil in rolete itd. Nizko hitrost pa lahko uporabite za akrilno barvanje.

SL

254

**OPOMBA:** Po uporabi pritisnite stikalo za vklop/izklop na mini puhalniku in na pestu, da izklopite napravo in napravo odklopite s pesta. Zaradi varnosti priporočamo, da po zaključku delovanja gumb za nadzor hitrosti nastavite v položaj "Min".

## ZA AKUMULATORSKA ORODJA

Razpon temperature okolice za uporabo in shranjevanje orodja in baterije je 0°C-45°C.

Priporočeni razpon temperature okolice za polnilni sistem med polnjenjem je 0°C-40°C.

Podrobnosti glede varnega odlaganja uporabljenih baterij:

Ob koncu življenjske dobe naprave pred odlaganjem

varno odstranite baterijski paket. Ne odvrzite baterij ali jih ne mečite v običajno smetnjak. Prav tako ne odlagajte baterije skupaj z napravo. Odstranite uporabljen baterijski paket iz naprave in ga odložite v najbližji ali najprimernejši poseben center za recikliranje. Če ste v dvomih, se posvetujte z lokalnim organom za varstvo okolja. Nepravilno odstranjevanje baterij lahko povzroči, da se le-te znajdejo v vodnem krogu, kar je lahko škodljivo za ekosistem. Ne odlagajte odpadnih baterij med mešane komunalne odpadke.

## VZDRŽEVANJE

### Pred vsakim prilagajanjem, servisiranjem ali vzdrževanjem, odstranite akumulator iz orodja.

Strojček tudi nima nobenih delov, ki bi jih morali servisirati. Za čiščenje strojčka nikoli ne uporabljajte vode ali kemičnih sredstev. Obrišite ga le s suho krpo. Strojček vedno shranjujte na suhem mestu. Poskrbite, da bodo prezračevalne odprtine čiste. Vsi elementi krmiljenja morajo biti čisti, brez prahu. Med uporabo strojčka boste skozi prezračevalne reže lahko opazili iskrenje. To je običajno in ne bo poškodovalo strojčka.

### VAROVANJE OKOLJA



Odpadnih električnih naprav ne smete zavreči skupaj z ostalimi gospodinjskimi odpadki.

Dostavite jih na mesto za ločeno zbiranje odpadkov. Glede podrobnosti, se posvetujte z lokalno

službo za ravnanje z odpadki.

## IZJAVA O SKLADNOSTI

Mi,  
Positec Germany GmbH  
Postfach 32 02 16, 50796 Cologne, Germany

Izjavljamo, da je izdelek,  
Opis izdelka **Baterijski mini puhalnik**  
Vrsta izdelka **WX747 WX747.X (747-oznaka stroja,**  
**predstavlja mini puhalnik)**  
Funkcija **Puhanje**

skladen z naslednjimi direktivami:

**2006/42/EC**

**2014/30/EU**

**2011/65/EU&(EU)2015/863**

**2000/14/EC spremenjena z 2005/88/EC**

2000/14/EC spremenjena z 2005/88/EC:

- Postopek za ugotavljanje skladnosti, glede na

### **Dodatek V**

- Izmerjena raven zvočne moči **86.2 dB (A)**

- Deklarirana raven zvočne moči **89 dB (A)**

in izpolnjuje naslednje standarde

**EN 60335-1**

**EN 50636-2-100**

**EN 62233**

**EN ISO 3744**  
**EN IEC 55014-1**  
**EN IEC 55014-2**  
**EN IEC 63000**

Oseba, ki je pooblaščenca za skladnost tehnične dokumentacije,

**Ime Marcel Filz**  
**Naslov Positec Germany GmbH**  
**Postfach 32 02 16, 50796 Cologne, Germany**



SL

255

2021/03/22

Allen Ding

Namestnik glavnega inženirja,

Testiranje in certifikacija

Positec Technology (China) Co., Ltd

18, Dongwang Road, Suzhou Industrial  
Park, Jiangsu 215123, P. R. China



**[www.worx.com](http://www.worx.com)**

Copyright © 2023, Positec. All Rights Reserved.

V3-EU-WX747 WX747.X-M-20230824