

WORX

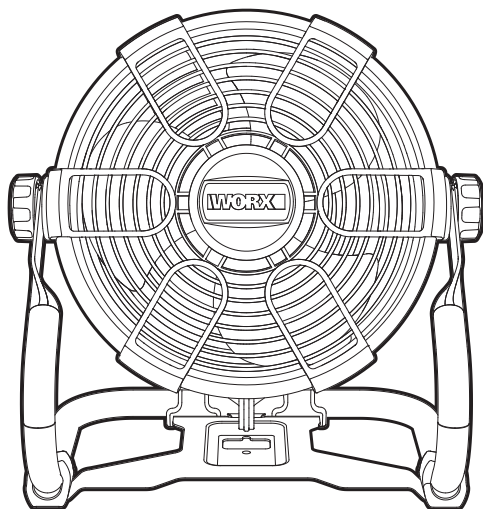

20V Jobsite Fan	EN	P06
20V Baustellenventilator	D	P13
Ventilateur de chantier 20V	F	P21
Fan del cantiere 20V	I	P29
Ventilador de 20V	ES	P37
20 volt bouwwerf ventilator	NL	P45
20V wentylator budowlany	PL	P53
20V-os építkezés rajongója	HU	P61
Ventilator pentru șantier 20V	RO	P68
20V ventilátor na staveniště	CZ	P76
20V ventilátor na stavenisko	SK	P83
Ventilador de 20V	PT	P90
20V Byggarbetsfläkt	SV	P98
20V ventilator za gradbišče	SL	P105

WX095 WX095.9

Original instructions	EN
Originalbetriebsanleitung	D
Notice originale	F
Istruzioni originali	I
Manual original	ES
Oorspronkelijke gebruiksaanwijzing	NL
Instrukcja oryginalna	PL
Eredeti használati utasítás	HU
Instrucțiuni originale	RO
Původní návod k používání	CZ
Pôvodný návod na použitie	SK
Manual original	PT
Bruksanvisning i original	SV
Izvirna navodila	SL

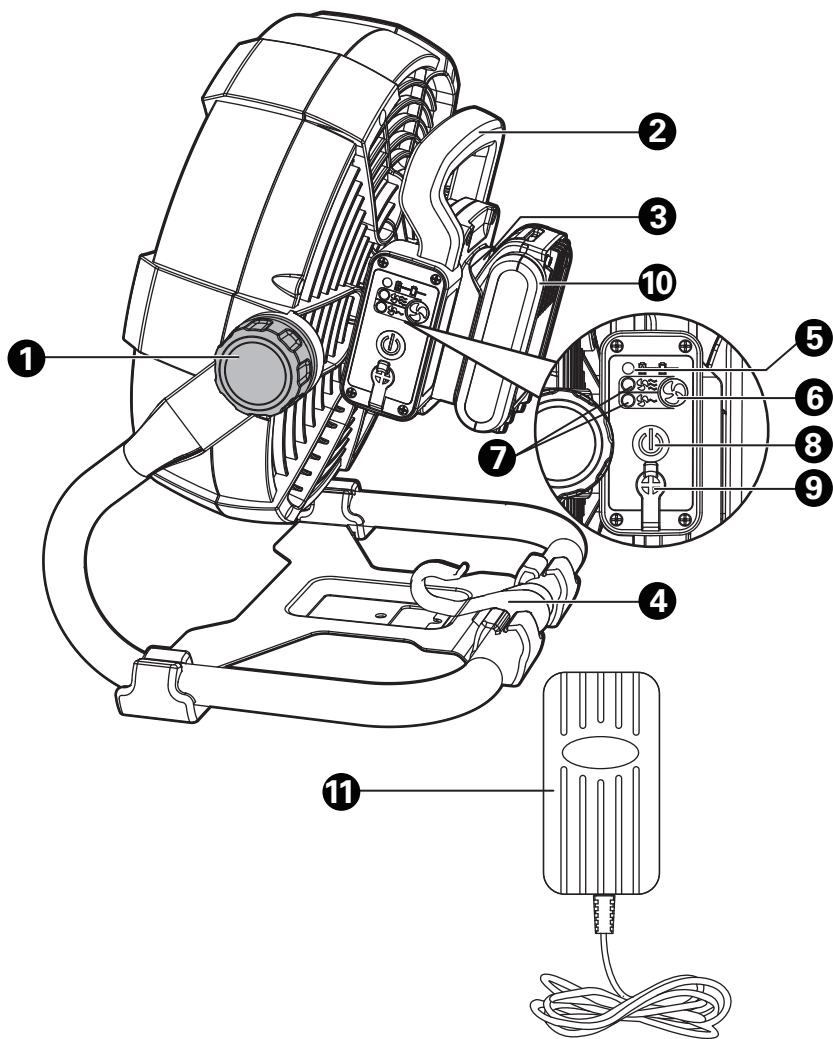

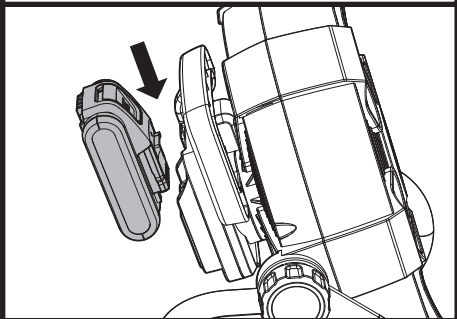
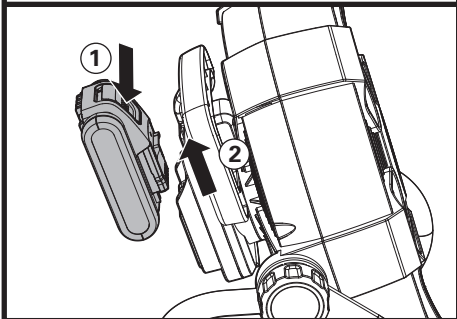
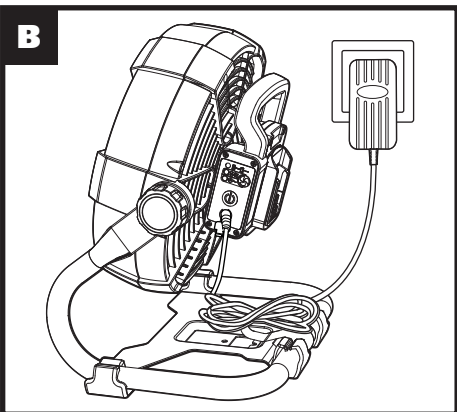
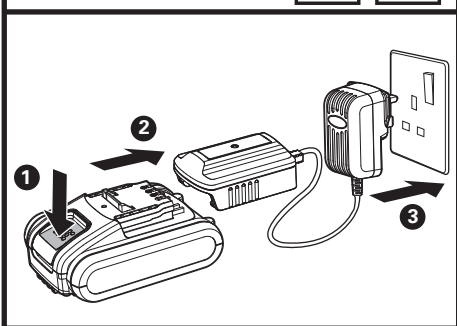
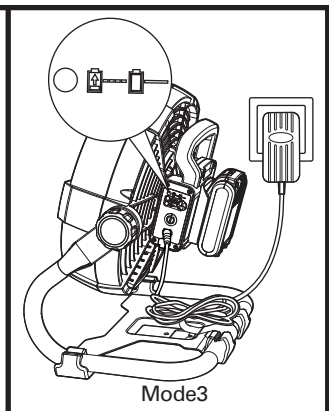
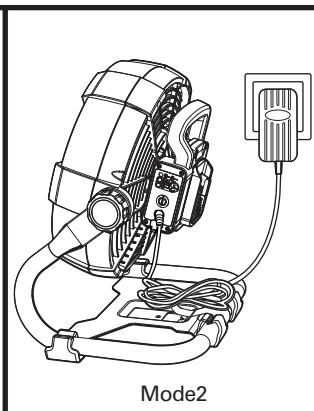
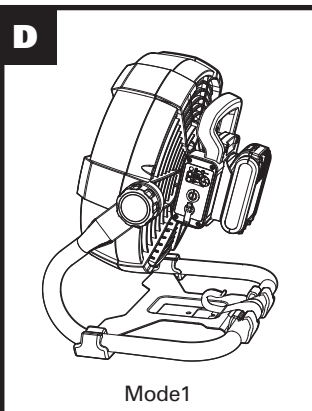
A1**A2****B****C****D**

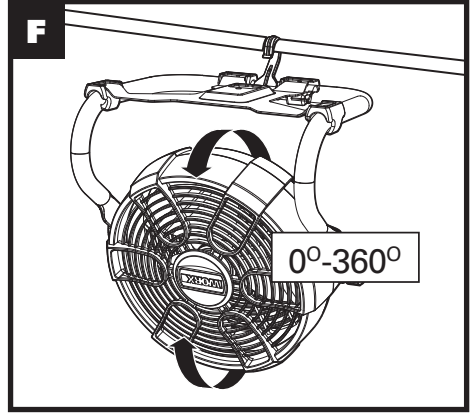
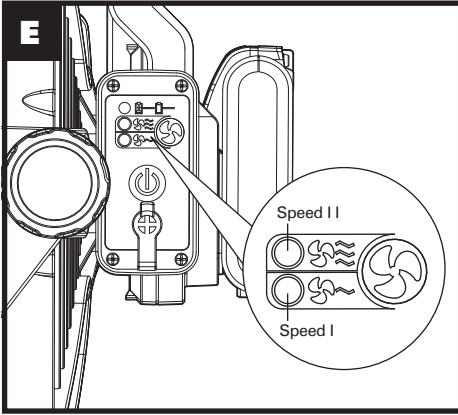

PRODUCT SAFETY GENERAL SAFETY WARNING

 **WARNING** Read all safety warnings and all instructions. Failure to follow the warnings and instructions may result in electric shock, fire and/or serious injury.

Save all warnings and instructions for future reference.

This appliance can be used by children aged from 8 years and above and persons with reduced physical, sensory or mental capabilities or lack of experience and knowledge if they have been given supervision or instruction concerning use of the appliance in a safe way and understand the hazards involved. Children shall not play with the appliance. Cleaning and user maintenance shall not be made by children without supervision.

The appliance is only to be used with the power supply unit provided with the appliance.

FAN SAFETY WARNINGS

1. Ensure that the fan is switched off and remove the battery before removing

the guard.

2. If it is necessary to replace the live or neutral brushes to ensure operation of the motor then both brushes and the earth brush shall be replaced at the same time. The brushes shall only be replaced by a suitably qualified person.

SAFETY WARNINGS FOR BATTERY PACK

a) Do not dismantle, open or shred cells or battery pack.

b) Do not short-circuit a battery pack. Do not store battery packs haphazardly in a box or drawer where they may short-circuit each other or be short-circuited by conductive materials.

When battery pack is not in use, keep it away from other metal objects, like paper clips, coins, keys, nails, screws or other small metal objects, that can make a connection from one terminal to another. Shorting the battery terminals together may cause burns or a fire.

c) Do not expose battery pack to heat or fire. Avoid storage in direct sunlight.

d) Do not subject battery

- pack to mechanical shock.
- e) **In the event of battery leaking, do not allow the liquid to come into contact with the skin or eyes. If contact has been made, wash the affected area with copious amounts of water and seek medical advice.**
 - f) **Seek medical advice immediately if a cell or battery pack has been swallowed.**
 - g) **Keep battery pack clean and dry.**
 - h) **Wipe the battery pack terminals with a clean dry cloth if they become dirty.**
 - i) **Battery pack needs to be charged before use. Always refer to this instruction and use the correct charging procedure.**
 - j) **Do not maintain battery pack on charge when not in use.**
 - k) **After extended periods of storage, it may be necessary to charge and discharge the battery pack several times to obtain maximum performance.**
 - l) **Battery pack gives its best performance when it is operated at normal room temperature (20 °C ± 5 °C).**
 - m) **When disposing of battery packs, keep battery packs of different electrochemical systems separate from each other.**
 - n) **Recharge only with the charger specified by WORX . Do not use any charger other than that specifically provided for use with the equipment.**
A charger that is suitable for one type of battery pack may create a risk of fire when used with another battery pack.
 - o) **Do not use any battery pack which is not designed for use with the equipment.**
 - p) **Keep battery pack out of the reach of children.**
 - q) **Retain the original product literature for future reference.**
 - r) **Remove the battery from the equipment when not in use.**
 - s) **Dispose of properly.**
 - t) **Do not mix cells of different manufacture, capacity, size or type within a device.**
 - u) **Do not remove battery pack from its original packaging until required for use.**
 - v) **Observe the plus (+)**

and minus (-) marks on the battery and ensure correct use.

GENERAL SAFETY WARNINGS

 **WARNING Read all safety warnings and all instructions.** *Failure to follow the warnings and instructions may result in electric shock, fire and/or serious injury.*

Save all warnings and instructions for future reference.

This appliance can be used by children aged from 8 years and above and persons with reduced physical, sensory or mental capabilities or lack of experience and knowledge if they have been given supervision or instruction concerning use of the appliance in a safe way and understand the hazards involved. Children shall not play with the appliance. Cleaning and user maintenance shall not be made by children without supervision.













If the supply cord is damaged, it must be replaced by the manufacturer, its service agent or similarly qualified persons in order to avoid a hazard.(for charger)





ADDITIONAL SAFETY INSTRUCTIONS FOR YOUR BATTERY CHARGER(FOR CHARGER)

1. Before charging, read the instructions.
2. Do not charge a leaking battery.
3. Do not use chargers for works other than those for which they are designed.
4. Before charging, ensure your charger is matching the local AC supply.
5. For indoor use, or do not expose to rain.
6. The charging device must be protected from moisture.
7. Do not use the charging device outdoors.
8. Do not short out the contacts of battery or charger.
9. Respect the polarity “+/-” when charging.
10. Do not open the unit and keep it out of the reach of children.
11. Do not charge the batteries of other manufactures or ill-suited models .
12. Ensure that the connection between the battery charger and battery is correctly positioned and is not obstructed by foreign bodies.
13. Keep battery charger’s slots free of foreign objects and protect against dirt and

- humidity. Store in a dry and frost-free place.
14. When charging batteries, ensure that the battery charger is in a well-ventilated area and away from inflammable materials. Batteries can get hot during charging. Do not overcharge any batteries. Ensure that batteries and chargers are not left unattended during charging.
 15. Do not recharge non-rechargeable batteries, as they can overheat and break.
 16. Longer life and better performance can be obtained if the battery pack is charged when the air temperature is between 18°C and 24°C. Do not charge the battery pack in air temperatures below 0°C, or above 40°C. This is important as it can prevent serious damage to the battery pack.
 17. Charge only battery pack of the same model provided by WORX and of models recommended by WORX.

SYMBOLS

	To reduce the risk of injury, user must read instruction manual
	Warning
	Double insulation
	For indoor use only
	Batteries may enter water cycle if disposed improperly, which can be hazardous for ecosystem. Do not dispose of waste batteries as unsorted municipal waste.
	Do not burn
	Fuse (For Adaptor)
	Fuse (For Charger)
	Positive terminal (For Charger)
	Negative terminal (For Charger)
	The output plug is with positive center pole and negative outer pole (For Adaptor)
	Li-Ion battery This product has been marked with a symbol relating to 'separate collection' for all battery packs and battery pack. It will then be recycled or dismantled in order to reduce the impact on the environment. Battery packs can be hazardous for the environment and for human health since they contain hazardous substances.

	SMPS (Switch mode power supply unit) (For Adaptor)
	SMPS incorporating a short-circuit-proof safety isolating transformer (inherently or non-inherently) (For Adaptor)
	SMPS incorporating a fail-safe safety isolating transformer (For Adaptor)
	Waste electrical products must not be disposed of with household waste. Please recycle where facilities exist. Check with your local authorities or retailer for recycling advice.

Charging time (approx.):	Charger for 2.0 Ah battery	1hr
	AC Adapter for 2.0Ah battery	5hr
Running time	low speed(with 2.0Ah battery)	5.7hr
	high speed(with 2.0Ah battery)	1.7hr
The ambient operating temperature:		0°C-40°C
Battery capacity:	2.0Ah	/
Machine weight:	3.98kg	2.48kg



**** Voltage measured without workload. Initial battery voltage reaches maximum of 20 volts. Nominal voltage is 18 volts.**

COMPONENT LIST

1. POSITION ADJUSTMENT
2. HANDLE
3. BATTERY PACK PORT
4. HOOK
5. CHARGING INDICATOR LIGHT
6. SPEED ADJUSTMENT BUTTON
7. SPEED INDICATOR LIGHT
8. POWER SWITCH
9. AC ADAPTOR PORT
10. BATTERY PACK*
11. AC ADAPTOR

* Not all the accessories illustrated or described are included in standard delivery.

TECHNICAL DATA

	WX095	WX095.9
Rated Voltage	20V  Max**	
battery type	Li-Ion	
AC adapter input:	100-240V~50/60Hz 1.0A	
AC adapter output:	20V  1500mA	

ACCESSORIES

	WX095	WX095.9
battery pack WA3551.1	1	/
charger WA3760	1	/
AC adaptor ZD36W220150EU	1	1

We recommend that you purchase your accessories listed in the above list from the same store that sold you the tool. Refer to the accessory packaging for further details. Store personnel can assist you and offer advice.





OPERATION INSTRUCTION



NOTE: Before using the tool, read the instruction book carefully.



Do not let your acquaintance with the tool allow you to get injured.

ACTION	FIGURE
Installing or removing the battery pack /AC adaptor  Remember to remove battery pack or adaptor each-time when adjusting, cleaning or leaving tool unused. Confirm the adaptor is firmly in place and on level ground prior to using.	see figure A1,A2,B
Charging the battery pack Charging indicator light will be flashing green which means that the battery is being charged. When the battery is fully charged , the light will stay green without flashing (figure D(mode 3)) NOTE: If the fan is off, the battery will be fully charged in 1.5hr using the AC Adaptor. If the fan is running on low speed, it will take approximately 2.0 hours to fully charge. If the fan is running on high speed, it will take approximately 4.0hrs to fully charge the connected battery. (figure D(mode 3))	see figure C, figure D(mode 3)
Starting & Stopping Push the switch (8) button to start and stop the fan as needed.  Make sure that the switch is in the off position when the fan is not in use	see figure D
Change the speed For Low Speed/ High Speed, push the Speed adjustment button (6) to  /  and front light will turn on.	see figure E
Hanging the fan and Adjusting head  It is inadvisable to hang the fan in the ways that it will impede fan's operation and contribute to cord's damages. When hanging, be careful to secure the fan to avoid it from falling which could cause injury or damage. .	see figure F

MAINTENANCE



WARNING: Always remove or disconnect battery pack before adjusting, cleaning, servicing or transporting the fan.

1). Cleaning and maintenance

1. Must wear eye protection.
2. Do not put the finger, sticks or other similar objects into the fan in case of the injury or product's damage.
3. Never let chemicals touch the plastic parts.
4. Never try to damage any part of the battery pack and keep it away from children. The battery should be recycled and treated correctly.

Not obey the warning above, serious consequence will be made, such as fire.

2). Storage

Store in a secure, dry place indoors out of the reach of children.

ENVIRONMENTAL PROTECTION



Waste electrical products should not be disposed of with household waste. Please recycle where facilities exist. Check with your Local Authority or retailer for recycling advice.

PLUG REPLACEMENT(ONLY FOR REWIRABLE PLUG OF UK & IRELAND)(FOR CHARGER)

If you need to replace the fitted plug then follow the instructions below.

IMPORTANT

The wires in the mains lead are colored in accordance with the following code:

BLUE = NEUTRAL

Brown = Live

As the colors of the wires in the mains lead of this appliance may not correspond with the colored markings identifying the terminals in your plug, proceed as follows. The wire which is colored blue must be connected to the terminal which is marked with N. The wire which is colored brown must be connected to the terminal which is marked with L. **Warning!**

Never connect live or neutral wires to the earth terminal of the plug. Only fit an approved 13ABS1363/A plug and the correct rated fuse.

Note: If a moulded plug is fitted and has to be removed take great care in disposing of the plug and severed cable, it must be destroyed to prevent engaging into a socket.

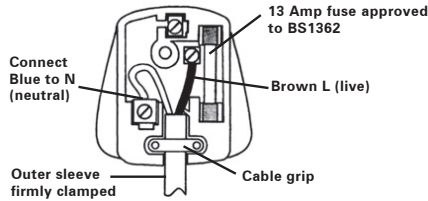

DECLARATION OF CONFORMITY

We,
Positec Germany GmbH
Grüner Weg 10, 50825 Cologne, Germany

Declare that the product
Description **Battery operated fan**
Type **WX095 WX095.9 (095-designation of machinery, representative of Battery operated fan)**
Function **blowing**

Complies with the following Directives:
2014/30/EU, 2011/65/EU&(EU)2015/863,2014/35/EU,

Standards conform to
EN 60335-1, EN 60335-2-80, EN 55014-1, EN 55014-2, EN 62233 EN 61558-1, EN 61558-2-16, EN 61000-3-2, EN 61000-3-3 EN60950-1,EN60065 EN 60335-2-29

A handwritten signature in black ink is positioned to the left of a large, grey CE mark.

2019/12/17
Allen Ding
Deputy Chief Engineer, Testing & Certification
Positec Technology (China) Co., Ltd
18, Dongwang Road, Suzhou Industrial
Park, Jiangsu 215123, P. R. China

PRODUKTSICHERHEIT ALLGEMEINE SICHERHEITSHINWEISE

 **WARNUNG**
Lesen Sie alle Sicherheitshinweise und Anweisungen. *Versäumnisse bei der Einhaltung der Sicherheitshinweise und Anweisungen können elektrischen Schlag, Brand und/oder schwere Verletzungen verursachen.*

Bewahren Sie alle Sicherheitshinweise und Anweisungen für die Zukunft auf.

Dieses Gerät kann von Kindern ab 8 Jahren und Personen mit verringerten physischen, sensorischen oder mentalen Fähigkeiten bzw. Mangel an Erfahrung oder Kenntnis verwendet werden, wenn sie von einer Person beaufsichtigt oder bezüglich des Gebrauchs des Gerätes in einer sicheren Umgebung unterwiesen werden und die damit verbundenen Gefahren verstehen. Kinder sollten mit dem Gerät nicht spielen und Reinigungs- und Wartungsarbeiten nur unter Aufsicht durchführen.
-Das Gerät darf nur mit dem mitgelieferten Netzteil verwendet werden.

SICHERUNGSWARNUNGEN FÜR DAS GEBLÄSE

1. Vergewissern Sie sich, dass das Gebläse ausgeschaltet und die Batterie entnommen wurde, bevor die Schutzvorrichtung entfernt wird.
2. Wenn stromführende oder neutrale Bürsten ausgetauscht werden müssen, um den Motorbetrieb sicherzustellen, müssen beide Bürsten und die Erdungsbürste gleichzeitig ausgetauscht werden. Die Bürsten dürfen nur durch angemessen qualifiziertes Personal ausgetauscht werden.

SICHERHEIT HINWEISE FÜR AKKUPACK

- a) **Zellen bzw. Akkupack nicht zerlegen, öffnen oder zerdrücken.**
- b) **Akkupack nicht kurzschließen. Akkupacks nicht wahllos in einer Schachtel oder Schublade aufbewahren, wo sie einander kurzschließen oder durch andere leitfähige Materialien kurzgeschlossen werden könnten.** Bei Nichtverwendung des Akkupacks ist dieses von

Metallgegenständen fernzuhalten, wie etwa Büroklammern, Münzen, Nägeln, Schrauben oder anderen kleinen Metallgegenständen, wo sich die Batterieklemmen berühren könnten.

Das Kurzschließen der Batterieklemmen kann Verbrennungen bzw. einen Brand verursachen.

- c) Zellen bzw. Akkupacks nicht Hitze oder Feuer aussetzen. Lagerung in direktem Sonnenlicht vermeiden.**
- d) Akkupack nicht mechanischen Stößen aussetzen.**
- e) Im Fall, dass Flüssigkeit aus dem Akku austritt, darf diese nicht in Kontakt mit der Haut oder den Augen kommen. Sollte dies dennoch geschehen, den betroffenen Bereich sofort mit viel Wasser spülen und einen Arzt aufsuchen.**
- f) Beim Verschlucken einer Zelle oder eines Akkupacks muss sofort ein Arzt herangezogen werden.**
- g) Akkupack sauber und trocken halten.**
- h) Sollten die Klemmen des Akkupacks schmutzig werden, diese mit einem sauberen, trockenen**

Tuch abwischen.

- i) Akkupack muss vor Gebrauch aufgeladen werden. Immer dieses Anweisungen beachten und den korrekten Ladevorgang ausführen.**
- j) Akkupack bei Nichtverwendung nicht längere Zeit aufladen lassen.**
- k) Nach längerer Lagerung des Gerätes ist es eventuell notwendig, die Zellen oder das Akkupack mehrere Male aufzuladen und zu entladen, um eine optimale Leistung zu erhalten.**
- l) Akkupacks funktionieren bei normaler Zimmertemperatur (20 °C ± 5 °C) am besten.**
- m) Beim Entsorgen von Akkupacks sollten Akkupacks mit verschiedenen elektrochemischen Systemen voneinander getrennt gehalten werden.**
- n) Nur mit dem von WORX bezeichneten Ladegerät aufladen. Kein Ladegerät verwenden, das nicht ausdrücklich für den Gebrauch mit dem Gerät vorgesehen ist.**
Ein Ladegerät, das für eine bestimmte Art von Akkupack geeignet ist, kann

bei Verwendung mit einem anderen Akkupack eine Brandgefahr darstellen.

- o) Kein Akkupack verwenden, das nicht für den Gebrauch mit dem Gerät vorgesehen ist.**
- p) Akkupacks von Kindern fernhalten.**
- q) Die originalen Produktunterlagen zum späteren Nachschlagen aufbewahren.**
- r) Den Akku bei Nichtverwendung aus dem Gerät nehmen.**
- s) Ordnungsgemäß entsorgen**
- t) Vermischen Sie keine Zellen verschiedener Hersteller, Kapazitäten, Größen oder Typen innerhalb eines Geräts.**
- u) Nehmen Sie das Akkupack nicht aus der Originalverpackung, bis es verwendet werden soll.**
- v) Beachten Sie die Plus (+) und Minus (-) Markierungen auf dem Akku und stellen Sie die korrekte Anwendung sicher.**

ALLGEMEINE SICHERHEITSHINWEISE

 **WARNUNG**
Lesen Sie alle Sicherheitshinweise und

Anweisungen. *Versäumnisse bei der Einhaltung der Sicherheitshinweise und Anweisungen können elektrischen Schlag, Brand und/oder schwere Verletzungen verursachen. Gem alle advarsler og instruksjoner til fremtidig reference.*

Bewahren Sie alle Sicherheitshinweise und Anweisungen für die Zukunft auf.









Dieses Gerät kann von Kindern ab 8 Jahren und Personen mit verringerten physischen, sensorischen oder mentalen Fähigkeiten bzw. Mangel an Erfahrung oder Kenntnis verwendet werden, wenn sie von einer Person beaufsichtigt oder bezüglich des Gebrauchs des Gerätes in einer sicheren Umgebung unterwiesen werden und die damit verbundenen Gefahren verstehen. Kinder sollten mit dem Gerät nicht spielen und Reinigungs- und Wartungsarbeiten nur unter Aufsicht durchführen. Falls das Netzkabel beschädigt sein sollte, muss es vom Hersteller, einem seiner Service-Beauftragten oder einer ähnlich qualifizierten Person instandgesetzt werden, damit es nicht zu Gefährdungen





kommt. . (für Ladegerät)

ZUSÄTZLICHE SICHERHEITSHINWEISE FÜR IHR LADEGERÄT(FÜR LADEGERÄT)

1. Vor dem Aufladen bitte die Bedienungsanleitung lesen.
2. Laden Sie einen ausgelaufenen Akku nicht auf.
3. Benutzen Sie Ladegerät nicht für Zwecke, für die sie nicht gedacht sind.
4. Schließen Sie das Ladegerät nur an den Netzstrom an.
5. Nicht im Freien verwenden, vor Regen und Feuchtigkeit schützen.
6. Das Ladegerät muss vor Nässe geschützt sein.
7. Verwenden Sie das Ladegerät nicht im Freien.
8. Schließen Sie die Kontakte des Akkus oder des Ladegeräts nicht kurz.
9. Achten Sie beim Laden auf die Polarität "+/-".
10. Öffnen Sie das Gerät nicht und halten Sie es von Kindern entfernt.
11. Laden Sie keine Akkus anderer Hersteller.
12. Vergewissern Sie sich, dass die Verbindung zwischen dem Ladegerät und dem Akku korrekt positioniert ist und nicht durch andere Gegenstände behindert wird.
13. Halten Sie die Öffnungen im Ladegerät frei von fremden Objekten und schützen Sie sie vor Verschmutzung und Nässe. Bewahren Sie das Gerät trocken und frostfrei auf.
14. Achten Sie darauf, dass das Laden von Akkus an einem gut gelüfteten Ort und nicht in der Nähe einer brennbaren Umgebung geschieht. Akkus erhitzen sich beim Laden. Sie dürfen nicht überladen werden. Sorgen Sie dafür, dass Akkus und Ladegerät beim Aufladen nicht unbeaufsichtigt sind.
15. Laden Sie keine nicht-aufladbaren Akkus auf, da diese überhitzen und aufbrechen können.
16. Eine längere Lebenszeit und eine bessere Leistung erreicht man, wenn der Akku bei einer Lufttemperatur zwischen 18°C und 24°C aufgeladen wird. Laden Sie den Akku nicht bei Lufttemperaturen unter 0°C oder über 40°C. Achten Sie darauf, um eine starke Beschädigung des Akkus zu vermeiden.
17. Laden Sie nur ein Akkupack, welches dasselbe Modell wie das von WORX bereitgestellte ist oder von WORX empfohlen wird.

SYMBOLE

	Zur Reduzierung der Verletzungsgefahr bitte die Bedienungsanleitung durchlesen
	WARNUNG
	Schutzisolation
	Nicht im Freien verwenden
	Batterien können bei falscher Entsorgung in der Wasserkreislauf gelangen und das Ökosystem bedrohen. Entsorgen Sie alte Batterien nicht im unsortierten Haushaltsabfall.
	Nicht verbrennen
	Sicherung(für Adapter)
	Sicherung(für Ladegerät)
	Positiver Anschluss (für Ladegerät)
	Negativer Anschluss (für Ladegerät)
	Der Ausgangsstecker hat positiven Mittelpol und negativen äußeren Pol (für Adapter)
	Lithium-Ionen-Akku: Dieses Produkt wurde mit einem Symbol markiert, das sich auf die 'gesonderte Sammlung' aller Akkupacks und Akkus bezieht. Es wird anschließend recycelt oder demontiert, um die Beeinträchtigung der Umwelt zu verringern. Akkupacks können die Umwelt und menschliche Gesundheit beeinträchtigen, da diese schädliche Substanzen enthalten.

	SMPS (Umschaltmodus Stromversorgungseinheit) (für Adapter)
	SMPS beinhaltet einen kurzschlussfesten Schutztransformator (eigensicher oder nicht eigensicher)(für Adapter)
	SMPS beinhaltet einen ausfallsicheren Schutztransformator (für Adapter)
	Elektroprodukte dürfen nicht mit dem normalen Haushaltsmüll entsorgt werden, sondern sollten nach Möglichkeit zu einer Recyclingstelle gebracht werden. Ihre zuständigen Behörden oder Ihr Fachhändler geben Ihnen hierzu gerne Auskunft.

KOMPONENTEN

1. POSITIONSVINSTELLUNG
2. GRIFF
3. AKKUPACK-ANSCHLUSS
4. HAKEN
5. LADEKONTROLLEUCHE
6. DREHZAHLEINSTELLTASTE
7. DREHZAHLANZEIGER-KONTROLLEUCHE
8. NETZSCHALTER
9. NETZTEILANSCHLUSS
10. AKKUPACK*
11. NETZTEIL



*Abgebildetes oder beschriebenes Zubehör gehört teilweise nicht zum Lieferumfang.

ZUBEHÖRTEILE

	WX095	WX095.9
Akkupack WA3551.1	1	/
Ladegerät WA3760	1	/
Netzteil ZD36W220150EU	1	1

Wir empfehlen Ihnen, sämtliche Zubehörteile beim selben Fachhändler zu beziehen, bei dem Sie auch Ihr Elektrowerkzeug gekauft haben. Weitere Informationen finden Sie auf der Verpackung der Zubehörteile. Auch Ihr Fachhändler berät Sie gerne.

TECHNISCHE DATEN

		WX095	WX095.9
Akkuspannung		20V  Max.* *	
Akkutyp		Li-Ion	
Netzteileingang		100-240V~50/60Hz 1.0A	
Netzteilaustritt		20V  1500mA	
Ladezeit Ca.):	Ladegerät für 2,0 Ah Akku	1hr	
	Netzteil für 2,0 Ah Akku	5hr	
Betriebszeit	Niedrige Geschwindigkeit (mit 2,0 Ah Akku)	5.7hr	
	Hohe Geschwindigkeit (mit 2,0 Ah Akku)	1.7hr	
Betriebsumgebungstemperatur		0°C-40°C	
Akkukapazität		2.0Ah	/
Maschinengewicht		3.98kg	2.48kg

**Spannung ohne Arbeitslast gemessen. Anfangsakkuspannung erreicht maximal 20 Volt. Nennspannung ist 18 Volt.





HINWEISE ZUM BETRIEB



HINWEIS: Lesen Sie das Handbuch vor Inbetriebnahme des Werkzeuges sorgfältig durch.



Vermeiden Sie, durch Vertrautheit mit Werkzeug unvorsichtig und verletzt zu werden.

MASSNAHME	ABBILDUNG
<p>Einbau oder Ausbau des Akkupacks/Netzteils</p> <p> Denken Sie daran, das Akkupack oder Netzteil jedes Mal zu entfernen, wenn Sie das Werkzeug einstellen, reinigen oder lagern. Überprüfen Sie, dass das Netzteil am Werkzeug angeschlossen und dieses auf ebenem Boden steht, bevor Sie es verwenden.</p>	Siehe Abb. A1,A2,B
<p>Aufladen des Akkupacks</p> <p>Die Ladekontrollleuchte blinkt grün, wenn der Akku geladen wird. Wenn der Akku vollständig aufgeladen ist, leuchtet die Kontrollleuchte dauerhaft grün, ohne zu blinken (Abbildung D(Modus 3))</p> <p>HINWEIS: Wenn das Gebläse ausgeschaltet ist, wird der Akku mit dem Netzteil in 1,5 Stunden geladen. Wenn das Gebläse bei niedriger Geschwindigkeit betrieben wird, dauert es ca. 2 Stunden, bis der Akku vollständig geladen ist. Wenn das Gebläse mit hoher Geschwindigkeit läuft, dauert es ca. 4 Stunden, um den angeschlossenen Akku vollständig aufzuladen. (Abbildung D(Modus 3))</p>	Siehe Abb. C, Abbildung D(Modus 3)
<p>Starten und Stoppen</p> <p>Drücken Sie den Schalter (8), um das Gebläse nach Bedarf zu starten und anzuhalten.</p> <p> Vergewissern Sie sich, dass der Schalter in der Aus-Stellung ist, wenn das Gebläse nicht verwendet wird.</p>	Siehe Abb. D
<p>Geschwindigkeit ändern</p> <p>Drücken Sie für niedrige/hohe Geschwindigkeit die Geschwindigkeitseinstelltaste (6) auf  / ; die vordere Kontrollleuchte wird aufleuchten.</p>	Siehe Abb. E
<p>Gebläse aufhängen und Kopf einstellen</p> <p> Es empfiehlt sich, das Gebläse so aufzuhängen, dass der Gebläsebetrieb nicht beeinträchtigt und das Kabel nicht beschädigt werden. Achten Sie beim Aufhängen sorgfältig darauf, das Gebläse gegen Herunterfallen zu schützen, um Verletzungen und Schäden vorzubeugen. .</p>	Siehe Abb. F

WARTUNG



WARNUNG: Entfernen oder trennen Sie das Akkupack stets vor dem Einstellen, Reinigen, Warten oder Transportieren des Gebläses.

1). Reinigung und Wartung

1. Tragen Sie einen Augenschutz.
 2. Stecken Sie keine Finger, Stöcke oder ähnliche Gegenstände in das Gebläse; anderenfalls kann es zu Verletzungen oder Geräteschäden führen.
 3. Verhindern Sie, dass die Kunststoffteile mit Chemikalien in Kontakt kommen.
 4. Versuchen Sie nie, Teile des Akkupacks zu beschädigen und halten Sie es von Kindern fern. Der Akku muss recycelt und korrekt entsorgt werden.
- Sollten die obigen Warnungen nicht befolgt werden, kann das schwere Konsequenzen haben, z. B. durch Brände.

2). Lagerung

Bewahren Sie das Gerät an einem sicheren, trockenen Ort außer Reichweite von Kindern auf.

UMWELTSCHUTZ



Elektroprodukte dürfen nicht mit dem normalen Haushaltsmüll entsorgt werden, sondern sollten nach Möglichkeit zu einer Recyclingstelle gebracht werden. Ihre zuständigen Behörden oder Ihr Fachhändler geben Ihnen hierzu gerne Auskunft.

KONFORMITÄTSERKLÄRUNG

Wir

Positec Germany GmbH

Grüner Weg 10, 50825 Cologne, Germany

Erklären hiermit, dass unser Produkt,

Beschreibung **Batteriebetriebenes Gebläse**

Typ **WX095 WX095.9 (095- Bezeichnung der**

Maschine, Vertreter des batteriebetriebenen Gebläses)

Funktion **Blasfunktion**

Den Bestimmungen der folgenden Richtlinien entspricht:

2014/30/EU, 2011/65/

EU&(EU)2015/863,2014/35/EU,

Normen,

EN 60335-1, EN 60335-2-80, EN 55014-1,

EN 55014-2, EN 62233

EN 61558-1, EN 61558-2-16, EN 61000-3-2,

EN 61000-3-3

EN60950-1,EN60065

EN 60335-2-29



2019/12/17

Allen Ding

Stellvertretender Cheffingenieur,

Prüfung und Zertifizierung

Positec Technology (China) Co., Ltd

18, Dongwang Road, Suzhou Industrial

Park, Jiangsu 215123, P. R. China

SÉCURITÉ DU PRODUIT AVERTISSEMENTS DE SÉCURITÉ GÉNÉRAUX

 **AVERTISSEMENT:**
Lire tous les avertissements de sécurité et toutes les instructions.

Ne pas suivre les avertissements et instructions peut donner lieu à un choc électrique, un incendie et/ou une blessure sérieuse.

Conserver tous les avertissements et toutes les instructions pour pouvoir s'y reporter ultérieurement.

Cet appareil peut être utilisé par des enfants âgés de 8 ans et plus et des personnes ayant des capacités physiques, sensorielles ou mentales réduites, ou présentant un manque d'expérience et de connaissances, si elles sont sous surveillance ou formées à l'utilisation de l'appareil en toute sécurité et comprennent les risques qu'il entraîne. Les enfants ne doivent pas jouer avec l'appareil. L'entretien et le nettoyage ne doivent pas être effectués par des enfants sans surveillance.

- L'appareil ne doit être utilisé qu'avec l'unité d'alimentation fournie.

AVERTISSEMENTS DE SÉCURITÉ CONCERNANT LE VENTILATEUR

1. S'assurer que le ventilateur est éteint et enlever la batterie avant de retirer le dispositif de protection.
2. Si les balais neutres ou sous tension du moteur doivent être remplacés pour garantir le fonctionnement du moteur, les balais et les balais de terre doivent être remplacés en même temps. Seul le personnel possédant les qualifications adéquates peut remplacer les balais.

MISES EN GARDE CONCERNANT LA BATTERIE

- a) **La batterie et les piles secondaires ne doivent pas être ouvertes, démontées ou broyées.**
- b) **La batterie ne doit pas être court-circuitée. Évitez de mettre la batterie en vrac dans une boîte ou dans un tiroir où elles risqueraient de se court-circuiter entre elles ou au contact d'autres objets métalliques.**

Après usage, évitez tout contact de la batterie avec d'autres objets métalliques

de petite taille (trombones, pièces, clés, clous, vis etc.) susceptibles de court-circuiter les pôles. Un court-circuit entre les pôles de la batterie peut être à l'origine de brûlures ou d'un incendie.

- c) La batterie ne doit pas être exposée au feu et à la chaleur. Évitez de la ranger à la lumière du soleil.**
- d) La batterie et les piles ne doivent pas être soumises à des chocs mécaniques.**
- e) En cas de fuite des piles, évitez tout contact du liquide avec la peau et les yeux. En cas de contact, rincez abondamment la surface touchée avec de l'eau et appelez les urgences.**
- f) En cas d'ingestion d'une pile ou d'une batterie, appelez immédiatement les urgences.**
- g) La batterie et les piles doivent rester propres et sèches.**
- h) Si la batterie ou les piles se salissent, essuyez-les avec un chiffon propre et sec.**
- i) La batterie et les piles doivent être chargées avant usage. Utilisez toujours le chargeur adéquat, et respectez les instructions du fabricant**

ou le mode d'emploi de l'appareil concernant la procédure de recharge.

- j) Évitez de laisser une batterie se charger pendant trop longtemps lorsqu'elle n'est pas utilisée.**
- k) Après de longues périodes d'inutilisation, il peut être nécessaire de charger et décharger la batterie et les piles à plusieurs reprises avant que celles-ci ne retrouvent leur capacité maximale.**
- l) La batterie et les piles fonctionnent au mieux de leur capacité dans une température ambiante normale, comprise entre +15°C et +25°C environ.**
- m) Les batteries fonctionnant avec des systèmes électrochimiques différents doivent être mis au rebut séparément.**
- n) N'utilisez pas d'autre chargeur que celui spécifié par WORX. N'utilisez pas d'autre chargeur que celui spécifiquement fourni avec l'appareil. Un chargeur destiné à un type de batterie donné peut être à l'origine d'un incendie s'il est utilisé avec une autre**

batterie.

- o) N'utilisez en aucun cas une batterie autre que celle prévue pour cet appareil.**
- p) La batterie doit être tenue hors de portée des enfants.**
- q) Gardez la documentation d'origine du produit afin de pouvoir vous y référer ultérieurement.**
- r) Enlevez la batterie de l'appareil lorsque vous ne l'utilisez pas.**
- s) Respectez les procédures de mise au rebut.**
- t) Ne pas mélanger des piles de fabrication, capacité, taille ou type différents dans un appareil.**
- u) Ne pas retirer les batteries de leur emballage d'origine avant leur utilisation.**
- v) Noter les signes plus (+) et moins (-) sur la batterie et respecter la bonne utilisation.**

AVERTISSEMENTS DE SÉCURITÉ GÉNÉRAUX

 **AVERTISSEMENT:**
Lire tous les avertissements de sécurité et toutes les instructions.

Ne pas suivre les avertissements et instructions

peut donner lieu à un choc électrique, un incendie et/ou une blessure sérieuse.

Conserver tous les avertissements et toutes les instructions pour pouvoir s'y reporter ultérieurement.

Cet appareil peut être utilisé par des enfants âgés de 8 ans et plus et des personnes ayant des capacités physiques, sensorielles ou mentales réduites, ou présentant un manque d'expérience et de connaissances, si elles sont sous surveillance ou formées à l'utilisation de l'appareil en toute sécurité et comprennent les risques qu'il entraîne. Les enfants ne doivent pas jouer avec l'appareil. L'entretien et le nettoyage ne doivent pas être effectués par des enfants sans surveillance.













Si l'alimentation est endommagée, elle doit être remplacée par le fabricant, son agent de maintenance ou une personne qualifiée de façon similaire, afin d'éviter tout danger. (pour chargeur)





INSTRUCTIONS SUPPLEMENTAIRES LIEES A LA SECURITE POUR VOTRE CHARGEUR DE BATTERIE (POUR

CHARGEUR)

1. Avant de charger, lisez les instructions.
2. Ne chargez pas une batterie qui fuit.
3. N'utilisez pas de chargeurs pour des travaux autres que ceux pour lesquels ils sont conçus.
4. Ne branchez le chargeur que sur une alimentation réseau alternatif (AC).
5. Usage interne uniquement, ne pas exposer à la pluie ou à l'eau.
6. Le chargeur doit être protégé de l'humidité !
7. N'utilisez pas le chargeur à l'extérieur.
8. Ne court-circuitez pas les contacts de la batterie ou du chargeur.
9. Respectez la polarité "+/-" lorsque vous chargez.
10. Ne pas ouvrir l'appareil et le tenir hors de portée des enfants.
11. Ne pas charger de batteries d'autres fabricants.
12. S'assurer que la connexion entre le chargeur de batterie et la batterie est correctement positionnée et n'est pas obstruée par des corps étrangers.
13. Laissez les ouïes du chargeur de batterie libres d'objets étrangers et protégez-le de la poussière et de l'humidité. Stockez-le dans un endroit sec et hors gel.
14. Lors de la charge de batteries, s'assurer que le chargeur de batterie est dans un endroit bien ventilé et à l'écart de matériaux inflammables. Les batteries peuvent chauffer pendant la charge. Ne pas surcharger les batteries. S'assurer que les batteries et les chargeurs de batterie ne restent pas sans surveillance pendant la charge.
15. Ne pas charger des batteries non rechargeables, car elles peuvent chauffer et s'endommager.
16. Une vie plus longue et de meilleures performances peuvent être obtenues si le pack batterie est chargé lorsque la température de l'air est entre 18°C et 24°C. Ne pas charger le pack batterie avec des températures d'air au-dessous de 0°C, ou au-dessus de 40°C. Ceci est important car le pack batterie peut en être sérieusement endommagé.
17. Chargez uniquement des batteries du même modèle fourni par WORX et des modèles recommandés par WORX.

SYMBOLES

	Pour réduire le risque de blessure, l'utilisateur doit lire le mode d'emploi
	Avertissement
	Double isolation
	Usage interne uniquement
	Les batteries peuvent entrer dans le cycle de l'eau si elles sont éliminées de façon inappropriée, ce qui peut être dangereux pour l'écosystème. Ne pas éliminer les batteries usagées comme un déchet municipal non trié.
	Ne pas brûler
	Fusible(pour adaptateur)
	Fusible(pour chargeur)
	Borne positive(pour chargeur)
	Borne négative(pour chargeur)
	La prise de sortie est dotée d'un pôle central positif et d'un pôle externe négatif(pour adaptateur)
	Batterie Li-Ion Ce produit comporte un symbole de « Collecte séparée » de toutes les batteries. Il sera ensuite recyclé ou démantelé, afin de réduire l'impact sur l'environnement. Les batteries peuvent être dangereuses pour l'environnement et la santé humaine, car elles contiennent des substances dangereuses.



	SMPS (Unité d'alimentation à découpage) (pour adaptateur)
	SMPS est composée d'un transformateur d'isolement de sécurité contre les courts-circuits (inhérent ou non)(pour adaptateur)
	SMPS est composée d'un transformateur d'isolement de sécurité intrinsèque (pour adaptateur)
	Les déchets d'équipements électriques et électroniques ne doivent pas être déposés avec les ordures ménagères. Ils doivent être collectés pour être recyclés dans des centres spécialisés. Consultez les autorités locales ou votre revendeur pour obtenir des renseignements sur l'organisation de la collecte.

LISTE DES COMPOSANTS

1. RÉGLAGE POSITION
2. POIGNÉE
3. PORT DE LA BATTERIE
4. CROCHET
5. VOYANT LUMINEUX DE CHARGEMENT
6. BOUTON DE RÉGLAGE DE LA VITESSE
7. VOYANT LUMINEUX DE LA VITESSE
8. BOUTON ON/OFF
9. PORT ADAPTATEUR COURANT ALTERNATIF
10. BATTERIE*
11. ADAPTATEUR COURANT ALTERNATIF

*Les accessoires reproduits ou décrits ne sont pas tous compris avec le modèle standard livré.

CARACTERISTIQUES TECHNIQUES

		WX095	WX095.9
Tension nominale		20V  Max.* *	
type de batterie		Li-Ion	
Entrée adaptateur courant alternatif :		100-240V~50/60Hz 1.0A	
Sortie adaptateur courant alternatif :		20V  1500mA	
Temps de chargement (environ)	Charger pour batterie 2.0Ah	1hr	
	Adaptateur AC pour batterie 2.0Ah	5hr	
Temps de fonctionnement	Basse vitesse(avec batterie 2.0Ah)	5.7hr	
	Haute vitesse(avec batterie 2.0Ah)	1.7hr	
Température ambiante de fonctionnement :		0°C-40°C	
Capacité de batterie		2.0Ah	/
Poids de la machine		3.98kg	2.48kg

** La tension est mesurée à vide. La tension initiale de la batterie atteint un maximum de 20 volts. La tension nominale est de 18 volts.

ACCESSOIRES

	WX095	WX095.9
Batterie WA3551.1	1	/
Chargeur WA3760	1	/
Adaptateur courant alternatif ZD36W220150EU	1	1

Nous recommandons d'acheter tous les accessoires dans le magasin d'acquisition de l'outil. Pour plus d'informations, se référer à l'emballage des accessoires. Le personnel du magasin est également là pour vous conseiller.





INSTRUCTIONS D'UTILISATION



REMARQUE: Avant d'utiliser cet outil, lire attentivement le mode d'emploi.



Ne laisser personne utiliser l'appareil, cela peut entraîner des blessures.

ACTION	FIGURE
Installation ou retrait de la batterie / adaptateur AC  Retirer la batterie ou l'adaptateur à chaque réglage, nettoyage ou lorsque l'appareil n'est plus utilisé. Confirmer que l'adaptateur est bien en place et sur le sol avant de l'utiliser.	Voir Fig. A1,A2,B
Chargement de la batterie Le voyant lumineux de chargement clignote en vert pendant la charge de la batterie. Lorsque la batterie est complètement chargée, le voyant reste vert sans clignoter. (figure D (mode 3)) REMARQUE : Si le ventilateur est éteint, la batterie se recharge complètement en 1,5 heure en utilisant l'adaptateur AC. Si le ventilateur fonctionne à basse vitesse, il faut environ 2 heures à la batterie pour se recharger complètement. Si le ventilateur fonctionne à haute vitesse, la batterie se recharge complètement en environ 4 heures. (figure D(mode 3))	Voir Fig. C, figure D(mode 3)
Marche et arrêt Appuyer sur le bouton (8) pour démarrer et arrêter le ventilateur lorsque besoin.  S'assurer que le bouton est en position « poste » lorsque le ventilateur n'est pas utilisé.	Voir Fig. D
Modification de la vitesse Pour augmenter / réduire la vitesse, appuyez sur le bouton de réglage de la vitesse (6) sur  ~ /  ; le témoin avant s'allume.	Voir Fig. E
Suspension du ventilateur et réglage de la tête  Il est déconseillé de suspendre le ventilateur de manière telle pouvant empêcher le fonctionnement du ventilateur et endommager le cordon. Lorsque le ventilateur est suspendu, veiller à bien fixer le ventilateur pour éviter qu'il ne tombe, ce qui pourrait provoquer des blessures ou des dommages.	Voir Fig. F

27

ENTRETIEN



Mise en garde : toujours retirer ou débrancher la batterie avant de régler, nettoyer, réaliser l'entretien ou transporter le ventilateur.

1). Nettoyage et entretien

1. Port de protections des yeux obligatoire.
2. Ne pas insérer les doigts, des bâtons ou des objets similaires dans le ventilateur. Cela peut entraîner des blessures ou endommager le produit.
3. Les produits chimiques ne doivent pas entrer en contact avec les parties en plastique.
4. Ne jamais endommager la batterie. La tenir hors de portée des enfants. La batterie doit être recyclée et éliminée selon la réglementation en vigueur.

Le non-respect des consignes précédentes peut entraîner des conséquences graves, notamment un incendie.

2). Stockage

Stocker la batterie à l'intérieur, dans un endroit sec et hors de portée des enfants.

PROTECTION DE L'ENVIRONNEMENT



Les déchets d'équipements électriques et électroniques ne doivent pas être déposés avec les ordures ménagères. Ils doivent être collectés pour être recyclés dans des centres spécialisés. Consultez les autorités locales ou votre revendeur pour obtenir des renseignements sur l'organisation de la collecte.

DECLARATION DE CONFORMITE

Nous
Positec Germany GmbH
Grüner Weg 10, 50825 Cologne, Germany

Déclarons ce produit,
Description **Ventilateur alimenté par batterie**
Modèle **WX095 WX095.9 (095- désignation de la machine, représentative du ventilateur alimenté par batterie soufflage**
Fonction **soufflage**

Conforme aux directives suivantes,
**2014/30/EU, 2011/65/
EU&(EU)2015/863,2014/35/EU,**

Et conforme aux normes,
**EN 60335-1, EN 60335-2-80, EN 55014-1,
EN 55014-2, EN 62233
EN 61558-1, EN 61558-2-16, EN 61000-3-2,
EN 61000-3-3
EN60950-1,EN60065
EN 60335-2-29**



2019/12/17
Allen Ding
Ingénieur en chef adjoint, Essais & Certification
Positec Technology (China) Co., Ltd
18, Dongwang Road, Suzhou Industrial
Park, Jiangsu 215123, P. R. China

SICUREZZA DEL PRODOTTO AVVISI GENERALI PER LA SICUREZZA

 **ATTENZIONE! È assolutamente necessario leggere attentamente tutte le istruzioni.** *Eventuali errori nell'adempimento delle istruzioni qui di seguito riportate potranno causare scosse elettriche, incendi e/o lesioni gravi.*

Conservare tutti gli avvisi e le istruzioni per poterle consultare quando necessario.

L'apparecchio può essere usato da bambini da 8 anni in su e persone con ridotte capacità fisiche, sensoriali o mentali, o con mancanza di esperienza e conoscenza, se sono sotto la supervisione o seguono le istruzioni sull'uso dell'apparecchio in modo sicuro e comprendono i possibili rischi. I bambini non devono giocare con l'apparecchio. La pulizia e la manutenzione non devono essere fatte dai bambini senza supervisione.

- Questo apparecchio deve essere utilizzato solo con l'alimentatore fornito in dotazione.

AVVERTENZE DI SICUREZZA PER IL VENTILATORE

1. Assicurarsi che il ventilatore sia spento e rimuovere la batteria prima di rimuovere la protezione.
2. Se è necessario sostituire le spazzole in tensione o neutre per garantire il funzionamento del motore, sostituire entrambe le spazzole e la spazzola di terra contemporaneamente. Le spazzole devono essere sostituite solo da personale qualificato.

ISTRUZIONI PER LA SICUREZZA DEL PACCO BATTERIA

- a) Non smontare, aprire o strappare le cellule secondarie o il pacco batteria.**
- b) Non cortocircuitare un pacco batteria. Non conservare un pacco batteria disordinatamente in una scatola o un cassetto in cui potrebbero cortocircuitarsi tra essi o essere cortocircuitati da altri oggetti metallici.** Quando il pacco batteria non è in uso, tenerlo lontano da altri oggetti metallici come graffette,

monete, chiavi, chiodi, viti e altri piccoli oggetti metallici, potrebbe avverarsi un collegamento tra i due terminali. *Collegare i terminali della batteria potrebbe causare incendi o ustioni.*

c) Non esporre il pacco batteria a calore o fuoco. Evitare di conservarli alla luce diretta del sole.

d) Non sottoporre il pacco batteria a scosse meccaniche.

e) In caso di perdite da una cellula, evitare che il liquido entri in contatto con la pelle o gli occhi. In caso di contatto, lavare l'area interessata con abbondante acqua e consultare un medico.

f) Se si ingerisce una cellula o un pacco batteria, consultare immediatamente un medico.

g) Tenere le cellule e il pacco batteria puliti e asciutti.

h) Pulire i terminali delle cellule e del pacco batteria con un panno pulito e asciutto nel caso in cui si sporchino.

i) Il pacco batteria deve essere caricato prima dell'uso. Utilizzare sempre il caricatore corretto e consultare le istruzioni.

j) Non lasciare un pacco batteria in carica se non in uso.

k) Dopo lunghi periodi di conservazione, potrebbe essere necessario caricare e scaricare le cellule o il pacco batteria diverse volte per ottenere le massime prestazioni.

l) Il pacco batteria offre prestazioni ottimali se utilizzate ad una temperatura ambiente normale ($20^{\circ}\text{C} \pm 5^{\circ}\text{C}$).

m) Quando si smaltiscono i pacchi batteria, tenere i pacchi batteria con diversi sistemi elettrochimici separati gli uni dagli altri.

n) Ricaricare solo con il caricatore specificato da WORX. Non utilizzare caricatori diversi da quelli forniti per l'uso specifico con l'apparecchiatura. *Un caricatore adatto ad un tipo di pacco batteria potrebbe provocare rischi d'incendi quando è usato con un altro pacco batteria.*

o) Non utilizzare un pacco batteria non progettato per l'uso con l'apparecchiatura.

p) Tenere il pacco batteria fuori dalla portata dei bambini.

q) Conservare i documenti

originali del prodotto per riferimenti futuri.

- r) Rimuovere la batteria dall'apparecchiatura, se non in uso.**
- s) Smaltire adeguatamente.**
- t) Non mischiare batterie di diverse marche, capacità, dimensioni o tipologia nello stesso dispositivo.**
- u) Non rimuovere anzitempo il pacco batterie dalla sua confezione originale.**
- v) Fare attenzione ai segni più (+) e meno (-) sulla batteria e accertarsi di utilizzarla nel modo corretto.**

AVVISI GENERALI PER LA SICUREZZA



ATTENZIONE! È assolutamente necessario leggere attentamente tutte le istruzioni. *Eventuali errori nell'adempimento delle istruzioni qui di seguito riportate potranno causare scosse elettriche, incendi e/o lesioni gravi.*

Conservare tutti gli avvisi e le istruzioni per poterle consultare quando necessario.

L'apparecchio può essere usato da bambini da 8 anni

in su e persone con ridotte capacità fisiche, sensoriali o mentali, o con mancanza di esperienza e conoscenza, se sono sotto la supervisione o seguono le istruzioni sull'uso dell'apparecchio in modo sicuro e comprendono i possibili rischi. I bambini non devono giocare con l'apparecchio. La pulizia e la manutenzione non devono essere fatte dai bambini senza supervisione.











Se il cavo di alimentazione è danneggiato, deve essere sostituito dal produttore, dal centro servizi o da personale qualificato in modo da evitare rischi. (per il caricabatteria)

ALTRE ISTRUZIONI PER LA SICUREZZA DEL CARICABATTERIE ((PER IL CARICABATTERIA))

1. Prima di effettuare la carica delle batterie leggere le istruzioni.
2. Non caricare batterie con perdita di elettroliti.
3. Non utilizzare caricatori per operazioni diversi da quelli per i quali sono stati realizzati.
4. Collegare il caricatore solo ad alimentazione CA.
5. Solo uso interno, non esporre alla pioggia o all'acqua.
6. Il caricatore deve essere

- protetto dall'umidità.
7. Non usare il caricatore all'esterno.
 8. Non cortocircuitare i contatti della batteria o del caricatore.
 9. Rispettare la polarità "+/-" durante la ricarica.
 10. Non aprire l'apparecchiatura. Tenerla fuori dalla portata dei bambini.
 11. Non ricaricare le batterie di altri costruttori.
 12. Verificare che il collegamento tra caricabatteria e la batteria sia posizionato in modo corretto, e che non ci siano corpi estranei.
 13. Evitare che le aperture di ventilazione del caricabatterie siano ostruite da oggetti. Proteggere la macchina da polvere e umidità. Riporre il caricabatteria in un luogo asciutto e temperato.
 14. Durante la ricarica delle batterie, verificare che il caricabatterie si trovi in un'area ben ventilata e distante da materiali infiammabili. Le batterie possono scaldarsi durante la ricarica. Non lasciare incustodite batterie e caricatori durante la ricarica.
 15. Non ricaricare batterie che non siano ricaricabili, perché potrebbero surriscaldarsi ed esplodere.
 16. Una maggior durata nel tempo e prestazioni migliori possono essere ottenute se le batterie vengono caricate a una temperatura dell'aria compresa tra i 18°C e i 24°C. Non caricare le batterie a temperature inferiori a 0°C o superiori a 40°C. Questo dettaglio è importante in quanto può evitare danni seri alle batterie.
 17. Caricare solo pacchi batterie del modello fornito o raccomandato da WORX.

SIMBOLI

	Per ridurre il rischio di lesioni, l'utente deve leggere il manuale di istruzioni
	Attenzione
	Doppio isolamento
	Solo uso interno
	Se smaltite in maniera scorretta, le batterie potrebbero entrare nel ciclo dell'acqua, con conseguenti rischi per l'ambiente. Non smaltire le batterie esaurite nei rifiuti generici.
	Non bruciare
	Fusibile(per l'adattatore)
	Fusibile (per il caricabatteria)
	Terminale positivo (per il caricabatteria)
	Terminale negativo (per il caricabatteria)
	La presa in uscita ha polo centrale positivo e polo esterno negativo (per l'adattatore)

	Batteria agli ioni di litio (Li-Ion). Questo prodotto è stato contrassegnato con un simbolo riguardante la raccolta differenziata per tutti i pacchi batteria. La batteria sarà poi riciclata o demolita allo scopo di ridurre l'impatto ambientale. I pacchi batteria possono costituire un pericolo per l'ambiente e per la salute umana in quanto contengono sostanze pericolose.
	SMPS (alimentatore a commutazione) (per l'adattatore)
	SMPS con trasformatore integrato con protezione da cortocircuito (intrinsecamente o meno) (per l'adattatore)
	SMPS con trasformatore integrato a prova di guasto (per l'adattatore)
	I prodotti elettrici non possono essere gettati tra i rifiuti domestici. L'apparecchio da rottamare deve essere portato al centro di riciclaggio per un corretto trattamento. Controllare con le autorità locali o con il rivenditore per localizzare il centro di riciclaggio più vicino.

ELENCO COMPONENTI

1. REGOLAZIONE DELLA POSIZIONE
2. MANIGLIA
3. PRESA DEL PACCO BATTERIA
4. GANCIO
5. SPIA DI CARICA
6. PULSANTE DI REGOLAZIONE DELLA VELOCITÀ
7. SPIA DELLA VELOCITÀ
8. INTERRUTTORE DI ALIMENTAZIONE
9. PRESA DI ALIMENTAZIONE
10. PACCO BATTERIA *
11. ADATTATORE CA



*Accessori illustrati o descritti non fanno necessariamente parte del volume di consegna.

ACCESSORI

	WX095	WX095.9
Pacco batteria WA3551.1	1	/
Caricabatterie WA3760	1	/
Adattatore CA ZD36W220150EU	1	1

Si raccomanda di acquistare tutti gli accessori nello stesso negozio in cui è stato acquistato l'attrezzo. Fare riferimento alla confezione dell'accessorio per altri dettagli. Il personale del negozio può aiutarvi a consigliarvi.

TEKNISKE DATA

		WX095	WX095.9
Tensione nominale		20V  Max.**	
Tipo di batteria		Li-Ion	
Ingresso adattatore CA:		100-240V~50/60Hz 1.0A	
Uscita adattatore CA:		20V  1500mA	
Tempo di ricarica (circa.):	Caricabatteria per batteria da 2 Ah	1hr	
	Adattatore CA per batteria da 2 Ah	5hr	
Autonomia	bassa velocità(con batteria da 2 Ah)	5.7hr	
	alta velocità(con batteria da 2 Ah)	1.7hr	
Temperatura ambiente di esercizio:		0°C-40°C	
Capacità batteria		2.0Ah	/
Peso dell'utensile		3.98kg	2.48kg

** Tensione misurata senza carico di lavoro. La tensione iniziale della batteria raggiunge un massimo di 20 Volt. La tensione nominale è di 18 Volt.





ISTRUZIONI SUL FUNZIONAMENTO



NOTA: Leggere scrupolosamente il manuale delle istruzioni prima di usare l'attrezzo



Non lasciare che la confidenza con lo strumento possa causare incidenti.

AZIONE	FIGURA
Installazione o rimozione del pacco batteria/Adattatore CA  Ricordarsi di rimuovere ogni volta il pacco batteria o l'adattatore quando si regola, si pulisce o si lascia lo strumento inutilizzato. Verificare che l'adattatore sia saldamente in posizione su una superficie piana prima dell'uso.	Vedi Fig. A1,A2,B
Ricarica del pacco batteria La spia di carica lampeggerà in verde, il che significa che la batteria è in carica. Quando la batteria è completamente carica, la luce rimane verde senza lampeggiare (figura D (modalità 3)) NOTA: se il ventilatore è spento, la batteria si carica completamente in 1,5 ore utilizzando l'adattatore CA. Se la ventola funziona a bassa velocità, saranno necessarie circa 2 ore per una carica completa. Se la ventola funziona ad alta velocità, saranno necessarie circa 4 ore per una carica completa. (figura D (modalità 3))	Vedi Fig.C, figura D (modalità 3)
Avvio e arresto Premere il pulsante (8) per avviare e arrestare il ventilatore secondo necessità.  Assicurarsi che l'interruttore sia in posizione OFF quando il ventilatore non è in uso	Vedi Fig. D
Regolazione della velocità Per selezionare la bassa velocità/alta velocità, premere il pulsante di regolazione della velocità (6) su  /  e la corrispondente spia anteriore si accenderà.	Vedi Fig. E
Sospensione del ventilatore e regolazione della testa  Non è consigliabile appendere il ventilatore in modo tale da impedirne il funzionamento e danneggiare il cavo. In caso di sospensione, fare attenzione a fissare bene il ventilatore per evitare che cada, causando lesioni o danni. .	Vedi Fig. F

35

MANUTENZIONE



Avvertenza: rimuovere o scollegare sempre il pacco batteria prima di regolare, pulire, riparare o trasportare il ventilatore.

1). Pulizia e manutenzione

1. Indossare sempre una protezione per gli occhi
 2. Non mettere dita, bastoncini o altri oggetti simili nel ventilatore per evitare lesioni o danni al prodotto.
 3. Non lasciare che sostanze chimiche entrino in contatto con le parti in plastica.
 4. Non tentare di danneggiare il pacco batteria e tenerlo lontano dalla portata dei bambini. La batteria deve essere riciclata e trattata correttamente.
- In caso contrario, potrebbero verificarsi gravi conseguenze, come incendi.

2). Conservazione

Conservare in luogo sicuro e asciutto al chiuso, fuori dalla portata dei bambini.

TUTELA AMBIENTALE



I prodotti elettrici non possono essere gettati tra i rifiuti domestici. L'apparecchio da rottamare deve essere portato al centro di riciclaggio per un corretto trattamento. Controllare con le autorità locali o con il rivenditore per localizzare il centro di riciclaggio più vicino.

DICHIARAZIONE DI CONFORMITÀ

NOI,
Positec Germany GmbH
Grüner Weg 10, 50825 Cologne, Germany

Dichiara che l'apparecchio,
Descrizione **Ventilatore a batteria**
Codice **WX095 WX095.9 (095- designazione della macchina, ventilatore a batteria)**
Funzione **ventilazione**

È conforme alle seguenti direttive,
2014/30/EU, 2011/65/EU & (EU)2015/863, 2014/35/EU,

Conforme a,
EN 60335-1, EN 60335-2-80, EN 55014-1, EN 55014-2, EN 62233
EN 61558-1, EN 61558-2-16, EN 61000-3-2, EN 61000-3-3
EN60950-1, EN60065
EN 60335-2-29



2019/12/17
Allen Ding
Vice capo ingegnere, testing e certificazione
Positec Technology (China) Co., Ltd
18, Dongwang Road, Suzhou Industrial
Park, Jiangsu 215123, P. R. China

SEGURIDAD DEL PRODUCTO

ADVERTENCIA DE SEGURIDAD GENERALES

 **¡ Advertencia!** Leer todas las instrucciones. Si no se respetan las instrucciones, existe un riesgo de descargas eléctricas, de incendio y/o de graves heridas..

Conserve todas las advertencias e instrucciones para futuras consultas.

Este dispositivo puede ser utilizado por niños a partir de 8 años y personas con capacidades físicas, sensoriales o mentales reducidas, o falta de experiencia y conocimiento si se les ha proporcionado supervisión o instrucción con referencia al uso de este dispositivo de manera segura y que entiendan los riesgos involucrados. Los niños no deben jugar con este aparato. La limpieza y mantenimiento de uso no deben ser llevados a cabo por niños sin supervisión de un adulto. -Este aparato únicamente debe utilizarse con la unidad de alimentación que lo acompaña

ADVERTENCIAS DE SEGURIDAD PARA EL VENTILADOR

1. Antes de desmontar la protección, compruebe que el ventilador esté apagado y extraiga la batería.
2. Si fuera necesario sustituir la escobilla de fase y la de neutro para garantizar el correcto funcionamiento del motor, siempre se deberán sustituir ambas escobillas y la de tierra al mismo tiempo. La sustitución de las escobillas únicamente debe ser realizada por personal cualificado.

ADVERTENCIAS DE SEGURIDAD PARA LA BATERÍA

- a) **No desmonte, abra o destruya las pilas o las baterías recargables.**
- b) **No provoque un cortocircuito en la batería. No almacene las baterías de forma descuidada en una caja o cajón donde podría provocar un cortocircuito entre ellas o mediante otros objetos metálicos.** Cuando la batería no esté siendo utilizada, manténgala alejada de objetos metálicos, como

clips de papel, monedas, llaves, clavos, tornillos u otros objetos metálicos pequeños, que pueden posibilitar la conexión de un borne con otro. Al provocar un cortocircuito con los bornes de la batería se pueden sufrir quemaduras o generar un incendio.

c) No exponga las baterías al calor o al fuego. No las guarde expuestas directamente al sol.

d) No exponga las baterías a impactos mecánicos.

e) En caso de que la batería tenga fugas de líquido, no permita que el líquido entre en contacto con la piel o los ojos. Si se produce el contacto, lave la zona afectada con grandes cantidades de agua y acuda a un médico.

f) Acuda a un médico inmediatamente si se ha ingerido una pila o una batería.

g) Mantenga las baterías limpias y secas.

h) Limpie los bornes de la batería con un paño limpio si se ensucian.

i) Cargue la batería antes de utilizarla. Consulte siempre estas instrucciones y aplique el procedimiento de carga adecuado.

j) No deje la batería cargándose durante prolongados períodos de tiempo cuando no se utilice.

k) Después de prolongados períodos de almacenamiento, puede que sea necesario cargar y descargar la batería varias veces para obtener el máximo rendimiento.

l) Las baterías recargables proporcionan mejor rendimiento cuando se utilizan a temperatura ambiente normal (20 °C ± 5 °C).

m) Al eliminar las baterías, mantenga las baterías de distinto sistema electroquímico separadas unas de otras.

n) Recargue solo con el cargador indicado por WORX. No utilice ningún otro cargador que no sea el específicamente proporcionado para el uso con este equipo. El cargador adecuado para un tipo de baterías puede provocar un incendio si se utiliza con otro tipo de baterías.

o) No utilice ninguna batería distinta a la diseñada para utilizarse con el aparato.

p) Mantenga la batería fuera del alcance de los

niños.

- q) Conserve la documentación original del producto por si tuviera que consultarla en otro momento.**
- r) Extraiga la batería del aparato cuando no lo utilice.**
- s) Deshágase del producto correctamente.**
- t) No se deben mezclar pilas de diferentes fabricantes, capacidad, tamaño o tipo en un mismo dispositivo.**
- u) Las pilas no se deben quitar del embalaje original hasta que se vayan a utilizar.**
- v) Se deben observar y respetar las marcas positiva (+) y negativa (-) de la pila.**

ADVERTENCIA DE SEGURIDAD GENERALES

 **¡ Advertencia!** Leer todas las instrucciones.

Si no se respetan las instrucciones, existe un riesgo de descargas eléctricas, de incendio y/o de graves heridas..

Conserve todas las advertencias e instrucciones para futuras consultas.

Este dispositivo puede

ser utilizado por niños a partir de 8 años y personas con capacidades físicas, sensoriales o mentales reducidas, o falta de experiencia y conocimiento si se les ha proporcionado supervisión o instrucción con referencia al uso de este dispositivo de manera segura y que entiendan los riesgos involucrados. Los niños no deben jugar con este aparato. La limpieza y mantenimiento de uso no deben ser llevados a cabo por niños sin supervisión de un adulto. Si el cable de alimentación está dañado, debe ser reemplazado por el fabricante, su service autorizado o personas calificadas, a fin de evitar riesgos. (para el cargador)





INSTRUCCIONES DE SEGURIDAD ADICIONALES PARA EL CARGADOR DE BATERÍAS (PARA EL CARGADOR)

1. Antes de realizar la carga de la batería, lea las instrucciones.
2. No cargue una batería con fugas.
3. No utilice los cargadores para trabajos distintos a aquellos para los que han sido diseñados.
4. Conecte el cargador a una

- toma AC.
5. Uso interno solamente, no exponer a la lluvia o al agua.
 6. Proteja de la humedad el cargador.
 7. No utilice el cargador en ambientes exteriores.
 8. No cortocircuite los contactos de la batería o el cargador.
 9. Respete la polaridad "+/-" al cargar.
 10. No abra el aparato, y manténgalo alejado del alcance de los niños.
 11. No cargue baterías de otros fabricantes.
 12. Asegúrese de que la conexión entre el cargador y la batería se realiza de forma correcta, y no queda obstruida por cuerpos extraños.
 13. Mantenga las ranuras del cargador libres de objetos extraños y protéjalas frente a la suciedad y la humedad. Consérvelo en un lugar seco y libre de congelación.
 14. Al cargar las baterías, asegúrese de que el cargador se encuentre en un área bien ventilada, alejada de cualquier material inflamable. Las baterías podrían calentarse durante la carga. No sobrecargue las baterías. Asegúrese de que ni las baterías ni el cargador quedan sin supervisión durante la carga.
 15. No recargue baterías no recargables. Podrían sobrecalentarse y romperse.
 16. Se puede conseguir una vida más larga y mejor de la batería si se carga con una temperatura del aire entre 18 °C y 24 °C. No cargue la batería si la temperatura del aire es inferior a 0°C o superior a 40°C. Esto es importante, ya que puede evitar daños serios en la batería.
 17. Cargue exclusivamente el pack de batería del mismo modelo que el suministrado por WORX y de modelos recomendados por WORX.

SÍMBOLOS

	Para reducir el riesgo de lesión, lea el manual de instrucciones
	Advertencia
	Doble aislamiento
	Uso interno solamente
	Si no se eliminan correctamente, las baterías podrían interferir en el ciclo del agua, una situación que pondría en riesgo el ecosistema. Por este motivo, las baterías no deben eliminarse junto con los residuos municipales sin clasificar.
	No incinerar
	Fusible(para el adaptador)
	Fusible (para el cargador)
	Terminal positivo (para el cargador)
	Terminal negativo (para el cargador)
	El enchufe de salida tiene un polo central positivo (ánodo) y un polo exterior negativo (para el adaptador)
	Batería de iones de litio. Este producto tiene una marca que lo designa para la recogida selectiva, junto con otras pilas y baterías. Una vez recogido, se reciclará o se desmontará con el fin de reducir el impacto en el medioambiente. Las baterías contienen sustancias peligrosas y pueden ser perjudiciales para el medioambiente y para la salud de las personas.

	SMPS (fuente de alimentación de modo conmutado) (para el adaptador)
	SMPS con un transformador de aislamiento de seguridad a prueba de cortocircuitos (inherente o no inherente) (para el adaptador)
	SMPS con un transformador de aislamiento de seguridad a prueba de fallos (para el adaptador)
	Los residuos de aparatos eléctricos y electrónicos no deben depositarse en la basura doméstica. Se deben reciclar en las instalaciones especializadas. Consulte a las autoridades locales o el establecimiento para saber cómo reciclar estos productos.

LISTA DE COMPONENTES

1. AJUSTE DE LA POSICIÓN
2. ASA
3. COMPARTIMENTO DE LA BATERÍA
4. GANCHO
5. INDICADOR DE CARGA
6. BOTÓN DE AJUSTE DE LA VELOCIDAD
7. INDICADOR DE VELOCIDAD
8. INTERRUPTOR DE ENCENDIDO
9. CONEXIÓN PARA EL ADAPTADOR DE CA
10. BATERÍA *
11. ADAPTADOR DE CA

***Los accesorios ilustrados o descritos pueden no corresponder al material suministrado de serie con el aparato.**

Capacidad de la batería	2.0Ah	/
Peso del aparato	3.98kg	2.48kg



**** Voltaje medido sin carga. El voltaje inicial máximo de la batería es de 20 voltios. El voltaje nominal es de 18 voltios.**

ACCESORIOS

	WX095	WX095.9
Batería WA3551.1	1	/
Cargador WA3760	1	/
Adaptador de CA ZD36W220150EU	1	1

Recomendamos que adquiera todos sus accesorios en el mismo establecimiento donde compró la herramienta. Consulte los estuches de los accesorios para más detalles. El personal del establecimiento también puede ayudar y aconsejar.

CARACTERÍSTICAS TÉCNICAS

		WX095	WX095.9
Tensión nominal		20V  Max.* *	
Tipo de batería		Li-Ion	
Entrada del adaptador de CA:		100-240V~50/60Hz 1.0A	
Salida del adaptador de CA:		20V  1500mA	
Tiempo de carga (Aprox.)	Cargador para batería de 2,0 Ah	1hr	
	Adaptador de CA para batería de 2,0 Ah	5hr	
Tiempo de funcionamiento	Velocidad baja(con batería de 2,0 Ah)	5.7hr	
	Velocidad alta(con batería de 2,0 Ah)	1.7hr	
Temperatura ambiente de funcionamiento:		0°C-40°C	





INSTRUCCIONES DE FUNCIONAMIENTO



NOTA: Antes de usar la herramienta lea el manual de instrucciones detenidamente



A fin de evitar posibles lesiones, no se confíe al utilizar la herramienta.

ACCIÓN	FIGURA
Instalación y desmontaje de la batería/el adaptador de CA  Asegúrese de extraer la batería o el adaptador antes de realizar algún ajuste en la herramienta, de limpiarla o de dejar de usarla. Antes de usar la herramienta, compruebe que el adaptador esté insertado firmemente y apoyado correctamente sobre el suelo.	Véase la fig.A1,A2,B
Carga de la batería Cuando el indicador de carga parpadea en verde, significa que se está cargando la batería. Cuando la batería está totalmente cargada, el indicador deja de parpadear y se queda iluminado en verde (figura D (modo 3)) NOTA: Cuando el ventilador está apagado, la batería tarda 1,5 h en cargarse por completo con el adaptador de CA. Si el ventilador está funcionando a baja velocidad, tarda aproximadamente 2,0 horas en cargarse por completo. Si el ventilador está funcionando a alta velocidad, la batería tarda aproximadamente 4,0 h en cargarse (figura D (modo 3))	Véase la fig.C, figura D (modo 3)
Puesta en marcha y parada Para poner en marcha y parar el ventilador, presione el interruptor de encendido (8).  Cuando no se utilice el ventilador, asegúrese de que el interruptor esté en la posición de apagado	Véase la fig.D
Cambiar la velocidad Para cambiar entre velocidad baja y alta, presione el botón de ajuste de la velocidad (6) hacia  /  . Se iluminará el indicador frontal.	Véase la fig. E
Colgar el ventilador y ajustar el cabezal  El ventilador no se debe colgar de ninguna manera que pueda impedir su funcionamiento o causar daños en el cable. Cuando cuelgue el ventilador, asegúrelo correctamente para que no pueda caer, ya que podría herir a alguien y causar otros daños.	Véase la fig. F

43

MANTENIMIENTO



ADVERTENCIA: Extraiga o desconecte siempre la batería antes de realizar ajustes o tareas de mantenimiento, limpiar o transportar el ventilador.

1). Limpieza y mantenimiento

1. Utilice protección visual
 2. No introduzca ningún dedo, palos u otros objetos similares en el ventilador, ya que podría resultar herido o dañar el producto.
 3. No permita el contacto de sustancias químicas con las piezas de plástico.
 4. No intente modificar ninguna parte de la batería y manténgala fuera del alcance de los niños. La batería se debe manipular y reciclar correctamente.
- Si no se respeta esta advertencia, podría causar un incidente grave, como un incendio.

2). Almacenamiento

Guarde el aparato en un espacio interior seco, bien protegido y fuera del alcance de los niños.

PROTECCION AMBIENTAL



Los residuos de aparatos eléctricos y electrónicos no deben depositarse en la basura doméstica. Se deben reciclar en las instalaciones especializadas. Consulte a las autoridades locales o el establecimiento para saber cómo reciclar estos productos.

DECLARACIÓN DE CONFORMIDAD

Los que reciben,
Positec Germany GmbH
Grüner Weg 10, 50825 Cologne, Germany

Declaran que el producto,
Descripción **Ventilador a batería**
Modelo **WX095 WX095.9 (095- denominación del aparato, representa un ventilador a batería)**
Función **Soplado de aire**

Cumple con las siguientes Directivas
**2014/30/EU, 2011/65/
EU&(EU)2015/863,2014/35/EU,**

Normativas conformes a,
**EN 60335-1, EN 60335-2-80, EN 55014-1,
EN 55014-2, EN 62233
EN 61558-1, EN 61558-2-16, EN 61000-3-2,
EN 61000-3-3
EN60950-1,EN60065
EN 60335-2-29**



2019/12/17
Allen Ding
Ingeniero Jefe Adjunto. Pruebas y Certificación.
Positec Technology (China) Co., Ltd
18, Dongwang Road, Suzhou Industrial
Park, Jiangsu 215123, P. R. China

PRODUCTVEILIGHEID
ALGEMENE
VEILIGHEIDSWAARSCHUWINGEN

 **WAARSCHUWING!**
Lees alle instructies zorgvuldig door. *Indien u zich niet aan alle onderstaande instructies houdt, kan dat leiden tot een elektrische schok, brand en/of ernstig letsel..*

Bewaar alle waarschuwingen en instructies voor latere naslag.

Dit toestel kan worden gebruikt door kinderen van 8 jaar en ouder en personen met lichamelijke, zintuiglijke of mentale beperkingen of met gebrek aan ervaring en kennis, mits ze onder toezicht staan of de nodige instructies voor een veilig gebruik van het apparaat hebben ontvangen en als ze de gevaren hiervan begrijpen. Kinderen mogen niet met het apparaat spelen. Het reinigen en het gebruikersonderhoud mogen niet zonder toezicht worden uitgevoerd door kinderen. -Het apparaat mag alleen worden gebruikt met de bij het apparaat geleverde netvoeding.

WAARSCHUWINGEN VOOR DE VEILIGHEID VAN DE VENTILATOR

1. Zorg ervoor dat de ventilator is uitgeschakeld en verwijder de accu voordat u de beschermkap verwijdert.
2. Als het nodig is om de onder spanning staande of neutrale borstels te vervangen om de werking van de motor te garanderen, moeten beide borstels en de aardingsborstel op hetzelfde moment worden vervangen. De borstels mogen alleen worden vervangen door een juist gekwalificeerde persoon.

VEILIGHEIDSINSTRUCTIES VOOR HET ACCUPACK

- a) **Batterijcellen en accupacks mogen niet gedemonteerd, geopend of vernietigd worden.**
- b) **Sluit accupacks niet kort. Bewaar accupacks niet willekeurig in een doos of lade waar ze elkaar kunnen kortsluiten of door geleidende voorwerpen kortgesloten kunnen worden.** Houd het accupack op een afstand van andere metalen

voorwerpen als paperclips, muntstukken, sleutels, nagels, schroeven en andere kleine metalen voorwerpen die de contacten van de accupack kunnen verbinden.

Kortgesloten contacten van accupacks kunnen brandwonden of brand veroorzaken.

- c) Stel accupacks niet bloot aan warmte of vuur. Vermijd opslag in direct zonlicht.**
- d) Stel accupacks niet bloot aan mechanische schokken.**
- e) Als een accu lekt dient men voorzichtig te zijn dat de vloeistof niet in contact komt met de huid of de ogen. Als dat toch gebeurt spoelt men de huid onder stromend water en raadpleegt men een arts.**
- f) Raadpleeg meteen een arts wanneer een batterij of accupack is ingeslikt .**
- g) Houd batterijcellen en accupacks schoon en droog.**
- h) Veeg de aansluitingen van het accupack schoon met een droge doek als ze vuil zijn geworden.**
- i) Accupacks moeten voor gebruik worden opgeladen. Lees de**

gebruiksaanwijzing voor de juiste laadinstructions.

- j) Laat accupacks niet langdurig opladen als ze niet worden gebruikt.**
- k) Na een lange opslagperiode kan het nodig zijn het accupack enkele keren op te laden en te ontladen voor een optimale prestatie.**
- l) Accupacks presteren het best bij normale kamertemperatuur (20 °C ± 5 °C).**
- m) Wanneer u accupacks wegwerpt, dient u accupacks van verschillende elektrochemische systemen van elkaar afgezonderd te houden.**
- n) Laad alleen op met een lader met de technische gegevens van WORX. Gebruik geen andere lader dan de lader die specifiek voor dat doel met de apparatuur is meegeleverd. Een lader voor één type accupack geschikt is kan een brandgevaar inhouden wanneer gebruikt met een ander type.**
- o) Gebruikt geen accupack dat niet bedoeld is voor gebruik met deze apparatuur.**
- p) Houd accupacks buiten het bereik van kinderen.**
- q) Bewaar de**

oorspronkelijke instructies van het product voor latere gebruik.

- r) Verwijder het batterijpakket uit de apparatuur als het niet in gebruik is.**
- s) Volg de juiste procedure voor afvalverwijdering na afdanken van dit apparaat .**
- t) Gebruik geen cellen van verschillende fabrikanten, capaciteit, afmetingen of typen binnen een apparaat.**
- u) Verwijder het accupack niet uit de originele verpakking, tot dit nodig is voor gebruik.**
- v) Let op de plus (+) en min (-) markeringen op de accu en zorg voor correct gebruik.**

ALGEMENE VEILIGHEIDSWAARSCHUWINGEN



WAARSCHUWING! Lees alle instructies zorgvuldig door. *Indien u zich niet aan alle onderstaande instructies houdt, kan dat leiden tot een elektrische schok, brand en/of ernstig letsel..*

Bewaar alle waarschuwingen en instructies voor latere

naslag.

Dit toestel kan worden gebruikt door kinderen van 8 jaar en ouder en personen met lichamelijke, zintuiglijke of mentale beperkingen of met gebrek aan ervaring en kennis, mits ze onder toezicht staan of de nodige instructies voor een veilig gebruik van het apparaat hebben ontvangen en als ze de gevaren hiervan begrijpen. Kinderen mogen niet met het apparaat spelen. Het reinigen en het gebruikersonderhoud mogen niet zonder toezicht worden uitgevoerd door kinderen.

Wanneer de stroomtoevoerdraad beschadigd is, dient deze vervangen te worden door de fabrikant, de reparatiedienst of een soortgelijk bevoegde persoon, om zo gevaren te voorkomen. (Voor lader)





AANVULLENDE VEILIGHEIDSVORSCHRIFTEN VOOR UW ACCULADER (VOOR LADER)

1. Lees de instructies voor u begint met laden
2. Lekkende batterijen niet verwisselen.
3. Gebruik acculaders niet voor andere doelen dan die waarvoor ze ontworpen zijn.

4. De lader alleen aansluiten op een wisselstroomvoeding.
5. Alleen voor gebruik binnenshuis, niet blootstellen aan regen of water.
6. De acculader mag niet blootgesteld worden aan water en vocht.
7. De lader niet buiten gebruiken.
8. De contacten van de batterij of de lader niet kortsluiten.
9. De polariteit respecteren bij het opladen.
10. Open de acculader niet en houdt hem buiten bereik van kinderen.
11. Laad geen accu's van andere merken op.
12. Zorg ervoor dat de connectie tussen de acculader en de accu juist is gepositioneerd en dat er geen vreemde voorwerpen de connectie verstoren.
13. Houd de aansluitingen van de acculader vrij van vreemde voorwerpen en bescherm deze tegen vuil en vocht. Bewaar de acculader in een droge en vorstvrije ruimte.
14. Tijdens het laadproces, zorg ervoor dat de acculader zich in een goed geventileerde ruimte bevindt, uit de buurt van licht ontvlambare materialen. Accu's kunnen heet worden tijdens het laden. Overlaad accu's niet. Laat accu's en acculaders niet onbewaakt tijdens het laadproces.
15. Probeer geen niet-oplaadbare accu's te laden, deze kunnen oververhit raken.
16. U krijgt een langere levensduur en betere prestaties als de batterij wordt geladen met een luchttemperatuur tussen 18°C en 24°C. Laad de batterij niet bij een luchttemperatuur onder 0°C of boven 40°C. U kunt daarmee ernstige schade aan de batterij veroorzaken.
17. Laad uitsluitend accu's van hetzelfde model als geleverd door WORX en van modellen die door WORX worden aanbevolen.

SYMBOLLEN

	Lees de gebruikershandleiding om het risico op letsels te beperken.
	Waarschuwing
	Veiligheidsklasse
	Uitsluitend voor binnengebruik
	Accu's kunnen in de waterkringloop terechtkomen als ze op onjuiste wijze worden weggegooid, wat gevaarlijk kan zijn voor het ecosysteem. Gooi afgedankte accu's niet weg bij het ongesorteerde huishoudelijke afval.
	Niet in brand steken
	Zekering(Voor adapter)
	Zekering (Voor lader)
	Positieve aansluiting (Voor lader)
	Negatieve aansluiting (Voor lader)
	De stekker is uitgerust met een positieve centrum pool en een negatieve buitenste pool (Voor adapter)
	Li-Ion-accu Dit product is uitgerust met een symbool dat 'gescheiden inzameling' aanduidt voor alle accu's. Ze worden dan gerecycled of gedemonteerd om de impact op het milieu te verminderen. Accu's kunnen gevaarlijk zijn voor het milieu en de menselijke gezondheid, omdat ze gevaarlijke stoffen bevatten.



	SMPS (Schakelvoedingseenheid (Voor adapter)
	SMPS met een kortsluitvaste veiligheidstransformator (inherent of niet-inherent) (Voor adapter)
	SMPS met een veiligheidstransformator voor het beveiligen tegen stringen (Voor adapter)
	Waste electrical products must not be disposed of with household waste. Please recycle where facilities exist. Check with your local authorities or retailer for recycling advice.

ONDERDELENLIJST

1. POSITIEAANPASSING
2. HANDVAT
3. ACCUHOUDERPOORT
4. HAAK
5. OPLAADINDICATORLAMPJE
6. TOETS VOOR SNELHEIDSAANPASSING
7. SNELHEIDSINDICATORLAMPJE
8. STROOMSCHAKELAAR
9. AC-ADAPTERPOORT
10 ACCU *
11. AC-ADAPTER

*Niet alle afgebeelde of beschreven toebehoren worden standaard meegeleverd.

TECHNISCHE GEGEVENS

	WX095	WX095.9
Nominale spanning	20V 	Max.* *
accutype	Li-Ion	
AC-adapteringang:	100-240V~50/60Hz 1.0A	
AC-adapteruitgang:	20V  1500mA	
Oplaadtijd (Aprox.)	Oplader voor 1.0 Ah-accu	1hr
	AC-adapter voor 2.0 Ah-accu	5hr
Looptijd	lage snelheid(met 2.0 Ah-accu)	5.7hr
	hoge snelheid(met 2.0 Ah-accu)	1.7hr
De omgevingstemperatuur:	0°C-40°C	
Batterijcapaciteit	2.0Ah	/
Machinegewicht	3.98kg	2.48kg

** Spanning gemeten zonder belasting.
Beginspanning batterij bereikt maximum 20 volt. Nominale spanning is 18 volt.

TOEBEHOREN

	WX095	WX095.9
Accu WA3551.1	1	/
Lader WA3760	1	/
AC-adapter ZD36W220150EU	1	1

Wij adviseren u alle accessoires te kopen in de winkel waar u het gereedschap heeft aangekocht. Kijk op de verpakking van accessoires voor meer informatie. Ook het winkelpersoneel kan u helpen en adviseren.





BEDIENINGSINSTRUCTIES



OPMERKING: lees het instructieboekje aandachtig voor gebruik van het gereedschap.



Zorg ervoor dat u niet gewond raakt als u het apparaat leert kennen.

ACTIE	FIGUUR
<p>Montage of verwijdering van de accupack /AC-adapter</p> <p> Vergeet niet de accu of adapter te verwijderen wanneer u het apparaat afstelt, schoonmaakt of ongebruikt laat. Controleer voor gebruik of de adapter stevig op zijn plaats en op een vlakke ondergrond zit.</p>	Zie Fig. A1,A2,B
<p>De accupack opladen</p> <p>Het oplaadindicatorlampje knippert groen, wat betekent dat de accu wordt opgeladen. Wanneer de accu volledig is opgeladen, blijft het lampje groen zonder te knipperen (afbeelding D (mode 3))</p> <p>OPMERKING: Als de ventilator is uitgeschakeld, is de accu volledig opgeladen in 1,5 uur met behulp van de AC-adapter. Als de ventilator op lage snelheid draait, duurt het ongeveer 2,0 uur om de accu volledig op te laden. Als de ventilator op hoge snelheid draait, duurt het ongeveer 4,0 uur om de aangesloten accu volledig op te laden. (afbeelding D (mode 3))</p>	Zie Fig. C, afbeelding D (mode 3)
<p>De snelheid aanpassen</p> <p>Druk op de schakelaar (8) om de ventilator naar behoefte te starten en te stoppen.</p> <p> Zorg ervoor dat de schakelaar uit staat als de ventilator niet in gebruik is.</p>	Zie Fig. D
<p>De snelheid aanpassen</p> <p>Voor lage snelheid hoge snelheid drukt u op de knop voor snelheidsaanpassing (6) voor  /  en het licht aan de voorkant zal aangaan.</p>	Zie Fig. E
<p>De ventilator ophangen en de stelkop aanpassen</p> <p> Het is niet aan te raden om de ventilator zo op te hangen dat deze de werking van de ventilator belemmert en bijdraagt aan de schade aan het snoer. Let er bij het ophangen op dat u de ventilator goed vastzet om te voorkomen dat deze valt en letsel of schade kan veroorzaken. .</p>	Zie Fig. F

51

ONDERHOUD



WAARSCHUWING: Verwijder of ontkoppel de accu altijd voordat u de ventilator afstelt, reinigt, onderhoudt of vervoert.

1). Reiniging en onderhoud

1. U moet oogbescherming dragen
2. Steek geen vingers, stokken of andere soortgelijke voorwerpen in de ventilator in geval van letsel of schade aan het product.
3. Laat chemicaliën nooit in aanraking komen met de plastic onderdelen.
4. Probeer nooit een deel van de accupack te beschadigen en houd het uit de buurt van kinderen. De accu moet op de juiste wijze worden gerecycled en behandeld.

Als u de bovenstaande waarschuwing niet opvolgt, zal dit ernstige gevolgen hebben, zoals brand.

2). Opslag

Bewaren op een veilige, droge plaats binnenshuis buiten het bereik van kinderen.

BESCHERMING VAN HET MILIEU



Afgedankte elektrische producten mogen niet bij het normale huisafval terechtkomen.

■ Breng deze producten waar mogelijk naar een recyclecentrum bij u in de buurt. Vraag de verkoper of de gemeente informatie en advies over het recyclen van elektrische apparatuur.

CONFORMITEITVERKLARING

Wij,
Positec Germany GmbH
Grüner Weg 10, 50825 Cologne, Germany

Verklaren dat het product,
Beschrijving

Ventilator met accu

Type **WX095 WX095.9 (095- aanduiding van het apparaat, dat representatief is voor de ventilator met accu.)**

Functie **blazen**

Overeenkomt met de volgende richtlijnen,
**2014/30/EU, 2011/65/
EU&(EU)2015/863,2014/35/EU,**

Standaards in overeenstemming met,

**EN 60335-1, EN 60335-2-80, EN 55014-1,
EN 55014-2, EN 62233
EN 61558-1, EN 61558-2-16, EN 61000-3-2,
EN 61000-3-3
EN60950-1,EN60065
EN 60335-2-29**



2019/12/17
Allen Ding
Deputy Chief Engineer, Testing & Certification
Positec Technology (China) Co., Ltd
18, Dongwang Road, Suzhou Industrial
Park, Jiangsu 215123, P. R. China

BEZPIECZEŃSTWO PRODUKTU OGÓLNE OSTRZEŻENIA DOTYCZĄCE BEZPIECZEŃSTWA

 **UWAGA Należy przeczytać wszystkie przepisy.** Błędy w

przestrzeganiu następujących przepisów mogą spowodować porażenie prądem, pożar i/lub ciężkie obrażenia ciała.

Należy dobrze przechowywać te przepisy.

To urządzenie może być używane przez dzieci w wieku od 8 lat i osoby o obniżonych możliwościach fizycznych, czuciowych i psychicznych albo o braku doświadczenia i znajomości obsługi, jeśli będą używać urządzenia pod nadzorem lub zostaną im udzielone instrukcje dotyczące używania urządzenia w bezpieczny sposób oraz zrozumieją potencjalne niebezpieczeństwa. Dzieci nie powinny używać urządzenia do zabawy. Czyszczenie i konserwacja nie powinny być wykonywane przez dzieci bez nadzoru.

-Urządzenie może być używane tylko z dołączonym do niego zasilaczem.

ZASADY BEZPIECZEŃSTWA DOTYCZĄCE WENTYLATORA

1. Przed zdjęciem osłony upewnić się, że wentylator jest wyłączony i wyjąć z niego akumulator.
2. Jeśli dla zachowania sprawności silnika trzeba wymienić szczotkę prądową lub neutralną, należy wówczas wymienić obie szczotki jednocześnie. Wymiany szczotek może podjąć się tylko odpowiednio wykwalifikowana osoba.

INSTRUKCJA BEZPIECZEŃSTWA DOTYCZĄCA MODUŁU AKUMULATORA

- a) **Nie demontuj, nie otwieraj lub nie niszczy ogniw pomocniczych lub modułu akumulatora.**
- b) **Nie zwieraj ogniwa lub modułu akumulatora. Nie przechowuj ogniw lub modułu akumulatora w sposób bezładny w pudle lub szufladzie, gdzie mogą się wzajemnie zewrzeć lub ulec zwarcia przez inne metalowe przedmioty. Nie używany akumulator należy**

trzymać z daleka od spinaczy, monet, kluczy, gwoździ, śrub lub innych małych przedmiotów metalowych, które mogłyby spowodować zmostkowanie kontaktów. Zwarcie pomiędzy kontaktami akumulatora może spowodować oparzenia lub pożar.

- c) Nie narażaj ogniwa lub modułu akumulatora na działanie ciepła lub ognia. Unikaj składowania w miejscach pod bezpośrednim działaniem światła słonecznego.
- d) Nie narażaj ogniwa lub modułu akumulatora na uderzenia mechaniczne.
- e) W razie wycieku z ogniwa, nie dopuść, aby płyn zetknął się ze skórą lub dostał się do oczu. Jeśli już nastąpił kontakt z płynem, przemyj skażoną powierzchnię dużą ilością wody i zwróć się o pomoc medyczną.
- f) Nie używaj ogniwa lub modułu akumulatora nie przeznaczonego do pracy z danym urządzeniem.
- g) Utrzymuj ogniwa i moduł akumulatora w czystości i w stanie

suchym.

- h) Jeśli zaciski ogniwa lub akumulatora zostały zanieczyszczone, oczyść je czystą i suchą szmatką.
- i) Ogniwa pomocnicze i moduł akumulatora należy przed użyciem naładować. Zawsze używaj właściwej ładowarki i przestrzegaj instrukcji ładowania zawartej w instrukcji obsługi dostarczonej przez producenta urządzenia.
- j) Nie pozostawiaj modułu akumulatora na długie ładowanie, jeśli go nie używasz.
- k) Po dłuższym okresie składowania może być niezbędne kilkukrotne naładowanie i rozładowanie ogniwa lub modułu akumulatora, aby uzyskać optymalną wydajność.
- l) Ogniwa pomocnicze oraz moduł akumulatora osiągają największą wydajność podczas pracy w normalnej temperaturze pokojowej ($20\text{ °C} \pm 5\text{ °C}$).
- m) Podczas utylizacji akumulatorów należy oddzielić od siebie akumulatory o różnych systemach elektromechanicznych.

- n) Akumulatory należy ładować tylko w ładowarkach, które poleci producent. Dla ładowarki, która nadaje się do ładowania określonych akumulatorów istnieje niebezpieczeństwo pożaru, gdy użyte zostaną inne akumulatory.**
- o) Nie używaj ogniwa lub modułu akumulatora nie przeznaczonego do pracy z danym urządzeniem.**
- p) Trzymaj ogniwa i moduł akumulatora poza zasięgiem dzieci.**
- q) Zachowaj oryginalne instrukcje produktu do wglądu.**
- r) Kiedy to możliwe, wyjmuj moduł akumulatora, jeśli urządzenia się nie używa.**
- s) Zużyte ogniwa i akumulatory utylizuj zgodnie z zasadami gospodarki odpadami.**
- t) Nie używaj w urządzeniu ogniw różnych producentów, pojemności i wymiarów.**
- u) Nie wyjmuj baterii z oryginalnego opakowania do momentu zastosowania w urządzeniu.**
- v) Kieruj się poprawną**

biegunowością wyznaczoną za pomocą symboli plus (+) i minus (-) na baterii / akumulatorze.

OGÓLNE OSTRZEŻENIA DOTYCZĄCE BEZPIECZEŃSTWA

⚠ UWAGA Należy przeczytać wszystkie przepisy. Błędy w przestrzeganiu następujących przepisów mogą spowodować porażenie prądem, pożar i/lub ciężkie obrażenia ciała.

Należy dobrze przechowywać te przepisy.

To urządzenie może być używane przez dzieci w wieku od 8 lat i osoby o obniżonych możliwościach fizycznych, czuciowych i psychicznych albo o braku doświadczenia i znajomości obsługi, jeśli będą używać urządzenia pod nadzorem lub zostaną im udzielone instrukcje dotyczące używania urządzenia w bezpieczny sposób oraz zrozumieją potencjalne niebezpieczeństwa. Dzieci nie powinny używać urządzenia do zabawy. Czyszczenie i konserwacja nie powinny być wykonywane przez dzieci bez nadzoru.

Jeśli kabel zasilający jest

uszkodzony, aby uniknąć zagrożenia powinien być wymieniony przez producenta, specjalistę z punktu serwisowego lub osoby o podobnych kwalifikacjach. (do ładowarki)









DODATKOWE INSTRUKCJE BEZPIECZEŃSTWA DOTYCZĄCE ŁADOWARKI BATERII(DO ŁADOWARKI)

1. Przed ładowania, zapoznaj się z instrukcjami.
2. Nie należy ładować przeciekającej baterii.
3. Nie należy używać ładowarek do innych prac niż te, do których są przeznaczone.
4. Urządzenie ładowania należy podłączyć do zasilania prądem zmiennym.
5. Do użytku w pomieszczeniach zamkniętych, albo chronić przed deszczem.
6. Urządzenie zasilania należy zabezpieczyć przed wilgocią.
7. Nie należy używać urządzenia ładowania w otwartym terenie.
8. Nie należy zwierać styków baterii lub ładowarki.
9. Przed ładowaniem należy sprawdzić biegunowość "+/-".
10. Nie należy otwierać obudowy urządzenia i należy je trzymać poza zasięgiem dzieci.
11. Nie należy ładować baterii innych producentów.
12. Należy sprawdzić prawidłowe ukierunkowanie połączenia pomiędzy ładowarką baterii i baterią i czy miejsce połączenia nie jest zablokowane przez obce objekty.
13. Z gniazda ładowarki baterii należy usunąć obce objekty i zabezpieczyć je przed brudem i wilgocią. Ładowarkę należy przechowywać w miejscu suchym i nienarażonym na zamarzanie.
14. W czasie ładowania baterii należy sprawdzić, czy ładowarka baterii znajduje się w miejscu dobrze wentylowanym i z dala od materiałów łatwopalnych. Podczas ładowania baterie mogą nagrzewać się. Nie należy przeładowywać baterii. Podczas ładowania nie wolno pozostawiać baterii i ładowarki bez nadzoru.
15. Nie należy ładować nie ładowalnych baterii, ponieważ mogą się one przegrzać i pęknąć.
16. Dłuższą żywotność akumulatorów oraz lepszą wydajność można uzyskać, jeśli są one ładowane w zakresie temperatur powietrza od

180C do 240C. Nie należy ładować akumulatorów w temperaturze powietrza poniżej 4.50C lub powyżej 40.50C. Jest to ważne, gdyż może to zapobiec poważnym uszkodzeniom akumulatorów.

17. Ładować jedynie akumulator tego samego modelu dostarczony przez WORX oraz należący do modeli zalecanych przez WORX.

SYMBOLE

	Aby zmniejszyć niebezpieczeństwo odniesienia obrażeń, użytkownik powinien przeczytać podręcznik z instrukcjami
	Ostrzeżenie
	Podwójna izolacja
	Tylko do użytku w pomieszczeniach
	Nieprawidłowo utylizowane baterie mogą dostać się do obiegu wodnego, co jest groźne dla ekosystemu. Nie wyrzucaj baterii wraz z niesortowanymi odpadami miejskimi.
	Nie wrzucać do ognia
T3.15A 	Bezpiecznik topikowy(do adaptera)
T1A 	Bezpiecznik topikowy(do ładowarki)

	Zacisk dodatni (do ładowarki)
	Zacisk ujemny (do ładowarki)
	Zewnętrzna wtyczka posiada biegun dodatni na styku wewnętrznym oraz biegun ujemny na styku zewnętrznym (do adaptera)
	Bateria litowo-jonowa. Ten produkt oznaczono symbolem „segregacji odpadów” dla zużytych baterii i akumulatorów. Umożliwia to jego recykling i demontaż, które zmniejszają negatywny wpływ na środowisko. Pakiety akumulatorów są niebezpieczne dla środowiska i dla ludzkiego życia, gdyż zawierają niebezpieczne substancje.
	SMPS (Przełącznik trybu zasilania) (do adaptera)
	SMPS z bezpiecznikiem transformatorowym odcinającym zwarcia (domyślnie lub niedomyślnie) (do adaptera)
	SMPS z awaryjnym bezpiecznikiem transformatorowym (do adaptera)
	Odpady wyrobów elektrycznych nie powinny być wyrzucane razem z odpadami gospodarstwa domowego. Należy korzystać z recyklingu, jeśli istnieje odpowiednia infrastruktura. Porady dotyczące recyklingu można uzyskać u władz lokalnych lub sprzedawcy detalicznego.

LISTA KOMPONENTÓW

1. REGULACJA POZYCJI
2. UCHWYT
3. PORT AKUMULATORA
4. HAK
5. KONTROLKA ŁADOWANIA
6. REGULATOR SZYBKOŚCI
7. KONTROLKA SZYBKOŚCI
8. WŁĄCZNIK ZASILANIA
9. GNIAZDO PRĄDU ZMIENNEGO
10. PAKIET AKUMULATORÓW*
11. ADAPTER ZASILAJĄCY



* Nie wszystkie pokazane na ilustracji akcesoria są dostarczane standardowo.

AKCESORIA

	WX095	WX095.9
Pakiet akumulatorów WA3551.1	1	/
Pakiet akumulatorów WA3760	1	/
Adapter zasilający ZD36W220150EU	1	1

Zaleca się zakup wszystkich akcesoriów w sklepie, gdzie zakupiono narzędzie. Więcej szczegółów można znaleźć w dodatkowym opakowaniu. Personel sklepu może również udzielić pomocy i porad.

DANE TECHNICZNE

		WX095	WX095.9
Napięcie znamionowe		20V  Max. * *	
Typ akumulatora		Li-Ion	
Wejście prądu zmiennego:		100-240V~50/60Hz 1.0A	
Wyjście prądu zmiennego:		20V  1500mA	
Czas ładowania (Okolo.):	Ładowarka dla akumulatora 2 Ah	1hr	
	Adapter zasilający dla akumulatora 2 Ah	5hr	
Czas działania	niskie obroty (z akumulatorem 2 Ah)	5.7hr	
	wysokie obroty (z akumulatorem 2 Ah)	1.7hr	
Robocza temperatura otoczenia:		0°C-40°C	
Pojemność baterii		2.0Ah	/
Waga urządzenia		3.98kg	2.48kg

* * **Napięcie mierzone bez obciążenia. Początkowe napięcie akumulatora osiąga maksymalną wartość 20V. Napięcie nominalne wynosi 18V.**





INSTRUKCJE OBSŁUGI



UWAGA: Przed użyciem narzędzia przeczytać uważnie instrukcję obsługi.



UWAŻAĆ, aby pomimo znajomości narzędzia nie doprowadzić do obrażeń.

DZIAŁANIE	RYSUNEK
<p>Instalacja lub wyjmowanie pakietu akumulatora/adaptera zasilającego</p> <p> Zawsze przed regulacją, czyszczeniem lub zmagazynowaniem urządzenia należy wyjąć z niego akumulator lub adapter zasilający. Przed użyciem upewnić się, że adapter jest dobrze zamocowany i wyrównany.</p>	Zob. Rys. A1,A2,B
<p>Ładowanie akumulatora</p> <p>Kontrolka ładowania błyska na zielono, gdy akumulator jest ładowany. Gdy akumulator w pełni się naładuje, zielona kontrolka świeci się światłem ciągłym. (Rys. D(tryb 3))</p> <p>UWAGA: Jeśli wentylator jest wyłączony, w przypadku użycia adaptera zasilającego akumulator naładuje się w pełni po 1,5 godziny. Jeśli wentylator działa na niskich obrotach, pełne naładowanie zajmie około 2 godzin. Jeśli wentylator działa na wysokich obrotach, pełne naładowanie zajmie około 4 godzin. (Rys. D(tryb 3))</p>	Zob. Rys. C, Rys. D(tryb 3)
<p>Uruchamianie i zatrzymywanie</p> <p>Nacisnąć włącznik (8), aby uruchomić lub zatrzymać wentylator.</p> <p> Gdy wentylator nie jest używany, upewnić się, że przełącznik jest w pozycji wyłączonej.</p>	Zob. Rys. D
<p>Zmiana szybkości</p> <p>Aby ustawić niskie lub wysokie obroty, nacisnąć przycisk regulacji szybkości (6)  /  a przednia kontrolka zapali się.</p>	Zob. Rys. E
<p>Zawieszanie wentylatora i regulacja głowicy</p> <p> Nie zaleca się zawieszania wentylatora w sposób, który będzie zakłócać jego działanie lub spowoduje uszkodzenie przewodów. Podczas zawieszania uważać, aby nie spadł, gdyż może to spowodować obrażenia lub szkody.</p>	Zob. Rys.F

KONSERWACJA



OSTRZEŻENIE: Przed regulacją, czyszczeniem, serwisowaniem lub transportowaniem wentylatora zawsze wyjmować z niego akumulator.

1). Czyszczenie i konserwacja

1. Należy używać okularów ochronnych.

2. Nie wkładać palców, patyków lub podobnych obiektów do wentylatora, gdyż może to spowodować obrażenia lub uszkodzenie sprzętu.

3. Nie dopuścić do kontaktu plastikowych elementów z chemikaliami.

4. Nie próbować uszkadzać żadnej części pakietu akumulatora i trzymać go z dala od dzieci. Akumulator należy odpowiednio utylizować i odpowiednio się z nim obchodzić.

W przypadku nieprzestrzegania powyższych zaleceń można doprowadzić do poważnych konsekwencji, w tym pożaru.

2). Przechowywanie

Przechowywać w bezpiecznym, suchym miejscu wewnątrz budynku, z dala od dostępu dzieci.

OCHRONA ŚRODOWISKA



Odpady wyrobów elektrycznych nie powinny być wyrzucane razem z odpadami gospodarstwa domowego. Należy korzystać z recyklingu, jeśli istnieje odpowiednia infrastruktura. Porady dotyczące recyklingu można uzyskać u władz lokalnych lub sprzedawcy detalicznego.

DEKLARACJA ZGODNOŚCI

My,
Positec Germany GmbH
Grüner Weg 10, 50825 Cologne, Germany

Deklarujemy, że produkt,
Opis **Wentylator na baterię**
Typ **WX095 WX095.9 (095- oznaczenie maszyn, oznaczenie wentylator an baterię)**
Funkcja **nadmuch**

jest zgodny z następującymi dyrektywami
**2014/30/EU, 2011/65/
EU&(EU)2015/863,2014/35/EU,**

Normy są zgodne z,
**EN 60335-1, EN 60335-2-80, EN 55014-1, EN
55014-2, EN 62233
EN 61558-1, EN 61558-2-16, EN 61000-3-2,
EN 61000-3-3
EN60950-1,EN60065
EN 60335-2-29**



2019/12/17
Allen Ding
Zastępca głównego inżyniera,
testowanie i certyfikacja
Positec Technology (China) Co., Ltd
18, Dongwang Road, Suzhou Industrial
Park, Jiangsu 215123, P. R. China

BIZTONSÁGOS TERMÉKHASZNÁLAT ÁLTALÁNOS FIGYELMEZTETÉSEK

 **FIGYELEM** Olvasson el minden biztonsági figyelmeztetést és valamennyi utasítást. A figyelmeztetések és utasítások figyelmen kívül hatása áramütést, tüzet és/vagy súlyos sérülést eredményezhet.

Őrizzen meg minden figyelmeztetést és utasítást, a jövőben szüksége lehet ezekre.

A készüléket használhatják 8 év fölötti gyermekek és csökkent testi, érzékszervi vagy mentális képességű, illetve tapasztalatlan személyek felügyelet mellett, illetve ha elmagyarázták nekik az eszköz biztonságos használatát, és tisztában vannak a veszélyekkel. A gyermekek nem játszhatnak a készülékekkel. A készülék tisztítását és karbantartását a gyermekek felügyelet nélkül nem végezhetik.

-A készülék csak a hozzá mellékelt tápegységgel használható.

VENTILÁTORRAL KAPCSOLATOS BIZTONSÁGI FIGYELMEZTETÉSEK

1. Ellenőrizze, hogy a ventilátor le legyen kapcsolva, és vegye ki az akkumulátort, mielőtt eltávolítaná a védőrácsot.
2. Ha a motor működése miatt szükség van a feszültség alatti vagy semleges kéfék cseréjére, egyidőben kell kicserélni mindkét kefét és a földelő kefét. A keféket csak szakképzett személy cserélheti ki.

AZ AKKUMULÁTORRAL KAPCSOLATOS BIZTONSÁGI FIGYELMEZTETÉSEK

- a) **Az akkumulátort ne szedje szét, ne nyissa fel és ne vágja meg.**
- b) **Ne zárja rövidre az akkumulátort. Az akkumulátorokat ne tárolja olyan dobozban vagy fiókban, ahol rövidre zárhatják egymást, vagy valamilyen vezető anyag a rövidzárlatukat okozhatja. Az akkumulátorokat használaton kívül tartsa a fémtárgyaktól, például gemkapcsoktól, pénzérméktől,**

- kulcsoktól, szögektől, csavaroktól vagy más kis fémtárgyaktól távol, mert ezek összekapcsolhatják a pólusokat. Az akkumulátor pólusainak rövidzárlata égés- és tűzveszélyes.
- c) Ne tegye ki hőnek vagy tűznek az akkumulátort. Ne tárolja közvetlen napfényben.
- d) Az akkumulátort ne tegye ki ütésnek.
- e) Ha az akkumulátor szivárog, vigyázzon, hogy a folyadék ne kerüljön a bőrre vagy szembe. Amennyiben a bőrre vagy szembe kerül, az érintett területet mossa le bő vízzel, és forduljon orvoshoz.
- f) Az akkumulátor vagy egy cella lenyelése esetén azonnal forduljon orvoshoz.
- g) Vigyázzon, hogy az akkumulátor tiszta és száraz maradjon.
- h) Ha az akkumulátor pólusaira szennyeződés kerül, azt egy tiszta, száraz ruhával törölje le.
- i) Az akkumulátort használat előtt fel kell tölteni. A töltést mindig az utasításoknak megfelelően, helyes eljárást használva végezze.
- j) Használaton kívül ne hagyja töltőn az akkumulátort.
- k) Hosszan tartó tárolást követően a maximális teljesítmény elérése érdekében szükséges lehet, hogy az akkumulátort többször feltöltse és lemerítse.
- l) Az akkumulátor szobahőmérsékleten ($20\text{ °C} \pm 5\text{ °C}$) használva nyújtja a legjobb teljesítményt.
- m) Az akkumulátorok ártalmatlanításakor a különböző elektrokémiai rendszereket különítse el egymástól.
- n) Csak a WORX által javasolt töltővel töltsse fel. Kizárólag a készülékhez való használatra mellékelt töltőt használja. Ha egy adott akkumulátorhoz megfelelő töltőt másik akkumulátorral használ, az tűzveszélyes lehet.
- o) Ne használjon a készülékkel való használatra tervezettől eltérő akkumulátort.
- p) Az akkumulátor gyermekektől távol tartandó.
- q) Őrizze meg a termékhez mellékelt utasításokat,

- a későbbiekben szüksége lehet ezekre.
- r) Amikor a szerszámot nem használja, vegye ki belőle az akkumulátort.
 - s) Ártalmatlanításnál megfelelően járjon el.
 - t) Ne helyezzen be különböző gyártóktól származó, illetve eltérő kapacitású, méretű vagy típusú akkukat a készülékbe.
 - u) Az akkucsomag csomagolását csak közvetlenül a használat előtt távolítsa el.
 - v) Figyeljen az akkun látható (+) és mínusz (-) polaritású jelzésekre az akku előírt használata érdekében.

ÁLTALÁNOS FIGYELMEZTETÉSEK

 **FIGYELEM** Olvasson el minden biztonsági figyelmeztetést és valamennyi utasítást. A figyelmeztetések és utasítások figyelmen kívül hatása áramütést, tüzet és/vagy súlyos sérülést eredményezhet.

Őrizzen meg minden figyelmeztetést és utasítást, a jövőben szüksége lehet ezekre.

A készüléket használhatják 8 év fölötti gyermekek és

csökkent testi, érzékszervi vagy mentális képességű, illetve tapasztalatlan személyek felügyelet mellett, illetve ha elmagyarázták nekik az eszköz biztonságos használatát, és tisztában vannak a veszélyekkel. A gyermekek nem játszhatnak a készülékkel. A készülék tisztítását és karbantartását a gyermekek felügyelet nélkül nem végezhetik.

Amennyiben az áramellátó kábel sérült, a gyártónak, a megbízott szerviznek vagy egy hasonlóan képesített szakembernek ki kell cserélnie azt a kockázatok elkerülése érdekében. (Töltőhöz)

KIEGÉSZÍTŐ BIZTONSÁGI TUDNIVALÓK AZ AKKUMULÁTORTÖLTŐ HASZNÁLATÁHOZ(TÖLTŐHÖZ)









1. Töltés előtt olvassa el az utasításokat.
2. Ne töltsön szivárgó akkumulátort.
3. Ne használja a töltőt a rendeltetésétől eltérő, más feladatra.
4. A töltés előtt ellenőrizze, hogy a töltő megfelel a helyi váltóáramú hálózatnak.
5. Beltéren használja, vagy ne tegye ki esőnek.
6. A töltőt óvni kell a nedvességtől.
7. Ne használja a töltőt a

- szabadban.
8. Ne idézze elő a töltő vagy az akkumulátor rövidzárlatát.
 9. Töltéskor tartsa be a "+/-" polaritást.
 10. Ne nyissa fel az egységet, és tartsa távol azt a gyermekektől.
 11. Ne töltse más gyártók akkumulátorait, vagy nem megfelelően illeszkedő modelleket.
 12. Ellenőrizze, hogy az akkumulátortöltő és az akkumulátor közötti kapcsolat megfelelő legyen, ne zárják el idegen tárgyak.
 13. Tartsa távol az akkumulátortöltő nyílásaitól az idegen tárgyakat, és óvja a töltőt a szennyeződéstől és nedvességtől. Száraz, fagymentes helyen tárolja.
 14. Az akkumulátortöltőt jól szellőző helyen, gyúlékony anyagoktól távol tárolja. Töltés közben az akkumulátor felforrósodhat. Ne töltse túl az akkumulátorokat. Gondoskodjon róla, hogy az akkumulátorok és töltők ne maradjanak felügyelet nélkül töltés közben.
 15. Ne töltse újra a nem tölthető elemeket, mivel ezek felforrósodhatnak vagy eltörhetnek.
 16. Hosszabb élettartamot és jobb teljesítményt biztosíthat, ha az akkumulátort 18°C és 24°C közötti

hőmérsékleten tölti. Ne töltse az akkumulátort 0°C alatt, vagy 40°C fölött. Ezt fontos betartani, mivel megelőzheti az akkumulátor súlyos károsodását.

17. Töltéshez csak a WORX által biztosítottal megegyező akkumulátormodellet, vagy a WORX által javasolt modellet válasszon.

SZIMBÓLUMOK

	A sérülésveszély csökkentése érdekében a felhasználónak el kell olvasnia az utasításokat
	Figyelmeztetés
	Dupla szigetelés
	Csak beltérben használható
	Az akkumulátor nem megfelelő leselejtezése esetén bekerülhet a víz körforgásba, ami veszélyes lehet az ökoszisztémára nézve. A hulladék akkumulátort ne dobja a kommunális hulladékba.
	Ne dobja tűzbe
	Vezeték(Adapterhez)
	Vezeték(Töltőhöz)
	Pozitív terminál (Töltőhöz)

	Negatív terminál (Töltőház)
	A kimeneti dugó közepén pozitív, kétoldalán negatív pólusú (Adapterhez)
	Lítium-ion akkumulátor. A terméken található szimbólum arra utal, hogy minden akkumulátorcsomagot külön kell gyűjteni. Ezeket aztán újrahasznosítják vagy szétszerelik, hogy csökkentsék a környezetre gyakorolt hatását. Az akkumulátorcsomag veszélyes lehet a környezetre és az emberi egészségre nézve, mivel veszélyes anyagokat tartalmaz.
	SMPS (Tápellátási mód átkapcsolása) (Adapterhez)
	SMPS zárlatbiztos biztonsági szigetelő átalakítóval (velejáró vagy nem velejáró) (Adapterhez)
	SMPS meghibásodásbiztos biztonsági szigetelő átalakítóval (Adapterhez)
	A leselejtezett elektromos készülékek nem dobhatók ki a háztartási hulladékkal. Ha van a közelben elektromos hulladék gyűjtő udvar, vigye oda a készüléket. Az újrahasznosítási lehetőségeiről tájékozódjon a helyi hatóságoknál vagy a kereskedőnél.

***Nem minden készülék tartalmazza valamennyi, a fentiekben felsorolt alkatrészt.**

MŰSZAKI ADATOK

		WX095	WX095.9
Névleges feszültség		20V	Max. **
Akkumulátor típusa		Li-Ion	
Hálózati adapter bemenet::		100-240V~50/60Hz 1.0A	
Hálózati adapter kimenet:		20V 1500mA	
Töltési idő (Kb.):	2,0 Ah akkumulátor töltési ideje	1hr	
	Hálózati adapter 2,0Ah akkumulátorhoz	5hr	
Működési idő	alacsony sebességen (2,0Ah akkumulátorral)	5.7hr	
	magas sebességen (2,0Ah akkumulátorral)	1.7hr	
Környezeti hőmérséklet:		0°C-40°C	
Akkumulátor kapacitás		2.0Ah	/
A készülék súlya		3.98kg	2.48kg

**** Terhelés nélküli feszültség. Az akkumulátor kezdő feszültsége maximum 20 volt. A névleges feszültség 18 volt.**

AZ ALKATRÉSZEK LISTÁJA

1. POZÍCIÓ-BEÁLLÍTÓ
2. FOGANTYÚ
3. AKKUMULÁTOR-NYÍLÁS
4. KAMPÓ
5. TÖLTÉSI SZINT JELZŐFÉNY
6. SEBESSÉGÁLLÍTÓ GOMB
7. SEBESSÉGGJELZŐ FÉNY
8. KI/BEKAPCSOLÓGOMB
9. HÁLÓZATI ADAPTER BEMENET
10 AKKUMULÁTORCSOMAG*
11. HÁLÓZATI ADAPTER

TARTOZÉKOK

	WX095	WX095.9
Akkumulátorcsomag WA3551.1	1	/
Töltő WA3760	1	/
Hálózati adapter ZD36W220150EU	1	1

Javasoljuk, hogy a tartozékokat ugyanabból a boltból vásárolja meg, ahol a szerszámot is vásárolta. További részleteket a tartozék csomagolásán talál. Kérjen segítséget és tanácsot a bolti eladóktól.





HASZNÁLATI UTASÍTÁSOK



MEGJEGYZÉS: Mielőtt a szerszámot használná, olvassa el figyelmesen az utasításokat.



A készülékkel való megismerkedés során figyeljen oda, hogy meg ne sérüljön.

MŰVELET	ÁBRA
<p>Az akkumulátor /Hálózati adapter behelyezése vagy eltávolítása</p> <p> Ha az eszközt módosítja, tisztítja vagy nem használja, ne feledje el kivenni az akkumulátort vagy adaptert. Használat előtt ellenőrizze, hogy az adapter megfelelően be van helyezve és a készülék vízszintben legyen.</p>	Lásd A1, A2, B ábra
<p>Az akkumulátor töltése</p> <p>A töltésjelző fény zölden villog, ez azt jelenti, hogy az akkumulátor töltődik. Ha az akkumulátor teljesen feltöltődött, a fény folyamatos zöld fényvel világít (D ábra (3. mód))</p> <p>MEGJEGYZÉS: Ha a ventilátor ki van kapcsolva, az akkumulátor 1,5 óra alatt feltölthető az hálózati adapter segítségével. Ha a ventilátor alacsony sebességen működik, a teljes feltöltés hozzávetőleg 2 órát tart. Ha a ventilátor magas sebességen működik, az akkumulátor teljes feltöltése hozzávetőleg 4 órát tart. (D ábra (3. mód))</p>	Lásd C ábra, D ábra (3. mód)
<p>Indítás és leállítás</p> <p>A ventilátor elindításához vagy leállításához nyomja meg a kapcsológombot (8).</p> <p> Ha a ventilátor használaton kívül van, figyeljen arra, hogy a kapcsoló "ki" helyzetbe legyen állítva .</p>	Lásd D ábra
<p>A sebesség módosítása</p> <p>Az alacsony sebesség/ magas sebesség beállításához nyomja a Sebességbeállító gombot  ~ /  helyzetbe, és az elülső lámba bekapcsol.</p>	Lásd E ábra
<p>A ventilátor felakasztása és a fej beállítása</p> <p> Ne akassza a ventilátort olyan helyzetbe, amely megakadályozza annak működését, vagy a kábel sérülését okozhatja. Felakasztáskor figyeljen arra, hogy rögzítse a ventilátort, és az ne eshessen le, mivel ez sérülést vagy kárt okozhat .</p>	Lásd F ábra

KARBANTARTÁS



FIGYELEM: A ventilátor beállítása, tisztítása, javítása vagy szállítása előtt mindig vegye ki vagy csatlakoztassa le az akkumulátort.

1). Tisztítás és karbantartás

1. Viseljen megfelelő szemvédelmet.
 2. Ne dugja be az ujját, illetve ne dugjon palcákat vagy hasonló tárgyakat a ventilátorba, mert az sérülést vagy a termék károsodását okozhatja.
 3. Figyeljen arra, hogy vegyszerek ne érintkezzenek a műanyag részekkel.
 4. Soha ne próbálja megromgálni az akkumulátort, és tartsa azt távol a gyermekektől. Az akkumulátort újra kell hasznosítani és megfelelően kell leselejtezni.
- A fenti figyelmeztetések figyelmen kívül hagyása súlyos következményekkel jár, például tüzet okozhat.

2). Tárolás

Biztonságos, száraz helyen, beltéren, gyermekektől távol tárolja.

KÖRNYEZETVÉDELEM



A leselejtezett elektromos készülékek nem dobhatók ki a háztartási hulladékkal. Ha van a közelben elektromos hulladék gyűjtő udvar, vigye oda a készüléket. Az újrahasznosítási lehetőségekről tájékozódjon a helyi hatóságoknál vagy a kereskedőnél.

MEGFELELŐSÉGI NYILATKOZAT

A gyártó:

Positec Germany GmbH
Grüner Weg 10, 50825 Cologne, Germany

Kijelenti, hogy a termék:

Leírás **Akkumulátoros ventilátor**

Típus **WX095 WX095.9 (095- a készülék jelölése, Akkumulátoros ventilátort jelöl)**

Rendeltetés **fűvó**

Megfelel a következő irányelveknek:

2014/30/EU, 2011/65/EU & (EU)2015/863, 2014/35/EU,

Az alábbi normáknak,

EN 60335-1, EN 60335-2-80, EN 55014-1, EN 55014-2, EN 62233

EN 61558-1, EN 61558-2-16, EN 61000-3-2,

EN 61000-3-3

EN60950-1, EN60065

EN 60335-2-29

2019/12/17

Allen Ding

Helyettes főmérnök, Tesztelés és minősítés

Positec Technology (China) Co., Ltd

18, Dongwang Road, Suzhou Industrial

Park, Jiangsu 215123, P. R. China

SECURITATEA PRODUSULUI AVERTISMENTE GENERALE DE SIGURANȚĂ

 **AVERTISMENT** **Citiți toate avertismentele de siguranță și toate instrucțiunile.** În caz de nerespectare a avertismentelor și instrucțiunilor, există riscul electrocutării, izbucnirii incendiilor și/sau al accidentării grave.

Păstrați toate avertismentele și instrucțiunile pentru consultări ulterioare.

Acest echipament poate fi utilizat de copiii cu vârsta minimă de 8 ani sau de persoanele cu capacități fizice, senzoriale sau mentale reduse sau lipsite de experiență și cunoștințe numai dacă acestea au fost supravegheate sau instruite cu privire la utilizarea aparatului în mod sigur și înțeleg pericolele implicate. Copiii nu au voie să se joace cu echipamentul. Procedura de curățare și procedura de întreținere efectuată de către utilizator nu vor fi efectuate de copii fără supraveghere.

-Acest aparat trebuie să fie utilizat doar cu unitatea de alimentare furnizată împreună cu aparatul.

AVERTIZĂRI PRIVIND SECURITATEA VENTILATORULUI

1. Asigurați-vă că ventilatorul este oprit și, înainte de înlăturarea apărătorii, scoateți bateria.
2. În cazul necesității de înlocuire a periiilor directe sau a celor neutre pentru a asigura operarea motorului, atunci ambele perii și peria pentru reîntoarcerea curentului în pământ vor fi înlocuite în același timp. Periiile vor fi înlocuite de către o persoană având calificarea adecvată.

AVERTISMENTE DE SIGURANȚĂ PENTRU ACUMULATOR

- a) **Nu demontați, deschideți sau rupeți celulele sau acumulatorul.**
- b) **Nu scurtcircuitați un acumulator. Nu depozitați acumulatorii la întâmplare într-o cutie sau într-un sertar unde s-ar putea scurtcircuita între ele sau prin materiale conductoare.** Când acumulatorul nu este utilizat, țineți-l la distanță de alte obiecte metalice, precum agrafele de birou, monede,

- chei, cuie, șuruburi sau alte obiecte metalice mici, care pot crea contact între cele două borne. Scurtcircuitarea bornelor acumulatorului poate cauza arsuri sau incendii.
- c) **Nu expuneți acumulatorul la căldură sau foc. Evitați depozitarea în lumina directă a soarelui.**
 - d) **Nu supuneți acumulatorul la șocuri mecanice.**
 - e) **În cazul scurgerii acumulatorului, aveți grijă ca lichidul să nu intre în contact cu pielea sau ochii. În cazul contactului, spălați zona afectată cu apă din belșug și solicitați asistență medicală.**
 - f) **Consultați medicul imediat dacă ați înghițit o celulă sau un acumulator.**
 - g) **Mențineți acumulatorul curat și uscat.**
 - h) **Ștergeți bornele acumulatorului cu o cârpă curată și uscată dacă se murdăresc.**
 - i) **Acumulatorul trebuie încărcat înainte de utilizare. Consultați întotdeauna aceste instrucțiuni și utilizați procedura de încărcare corectă.**
 - j) **Nu lăsați acumulatorul la încărcat dacă nu îl utilizați.**
 - k) **După perioade extinse de depozitare, poate fi necesară încărcarea și descărcarea acumulatorului de mai multe ori pentru a obține performanțe maxime.**
 - l) **Acumulatorul oferă cele mai bune performanțe când este operat la temperatura normală a camerei (20 °C ± 5 °C).**
 - m) **Când depuneți la deșeuri acumulatele, păstrați separat acumulatele unor sisteme electrochimice diferite.**
 - n) **Reîncărcați folosind doar încărcătorul specificat de WORX.** Nu utilizați niciun alt încărcător în afară de cel conceput specific pentru utilizarea cu acest echipament. *Un încărcător destinat unui anumit tip de acumulator poate genera riscul de izbucnire a incendiilor dacă este utilizat cu un alt acumulator.*
 - o) **Nu utilizați acumulatele care nu sunt concepute pentru utilizarea cu acest echipament.**
 - p) **Nu lăsați acumulatorul la îndemâna copiilor.**
 - q) **Păstrați documentația originală a produsului**

pentru consultări ulterioare.

- r) Scoateți acumulatorul din echipament dacă nu îl utilizați.
- s) Depuneți acumulatorul la deșeurile în mod corespunzător.
- t) Nu introduceți în aparat acumulatori care provin de la producători diferiți sau cu capacități, dimensiuni sau tipuri diferite.
- u) Nu scoateți pachetul de acumulatori din ambalajul lui original decât în momentul premergător utilizării acestuia.
- v) Țineți cont de polaritatea (+) și (-) indicate pe acumulator pentru asigurarea unei utilizări corecte a acestuia.

AVERTISMENTE GENERALE DE SIGURANȚĂ

 **AVERTISMENT** Citiți toate avertismentele de siguranță și toate instrucțiunile. În caz de nerespectare a avertismentelor și instrucțiunilor, există riscul electrocutării, izbucnirii incendiilor și/sau al accidentării grave.

Păstrați toate avertismentele și instrucțiunile pentru consultări ulterioare.













Acest echipament poate fi utilizat de copiii cu vârsta minimă de 8 ani sau de persoanele cu capacități fizice, senzoriale sau mentale reduse sau lipsite de experiență și cunoștințe numai dacă acestea au fost supravegheate sau instruite cu privire la utilizarea aparatului în mod sigur și înțeleg pericolele implicate. Copiii nu au voie să se joace cu echipamentul. Procedura de curățare și procedura de întreținere efectuată de către utilizator nu vor fi efectuate de copii fără supraveghere. În cazul în care cordonul de alimentare este deteriorat, trebuie înlocuit de producător, agentul său de service sau de persoane calificate, pentru evitarea pericolului. (pentru încărcător)





INSTRUCȚIUNI DE SIGURANȚĂ ȘUPLIMENTARE PENTRU ÎNCĂRCĂTORUL BATERIEI (PENTRU ÎNCĂRCĂTOR)

1. Înainte de încărcare, citiți instrucțiunile.
2. Nu încărcați o baterie care curge.
3. Nu utilizați încărcătoare pentru alte lucrări decât cele

- pentru care acestea sunt concepute.
4. Conectați încărcătorul numai la o sursă de alimentare c.a.
 5. Numai pentru uz în interior, nu expuneți la ploaie.
 6. Dispozitivul de încărcare trebuie protejat de umezeală..
 7. Nu utilizați încărcătorul în aer liber.
 8. Nu scurtcircuitați contactele bateriei sau încărcătorului.
 9. Respectați polaritatea „+/-” în timpul încărcării.
 10. Nu deschideți unitatea și mențineți departe de accesul copiilor.
 11. Nu încărcați bateriile altor producători.
 12. Asigurați-vă că conexiunea între încărcătorul bateriei și baterie este poziționată corect și că nu este obstrucționată de corpuri străine.
 13. Mențineți renurile încărcătorului bateriei fără corpuri străine și protejați-le împotriva murdăriei și umidității. Depozitați în loc uscat și fără îngheț.
 14. Atunci când încărcați bateriile, asigurați-vă că bateria se află într-o zonă bine ventilată și departe de materiale inflamabile. Bateriile se pot înfierbânta în timpul încărcării. Nu supraîncărcați nicio baterie. Asigurați-vă că bateriile și încărcătoarele nu sunt lăsate nesupravegheate în timpul încărcării.
 15. Nu încărcați din nou bateriile neîncărcabile, întrucât se pot supraîncălzi sau rupe.
 16. Viața mai lungă și performanța mai bună pot fi obținute, dacă acumulatorul este încărcat la o temperatură a aerului între 18°C și 24°C . Nu încărcați acumulatorul la temperaturi ale aerului de sub 0°C , sau de peste 40°C . Acest lucru este important, întrucât poate preveni pagube considerabile la acumulator.
 17. Încărcați doar modele de acumuloare similare cu cel furnizat de WORX sau modele recomandate de WORX.

SIMBOLURI

	Pentru a reduce riscul de accidentări, utilizatorul trebuie să citească manualul de instrucțiuni
	Avertisment
	Izolație dublă
	Numai pentru uz în interior
	Bateriile pot intra în circuitul apei, dacă sunt lichidate incorect, fapt ce poate fi periculos pentru ecosistem. Nu lichidați deșeurile de baterii la fel ca deșeurile comunale nesortate.
	Nu ardeți
	T3.15A Siguranță (pentru adaptor)
	T1A Siguranță (pentru încărcător)
	Terminal pozitiv (pentru încărcător)
	Terminal negativ (pentru încărcător)
	Polul central al fișei de ieșire reprezintă pozitivul, iar polul exterior - negativul (pentru adaptor)
	Baterie Li-Ion. Acest produs a fost marcat cu simbolul referitor la 'colectarea separată' a tuturor blocurilor de baterii și a carcasei de baterie. Acestea vor fi apoi reciclate sau demontate pentru a se reduce impactul asupra mediului. Blocurile de baterii pot fi periculoase pentru mediu și sănătatea umană pentru că ele conțin substanțe periculoase.



	SMPS (Regim comutare sursa de curent) (pentru adaptor)
	SMPS încorporând un transformator izolator de protecție contra scurtcircuitului (în mod inerent sau neinerent) (pentru adaptor)
	SMPS încorporând un transformator izolator de securitate intrinsecă (pentru adaptor)
	Produsele electrice nu trebuie depuse la deșeurile împreună cu gunoiul menajer. Vă rugăm să depuneți produsele electrice la unitățile de reciclare existente. Consultați-vă cu autoritățile locale sau cu distribuitorul pentru sfaturi privind reciclarea.

LISTĂ DE COMPONENTE

1. REGLARE POZIȚIE
2. MÂNER
3. SUPORT BATERII
4. CÂRLIG
5. INDICATOR LUMINOS ÎNCĂRCARE
6. BUTON REGLARE VITEZĂ
7. INDICATOR LUMINOS VITEZĂ
8. ÎNTRERUPĂTOR DE CURENT
9. PORT ADAPTOR AC
10. BLOC BATERII *
11. ADAPTOR AC

***Nu toate accesoriile ilustrate sau descrise sunt incluse în livrarea standard.**

DATE TEHNICE

		WX095	WX095.9
Tensiune nominală		20V  Max.* *	
tip baterie		Li-Ion	
Intrare adaptor AC::		100-240V~50/60Hz 1.0A	
Ieșire adaptor AC:		20V  1500mA	
Timp încărcare (Aprox.)	Încărcător pentru baterie 2.0 Ah	1hr	
	Adaptor AC pentru baterie 2.0Ah	5hr	
Timp funcționare	viteză joasă (cu baterie 2.0Ah)	5.7hr	
	viteză înaltă(cu baterie 2.0Ah)	1.7hr	
Temperatura ambiantă de operare:		0°C-40°C	
Capacitate baterie		2.0Ah	/
Greutate aparat		3.98kg	2.48kg

**** Tensiune măsurată în gol. Tensiunea inițială a bateriei atinge maximum 20volți. Tensiunea nominală este de 18volți.**

ACCESORII

	WX095	WX095.9
Bloc baterii WA3551.1	1	/
Încărcător WA3760	1	/
Adaptor AC ZD36W220150EU	1	1

Vă recomandăm să achiziționați accesoriile de la același magazin de la care ați cumpărat unealta. Consultați ambalajul accesoriului pentru detalii suplimentare. Personalul din magazin vă poate oferi asistență și sfaturi.





INSTRUCȚIUNI DE UTILIZARE



NOTĂ: Înainte de a utiliza unealta, citiți cu atenție manualul de instrucțiuni.



Să nu vă răniți în timp ce vă familiarizați cu aparatul.

ACȚIUNE	FIGURA
Instalarea sau scoaterea bateriilor /adaptorului AC  Nu uitați să scoateți bateriile sau adaptorul de fiecare dată când reglați, curățați sau nu utilizați aparatul. Asigurați-vă că adaptorul se află corect la locul său la nivelul pământului adecvat pentru utilizare.	Consultați Fig.A1,A2,B
Încărcarea bateriilor Dacă indicatorul luminos pulsează cu lumină verde, înseamnă că bateriile se încarcă. Când bateriile sunt încărcate complet, indicatorul luminează cu lumină verde continuă fără pulsare (figura D (regim 3)) NOTĂ: În cazul în care ventilatorul este oprit, bateria va fi încărcată la maximum în 1.5 ore folosind adaptorul AC. În cazul în care ventilatorul se află în operare la viteză joasă, încărcarea va dura aproximativ 2.0 ore pentru a se încărca complet. În cazul în care ventilatorul se află în operare la viteză înaltă, încărcarea va dura aproximativ 4.0 ore pentru a se încărca complet cu bateria conectată. (figura D (regim 3))	Consultați Fig. C, figura D (regim 3)
Pornirea & Oprirea Apăsăți butonul (8) întrerupător pentru pornirea sau oprirea ventilatorului, după caz.  Asigurați-vă că întrerupătorul se află în poziția oprit dacă ventilatorul nu este utilizat.	Consultați Fig. D
Schimbarea vitezei Pentru viteză joasă/ viteză înaltă, apăsați butonul pentru setarea vitezei (6) spre  /  și lumina frontală se va aprinde.	Consultați Fig. E
Suspendarea ventilatorului și reglarea capului  Nu se recomandă să suspendați ventilatorul modalitățile care împiedică utilizarea acestuia și duc la deteriorarea cordoanelor. În cazul în care faceți suspendarea, fiți atenți să evitați căderea care poate cauza leziuni sau pagube.	Consultați Fig.F

MENTENANȚĂ



AVERTIZARE: Scoateți sau deconectați de fiecare dată bateriile înainte de reglarea, curățarea, service-ul sau transportul ventilatorului.

1). Curățare și mentenanță

1. Trebuie să purtați un protector de ochi
 2. Nu introduceți în ventilator degetele, vergelele sau alte obiecte similare în cazul unor leziuni sau al deteriorării produsului.
 3. Nu lăsați niciodată ca substanțele chimice să intre în contact cu piesele de plastic.
 4. Nu încercați niciodată să deteriorați orice parte a bateriilor și păstrați departe de accesul copiilor. Bateriile trebuie să fie reciclate și tratate corect.
- Dacă nu respectați avertizările de mai sus, urmările vor fi grave, chiar se poate produce un incendiu.

2). Depozitarea

Depozitați într-un loc sigur și uscat în spații interioare, departe de accesul copiilor.

PROTECȚIA MEDIULUI



Produsele electrice nu trebuie depuse la deșeuri împreună cu gunoiul menajer. Vă rugăm să le depuneți la unitățile de reciclare existente. Pentru sfaturi privind reciclarea, consultați autoritățile locale sau distribuitorul.

DECLARAȚIE DE CONFORMITATE

Subsemnații,
Positec Germany GmbH
Grüner Weg 10, 50825 Cologne, Germany

Declarăm că produsul
Descriere **Ventilator pe baterii**
Tip **WX095 WX095.9 (095- desemnând mașina, reprezentativ pentru Ventilatorul pe baterii)**
Funcție **suflare**

Respectă următoarele Directive,
2014/30/EU, 2011/65/EU & (EU)2015/863, 2014/35/EU,

Se conformează standardelor,
EN 60335-1, EN 60335-2-80, EN 55014-1, EN 55014-2, EN 62233
EN 61558-1, EN 61558-2-16, EN 61000-3-2, EN 61000-3-3
EN60950-1, EN60065
EN 60335-2-29



2019/12/17
Allen Ding
Adjunct Inginer șef, Testare și certificare
Positec Technology (China) Co., Ltd
18, Dongwang Road, Suzhou Industrial
Park, Jiangsu 215123, P. R. China

BEZPEČNOST VÝROBKU VŠEOBECNÉ BEZPEČNOSTNÍ POKYNY

 **VAROVÁNÍ Přečtěte si všechna bezpečnostní varování a všechny pokyny.** Nebudete-li dodržovat uvedená varování a pokyny, může dojít k úrazu elektrickým proudem, požáru nebo vážným zraněním.

Uchovejte všechna varování a pokyny pro budoucí odkazy.

Toto zařízení nesmí být používáno nezletilými osobami do 8 let a osobami se sníženými fyzickými, smyslovými či duševními schopnostmi, nebo osobami s nedostatkem zkušeností a znalostí, pokud nejsou tyto osoby pod dozorem, nebo pokud nebyly seznámeny s instrukcemi týkajícími se bezpečného použití zařízení a jsou si vědomy příslušných rizik spojených s jeho použitím. Zařízení není určeno dětem ke hraní. Čištění a uživatelská údržba nesmí být prováděna dětmi bez dozoru.
- Přístroj smí být používán pouze s napájecím zdrojem dodávaným v balení.

BEZPEČNOSTNÍ UPOZORNĚNÍ

1. Před sejmutím ochranného krytu se ujistěte, že je ventilátor vypnutý a je z něj vyjmut akumulátor.
2. Pokud je nutné vyměnit uhlíkové kartáče na straně faze nebo neutrálního vodiče, aby se zajistil chod motoru, měly by být vyměněny oba kartáče zároveň. Výměny kartáčů provádí pouze kvalifikovaná osoba.

BEZPEČNOSTNÍ VAROVÁNÍ TÝKAJÍCÍ SE BATERIÍ

- a) **Nepokoušejte se demontovat, rozebírat nebo rozřezávat baterie nebo její články.**
- b) **Neprovádějte zkratování baterie. Neukládejte baterie nahodile v krabicích nebo v zásuvkách, kde by mohlo dojít k jejich vzájemnému zkratování nebo k zkratování způsobenému jinými předměty.** Není-li baterie používána, udržujte ji v bezpečné vzdálenosti od sponek na papíry, mincí, klíčů, hřebíků, šroubů nebo jiných malých kovových předmětů, které mohou způsobit propojení kontaktů baterie. Zkratování kontaktů baterie může způsobit popáleniny nebo požár.

- c) Nevystavujte baterii působení horka nebo ohně. Vyvarujte se skladování baterií na otevřeném slunci.
- d) Nevystavujte baterii mechanickým rázům.
- e) Dojde-li k úniku kapaliny z baterie, zabraňte tomu, aby se tato kapalina dostala do kontaktu s pokožkou nebo aby zasáhla oči. Dojde-li k takovému kontaktu, zasažené místo omyjte značným množstvím vody a vyhledejte lékařské ošetření.
- f) Dojde-li k požití kapaliny z baterie, vyhledejte okamžitě lékařské ošetření.
- g) Udržujte baterie čisté a suché.
- h) Jsou-li svorky baterie znečištěny, otřete je čistým a suchým hadříkem.
- i) Baterie musí být před použitím nabita. Vždy postupujte podle uvedených pokynů a používejte správný postup nabíjení.
- j) Nenechávejte baterii nabíjet, nebude-li baterie použita.
- k) Po dlouhodobém uložení budete možná muset provést několik cyklů nabíjení a vybití, aby baterie dosáhla svého maximálního výkonu.
- l) Baterie poskytuje nejvyšší výkon, je-li používána při běžné pokojové teplotě (20 °C ± 5 °C).
- m) Při likvidaci baterií oddělte od sebe baterie s odlišnými elektrochemickými systémy.
- n) Provádějte nabíjení pouze v nabíječce, která je specifikovaná společností WORX. Nepoužívejte jinou nabíječku, než je nabíječka speciálně dodaná pro použití s tímto zařízením.
- Nabíječka, která je vhodná pro jeden typ baterie, může při použití jiného typu baterie vytvářet riziko způsobení požáru.*
- o) Nepoužívejte žádnou baterii, která není určena pro použití s tímto zařízením.
- p) Ukládejte baterie mimo dosah dětí.
- q) Ušchovejte originální dokumentaci k tomuto výrobku pro budoucí odkazy.
- r) Není-li zařízení používáno, vyjměte z něj baterii.
- s) Provádějte řádnou likvidaci baterie.
- t) V zařízení nekombinujte

**bateriové články
různého data výroby,
kapacity, velikosti nebo
typu.**

**u) Nevyjímejte baterii z
originálního obalu dřívě,
než bude použita.**

**v) Dodržujte polaritu
vložených baterií
plus (+) a minus (-) a
zajistěte používání
baterií správným
způsobem.**

VŠEOBECNÉ BEZPEČNOSTNÍ POKYNY

 **VAROVÁNÍ** Přečtěte si
všechna bezpečnostní
varování a všechny
pokyny. Nebudete-li dodržovat
vedená varování a pokyny,
může dojít k úrazu elektrickým
proudem, požáru nebo vážným
zraněním.

Uschovejte všechna varování a pokyny pro budoucí odkazy.

Toto zařízení nesmí být
používáno nezletilými osobami
do 8 let a osobami se sníženými
fyzickými, smyslovými či
duševními schopnostmi, nebo
osobami s nedostatkem
zkušeností a znalostí, pokud
nejsou tyto osoby pod dozorem,
nebo pokud nebyly seznámeny
s instrukcemi týkajícími se
bezpečného použití zařízení

a jsou si vědomy příslušných
rizik spojených s jeho použitím.
Zařízení není určeno dětem
ke hraní. Čištění a uživatelská
údržba nesmí být prováděna
dětmi bez dozoru.

Pokud je napájecí kabel
poškozený, musí být vyměněn
výrobce, servisním technikem
nebo stejně kvalifikovanou
osobou, aby se zabránilo riziku
zranění el. proudem. (pro
nabíječku)











DOPLŇUJÍCÍ BEZPEČNOSTNÍ POKYNY K NABÍJEČCE AKUMULÁTORŮ (PRO NABÍJEČKU)

1. Před nabíjením si přečtěte
návod..
2. Nenabíjejte mulátory, ze
kterých uniká elektrolyt
nebo jsou jiným způsobem
poškozené.
3. Nepoužívejte nabíječky k
jiným účelům, než ke kterým
jsou určeny.
4. Před nabíjením zkontrolujte,
zda je nabíječka kompatibilní
s místní rozvodnou sítí.
5. Pouze pro pokojové použití,
nevystavujte dešti.
6. Nabíjecí zařízení musí být
chráněno před vlhkem.
7. Nabíječku nepoužívejte v
exteriérech.
8. Kontakty akumulátoru ani
nabíječky nezkratujte.
9. Při nabíjení dodržujte
vyznačenou polaritu "+/-".

10. Zařízení neotevírejte a uchovávejte mimo dosah dětí.
11. Nenabíjejte akumulátory jiných výrobců.
12. Kontakt mezi nabíječkou akumulátorů a akumulátorem musí být správně umístěn a nesmí být blokován cizími předměty.
13. Ve slotech nabíječky akumulátorů se nesmí nacházet žádné cizí předměty a nabíječka musí být chráněna před prachem a vlhkostí. Uchovávejte na chladném a nezamrzajícím místě.
14. Při nabíjení se nabíječka akumulátorů musí nacházet v dobře větraném prostředí a v bezpečné vzdálenosti od hořlavých materiálů. Akumulátory se během nabíjení mohou zahřívat. Akumulátory nepřebíjejte. Během nabíjení nesmí být akumulátory a nabíječky ponechány bez dozoru.
15. Nenabíjejte jednorázové akumulátory, které se mohou přehřát a vybuchnout.
16. Delší životnosti a lepšího výkonu lze dosáhnout, jestliže je akumulátor nabíjen při teplotě vzduchu mezi 18°C - 24°C . Nenabíjejte akumulátor při teplotě vzduchu pod 0°C nebo nad 40°C . Toto je důležité, protože tak lze zabránit vážnému poškození

- akumulátoru.
17. Nabíjejte pouze baterie stejného typu, jaký je dodáván společností WORX a modely doporučené společností WORX.

SYMBOLY

	V zájmu omezení nebezpečí zranění si musí uživatel přečíst návod k obsluze
	Výstraha
	Dvojitá izolace
	Pouze pro použití v interiérech
	Akumulátory se mohou při nesprávném způsobu likvidace dostat do systému koloběhu vody, což může ohrozit vlastní ekosystém. Dosloužilé akumulátory nelikvidujte jako netříděný komunální odpad.
	Nevystavujte ohni
T3.15A 	Pojistka (pro napájecí adaptér)
T1A 	Pojistka (pro nabíječku)
	Kladná svorka (pro nabíječku)
	Záporná svorka (pro nabíječku)



	Výstupní zástrčka má kladný středový kontakt a záporný vnější kontakt (pro napájecí adaptér)
 Li-Ion 	Akumulátor Li-Ion. Tento výrobek byl označen symbolem „tříděný odpad“ pro všechny jednotlivé a složené akumulátory. Proto musí být s ohledem dopadu na životní prostředí po dosloužení recyklován nebo demontován. Akumulátory obsahují nebezpečné látky, proto mohou být nebezpečné pro životní prostředí a lidské zdraví.
	SMPS (Spínaný napájecí zdroj) (pro napájecí adaptér)
	SMPS s bezpečnostním oddělovacím transformátorem odolným proti zkratu (ze své podstaty, nebo je součástí) (pro napájecí adaptér)
	SMPS s integrovaným bezpečnostním oddělovacím transformátorem odolným proti selhání (pro napájecí adaptér)
	Vysloužilé elektrické přístroje nevyhazujte společně s domovním odpadem. Náradí recyklujte ve sběrnách k tomu účelu zřízených. O možnostech recyklace se informujte na místních úřadech nebo u prodejce.

SEZNAM SOUČÁSTEK

1. NASTAVENÍ POLOHY
2. RUKOJEŤ
3. PŘÍPOJNÉ MÍSTO AKUMULÁTORU
4. HÁK
5. KONTROLKA NABÍJENÍ
6. TLAČÍTKO NASTAVENÍ RYCHLOSTI
7. KONTROLKA NASTAVENÉ RYCHLOSTI
8. HLAVNÍ SPÍNAČ
9. KONEKTOR PRO PŘIPOJENÍ AC ADAPTÉRU
10. AKUMULÁTOR*
11. AC ADAPTÉR

*Standardní dodávka neobsahuje veškeré vyobrazené či popsané příslušenství.

TECHNICKÉ ÚDAJE

		WX095	WX095.9
Jmenovité napětí		20V  Max.**	
typ akumulátoru		Li-Ion	
AC adaptér vstup:		100-240V~50/60Hz 1.0A	
AC adaptér výstup:		20V  1500mA	
Doba nabíjení (Přibí):	Nabíječka pro akumulátor 2,0 Ah	1hr	
	AC Adaptér pro akumulátor 2,0 Ah	5hr	
Doba chodu	Nízké otáčky(s akumulátorem 2,0 Ah)	5.7hr	
	Vysoké otáčky (s akumulátorem 2,0 Ah)	1.7hr	
Provozní teplota okolí:		0°C-40°C	
Kapacita baterie		2.0Ah	/
Hmotnost stroje		3.98kg	2.48kg

** Napětí měřené bez zátěže. Počáteční napětí baterie dosáhne maximálně 20voltů. Jmenovité napětí je 18voltů.

PŘÍSLUŠENSTVÍ

	WX095	WX095.9
Akumulátor WA3551.1	1	/
Nabíječka WA3760	1	/
AC adaptér ZD36W220150EU	1	1

Doporučujeme zakoupit příslušenství u stejného prodejce, u kterého jste koupili náradí. Pro další detaily prodávající obal příslušenství. Personál obchodu vám může pomoci a poradit.





NÁVOD NA POUŽITÍ



POZNÁMKA: Předtím než začnete náradí používat, přečtěte si pečlivě manuál.



Seznamte se s tímto zařízením tak, aby nedošlo k Vašemu zranění.

ÚKON	OBRÁZEK
Instalace nebo vyjmutí akumulátoru / síťového adaptéru  Při seřizování, čištění nebo ponechání nepoužívaného náradí bez dozoru vždy vyjměte akumulátor nebo napájecí adaptér. Před použitím se ujistěte, že je adaptér pevně na svém místě a je umístěn ve vodorovné poloze.	Viz obr. A1,A2,B
Nabíjení akumulátoru Kontrolka nabíjení bude blikat zeleně, což znamená, že se akumulátor nabíjí. Když je akumulátor plně nabit, kontrolka zůstane svítit zeleně bez blikání (obrázek D (režim 3)) POZNÁMKA: Pokud je ventilátor vypnutý, akumulátor se plně nabije za 1,5 hodiny pomocí síťového adaptéru. Pokud ventilátor běží v nízkých otáčkách, bude trvat přibližně 2,0 hodiny, než se plně nabije. Pokud ventilátor běží ve vysokých otáčkách, bude úplně nabití připojeného akumulátoru trvat přibližně 4,0 hodiny. (obrázek D (režim 3))	Viz obr. C, obrázek D (režim 3)
Spuštění a zastavení Stisknutím tlačítka spínače (8) zapněte a vypněte ventilátor podle potřeby.  Pokud se ventilátor nepoužívá, ujistěte se, že je přepínač v poloze vypnuto.	Viz obr. D
Změna otáček Pro nastavení nízkých nebo vysokých otáček, přepněte tlačítko nastavení rychlosti (6) do polohy  /  a rozsvítí se přední kontrolka.	Viz obr.E
Zavěšení ventilátoru a nastavení směru proudu vzduchu  Nedoporučuje se zavěsit ventilátor způsobem, který by bránil jeho provozu a vedl k poškození napájecího kabelu. Při zavěšení dejte pozor, abyste ventilátor zajistili, aby nemohl spadnout, což by mohlo způsobit zranění nebo jeho poškození.	Viz obr.F

81

ÚDRŽBA



VAROVÁNÍ: Před seřizováním, čištěním, údržbou nebo přepravou ventilátoru vždy vyjměte akumulátor nebo odpojte napájení.

1). Čištění a údržba

1. Je nutné použít ochranu zraku
 2. Nevkládejte do ventilátoru prsty, tyčinky nebo jiné podobné předměty, mohlo by dojít ke zranění nebo poškození výrobku.
 3. K čištění povrchů plastových částí nikdy nepoužívejte chemikálie.
 4. Nikdy se nepokoušejte narušit jakoukoli část akumulátoru a udržujte jej mimo dosah dětí. Akumulátor by měl být recyklován nebo likvidován předepsaným způsobem.
- Nebudete-li dodržovat výše uvedená varování, může dojít k vážným následkům, jako například k požáru.

2). Uložení

Skladujte na bezpečném a suchém místě ve vnitřních prostorech mimo dosah dětí.

OCHRANA ŽIVOTNÍHO PROSTŘEDÍ



Vysloužilé elektrické přístroje nevyhazujte společně s domovním odpadem. Nářadí ■ recyklujte ve sběrnách k tomu účelu zřízených. O možnostech recyklace se informujte na místních úřadech nebo u prodejce.

PROHLÁŠENÍ O SHODĚ

My,
Positec Germany GmbH
Grüner Weg 10, 50825 Cologne, Germany

prohlašujeme, že výrobek:
Popis **Ventilátor napájený z akumulátoru**
Typ **WX095 WX095.9 (095- označení
strojních zařízení, zástupce ventilátoru
napájeného z akumulátoru)**
Funkce **Foukání**

splňuje požadavky následujících směrnic
**2014/30/EU, 2011/65/
EU & (EU)2015/863, 2014/35/EU,**

Splňované normy
**EN 60335-1, EN 60335-2-80, EN 55014-1, EN
55014-2, EN 62233
EN 61558-1, EN 61558-2-16, EN 61000-3-2,
EN 61000-3-3
EN60950-1, EN60065
EN 60335-2-29**



2019/12/17
Allen Ding
Zástupce vrchní konstrukční kanceláře,
Testování & Certifikace
Positec Technology (China) Co., Ltd
18, Dongwang Road, Suzhou Industrial
Park, Jiangsu 215123, P. R. China

BEZPEČNOSŤ VÝROBKU VŠEOBECNÉ BEZPEČNOSTNÉ POKYNY



UPOZORNENIE
Prečítajte si všetky bezpečnostné upozornenia a všetky pokyny. Ak nebudete dodržiavať uvedené bezpečnostné pokyny a upozornenia, môže dôjsť k úrazu elektrickým prúdom, požiaru alebo vážnym zraneniam.

Uložte bezpečnostné pokyny na ďalšie použitie.

Toto zariadenie nesmie byť používané deťmi do 8 rokov a osobami so zníženými fyzickými, zmyslovými či duševnými schopnosťami, alebo osobami s nedostatkom skúseností a znalostí, pokiaľ nie sú tieto osoby pod dozorom, alebo ak neboli zoznámené s inštrukciami týkajúcimi sa bezpečného použitia zariadenia a sú si vedomé príslušných rizík spojených s jeho použitím. Zariadenie nie je určené na hranie pre deti. Čistenie a údržbu nesmú vykonávať deti bez dohľadu.

- Prístroj smie byť používaný len s napájacím zdrojom dodávaným v balení.

BEZPEČNOSTNÉ UPOZORNĚNIE

1. Pred odobratím ochranného krytu sa uistite, že je ventilátor vypnutý a je z neho vyňatý akumulátor..
2. Ak je nutné vymeniť uhlíkové kefy na strane faze alebo neutrálneho vodiča, aby sa zaistil chod motora, mali by byť vymenené obe kefy zároveň. Výmeny kief vykonáva iba kvalifikovaná osoba.

BEZPEČNOSTNÉ VAROVANIA TÝKAJÚCE SA BATÉRIÍ

- a) **Nepokúšajte sa demontovať, rozoberať alebo rozrezávať batérie alebo jej články.**
- b) **Batériu neskratujte. Neukladajte batérie náhodne v škatuliach alebo v zásuvkách, kde by mohlo dôjsť k ich vzájomnému skratovaniu alebo k skratovaniu spôsobenému inými predmetmi.** Ak sa batéria nepoužíva, udržujte ju v bezpečnej vzdialenosti od sponiek na papieri, mincí, kľúčov, klinčov, skrutiek alebo iných malých kovových predmetov, ktoré môžu spôsobiť prepojenie kontaktov

batérie. Skratovanie kontaktov batérie môže spôsobiť popáleniny alebo požiar.

- c) **Nevystavujte batériu pôsobeniu tepla alebo ohňa. Vyvarujte sa skladovania batérií na otvorenom slnku.**
- d) **Nevystavujte batériu mechanickým rázom.**
- e) **Ak dôjde k úniku kvapaliny z batérie, zabráňte tomu, aby sa táto kvapalina dostala do kontaktu s pokožkou alebo aby zasiahla oči. Ak dôjde k takému kontaktu, zasiahnuté miesto umyte značným množstvom vody a vyhl'adajte lekárske ošetrovanie.**
- f) **Ak dôjde k požitiu kvapaliny z batérie, vyhl'adajte okamžite lekárske ošetrovanie.**
- g) **Udržujte batérie čisté a suché.**
- h) **Ak sú svorky batérie znečistené, utrite ich čistou a suchou handričkou.**
- i) **Batéria musí byť pred použitím nabitá. Vždy postupujte podľa uvedených pokynov a používajte správny postup nabíjania.**
- j) **Nenechávajte batériu nabíjať, ak nebude batéria použitá.**

- k) **Po dlhodobom uložení budete možno musieť vykonať niekoľko cyklov nabíjania a vybíjania, aby batéria dosiahla svoj maximálny výkon.**
- l) **Batéria poskytuje najvyšší výkon, ak sa používa pri bežnej izbovej teplote ($20\text{ }^{\circ}\text{C} \pm 5\text{ }^{\circ}\text{C}$).**
- m) **Pri likvidácii batérií oddel'te od seba batérie s odlišnými elektrochemickými systémami.**
- n) **Vykonávajte nabíjanie iba v nabíjačke, ktorá je špecifikovaná spoločnosťou WORX. Nepoužívajte inú nabíjačku, než je nabíjačka špeciálne dodaná na použitie s týmto zariadením.**
Nabíjačka, ktorá je vhodná pre jeden typ batérie, môže pri použití iného typu batérie vytvárať riziko spôsobenia požiaru.
- o) **Nepoužívajte žiadnu batériu, ktorá nie je určená na použitie s týmto zariadením.**
- p) **Ukladajte batérie mimo dosahu detí.**
- q) **Uschovajte originálnu dokumentáciu k tomuto výrobku na budúce odkazy.**
- r) **Ak sa zariadenie**

nepoužíva, vyberte z neho batériu.

s) Vykonávajte riadnu likvidáciu batérie.

t) V zariadení nekombinujte batérové články rôzneho dátumu výroby, kapacity, veľkosti alebo typu.

u) Nevyberajte batériu z originálneho obalu skôr, než bude použitá.

v) Dodržujte polaritu vložených batérií plus (+) a mínus (-) a zaistite používanie batérií správnym spôsobom.

alebo osobami s nedostatkom skúseností a znalostí, pokiaľ nie sú tieto osoby pod dozorom, alebo ak neboli zoznámené s inštrukciami týkajúcimi sa bezpečného použitia zariadenia a sú si vedomé príslušných rizík spojených s jeho použitím. Zariadenie nie je určené na hranie pre deti. Čistenie a údržbu nesmú vykonávať deti bez dohľadu.

Ak dôjde k poškodeniu napájacej šnúry, nechajte ju bezpečne vymeniť u výrobcu, v servise alebo inou príslušne kvalifikovanou osobou. (pre nabíjačku)

VŠEOBECNÉ BEZPEČNOSTNÉ POKYNY

! **UPOZORNENIE**
Prečítajte si všetky bezpečnostné upozornenia a všetky pokyny. Ak nebudete dodržiavať uvedené bezpečnostné pokyny a upozornenia, môže dôjsť k úrazu elektrickým prúdom, požiaru alebo vážnym zraneniam.

Uložte bezpečnostné pokyny na ďalšie použitie.

Toto zariadenie nesmie byť používané deťmi do 8 rokov a osobami so zníženými fyzickými, zmyslovými či duševnými schopnosťami,











ĎALŠIE BEZPEČNOSTNÉ POKYNY TÝKAJÚCE SA NABÍJAČKY BATÉRIÍ (PRE NABÍJAČKU)

1. Pred nabíjaním si prečítajte návod.
2. Batérie, z ktorých uniká elektrolyt, nenabíjajte.
3. Nabíjačku batérií nepoužívajte na činnosti, na ktoré nie je určená.
4. Pred nabíjaním sa uistite, či nabíjačka vyhovuje miestnym charakteristikám napájania striedavým prúdom.
5. Určené na používanie v interiéri. Nevystavujte dažďu.
6. Nabíjacie zariadenie musí byť chránené pred vlhkosťou.
7. Nabíjačku nepoužívajte v exteriéroch.

8. Kontakty batérie ani nabíjačky neskratujte.
9. Pri nabíjaní dodržiavajte vyznačenú polaritu „+/-“.
10. Jednotku neotvárajte a uskladňujte ju mimo dosahu detí.
11. Nenabíjajte batérie iných výrobcov.
12. Presvedčte sa, že spojenie medzi nabíjačkou a batériou má správnu polohu a nie je blokované inými predmetmi.
13. Otvory na nabíjačke batérií chráňte pred špinou a vlhkosťou, ako aj pred vniknutím cudzorodých predmetov. Uskladňujte na suchom mieste bez výskytu mrazu.
14. Pri nabíjaní batérie umiestnite nabíjačku v dobre vetranej miestnosti a v dostatočnej vzdialenosti od horľavých materiálov. Počas nabíjania môže dôjsť k ohriatiu nabíjačky. Batérie nenabíjajte nadmerne. Počas nabíjania nenechávajte batérie a nabíjačku bez dozoru.
15. Nenabíjajte nenabíjateľné batérie, pretože môže dôjsť k prehrievaniu a poškodeniu.
16. Dlhšiu životnosť a lepší výkon dosiahnete v prípade nabíjania batérie pri teplotách v rozmedzí 18 °C a 24 °C. Batériu nenabíjajte pri teplotách nižších ako 0 °C alebo vyšších ako 40 °C. Je to dôležité, a zabránite tak

- vážnemu poškodeniu batérie.
17. Nabíjajte iba batérie rovnakého typu, aký je dodávaný spoločnosťou WORX, a modely odporúčané spoločnosťou WORX.

SYMBOLY

	Kvôli zníženiu rizika poranenia je potrebné, aby si používateľ najprv prečítal
	Výstraha
	Dvojitá izolácia
	Určené iba na použitie v interiéri
	Akumulátory sa môžu pri nesprávnom spôsobe likvidácie dostať do systému kolobehu vody, čo môže ohroziť vlastný ekosystém. Doslúžile akumulátory nelikvidujte ako zmesový komunálny odpad.
	Nespaľujte ich
T3.15A 	Poistka (pre napájací adaptér)
T1A 	Poistka ((pre nabíjačku)
	Kladná svorka ((pre nabíjačku)
	Záporná svorka ((pre nabíjačku)



	Výstupná zástrčka má kladný stredový kontakt a záporný vonkajší kontakt. (pre napájací adaptér)
	Akumulátor Li-Ion. Tento výrobok bol označený symbolom "triedený odpad" pre všetky jednotlivé a zložené akumulátory. Preto musí byť s ohľadom vplyvu na životné prostredie po doslúžení recyklovaný alebo demontovaný. Akumulátory obsahujú nebezpečné látky, preto môžu byť nebezpečné pre životné prostredie a ľudské zdravie.
	SMPS (Spínaný napájací zdroj) (pre napájací adaptér)
	SMPS s bezpečnostným oddeľovacím transformátorom odolným proti skratu(zo svojej podstaty, alebo je súčasťou) (pre napájací adaptér)
	SMPS s integrovaným bezpečnostným oddeľovacím transformátorom odolným proti zlyhaniu (pre napájací adaptér)
	Elektrické výrobky sa nesmú likvidovať spolu s domácim odpadom. Recyklujte v zberných miestach na tento účel zriadených. O možnosti recyklácie sa informujte na miestnych úradoch alebo u predajcu.

ZOZNAM SÚČASTÍ

1. NASTAVENIE POLOHY
2. RUKOVÄŤ
3. PRÍPOJNÉ MIESTO AKUMULÁTORA
4. HÁK
5. KONTROLKA NABÍJANIA
6. TLAČIDLO NASTAVENIA RÝCHLOSTI
7. KONTROLKA NASTAVENEJ RÝCHLOSTI
8. HLAVNÝ SPÍNAČ
9. KONEKTOR PRE PRIPOJENIE AC ADAPTÉRA
10. AKUMULÁTOR *
11. AC ADAPTÉR

*Štandardná dodávka neobsahuje všetko zobrazené či opísané príslušenstvo.

TECHNICKÉ PARAMETRE

		WX095	WX095.9
Menovité napätie		20V  Max.**	
typ akumulátora		Li-Ion	
AC adaptér vstup:		100-240V~50/60Hz 1.0A	
AC adaptér výstup:		20V  1500mA	
Čas nabíjania (Približne.):	Nabíječka pre akumulátor 2,0 Ah	1hr	
	AC Adaptér pre akumulátor 2,0 Ah	5hr	
Doba prevádzky	Nízke otáčky(s akumulátorom 2,0 Ah)	5.7hr	
	Vysoké otáčky (s akumulátorom 2,0 Ah)	1.7hr	
Prevádzková teplota okolia:		0°C-40°C	
Kapacita batérie	2.0Ah	/	
Hmotnosť stroja	3.98kg	2.48kg	

** Napätie merané bez prevádzkového zaťaženia. Počiatočné nabitie batérie dosahuje maximálne 20Voltov. Nominálne napätie je 18Voltov.

PRÍSLUŠENSTVO

	WX095	WX095.9
Akumulátor WA3551.1	1	/
Nabíječka WA3760	1	/
AC adaptér ZD36W220150EU	1	1

Odporúčame príslušenstvo kúpiť v rovnakom obchode ako samotné náradie. Podrobnejšie informácie sú pribalené k jednotlivému príslušenstvu. Odborní predavači vám pomôžu a poradia.





NÁVOD NA POUŽITIE



POZNÁMKA: Pred tým, ako náradie použijete, prečítajte si návod na použitie.



Zoznámte sa s týmto zariadením tak, aby nedošlo k Vášmu zraneniu.

ÚKON	OBRÁZOK
Inštalácia alebo vybratie akumulátora / sieťového adaptéra  Pri nastavovaní, čistení alebo ponechania nepoužívaného náradia bez dozoru vždy vyberte akumulátor alebo napájací adaptér. Pred použitím sa uistite, že je adaptér pevne na svojom mieste a je umiestnený vo vodorovnej polohe.	Pozri obr. A1,A2,B
Nabíjanie akumulátora Kontrolka nabíjania bude blikať zeleno, čo znamená, že sa akumulátor nabíja. Keď je akumulátor nabitý, kontrolka zostane svieťiť zeleno bez blikania (obrázok D (režim 3)) POZNÁMKA: Ak je ventilátor vypnutý, akumulátor sa plne nabije za 1,5 hodiny pomocou sieťového adaptéra. Ak ventilátor beží v nízkych otáčkach, bude trvať približne 2,0 hodiny, kým sa plne nabije. Ak ventilátor beží vo vysokých otáčkach, bude úplné nabitie pripojeného akumulátora trvať približne 4,0 hodiny. (obrázok D (režim 3))	Pozri obr. C, obr. D(režim 3)
Spustenie a zastavenie Stlačením tlačidla spínača (8) zapnite a vypnite ventilátor podľa potreby..  Ak sa ventilátor nepoužíva, uistite sa, že je prepínač vo vypnutej polohe.	Pozri obr. D
Zmena otáčok Pre nastavenie nízkych alebo vysokých otáčok, prepnite tlačidlo nastavenia rýchlosti (6) do polohy  /  a rozsvieti sa predná kontrolka..	Pozri obr. E
Zavesenie ventilátora a nastavenie smeru prúdu vzduchu  Neodporúča sa zavesiť ventilátor spôsobom, ktorý by bránil jeho prevádzky a viedol k poškodeniu napájacieho kábla.	Pozri obr. F

ÚDRŽBA



VAROVANIE: Pred nastavovaním, čistením, údržbou alebo prepravou ventilátora vždy vyberte akumulátor alebo odpojte napájanie.

1). Čistenie a údržba

1. Je nutné použiť ochranu zraku
 2. Nevkladajte do ventilátora prsty, tyčinky alebo iné podobné predmety, mohlo by dôjsť k zraneniu alebo poškodeniu výrobku.
 3. Na čistenie povrchov plastových častí nikdy nepoužívajte chemikálie.
 4. Nikdy sa nepokúšajte narušiť akúkoľvek časť akumulátora a udržiujte ho mimo dosahu detí. Akumulátor by sa mal recyklovať alebo likvidovať predpísaným spôsobom.
- Ak nebudete dodržiavať vyššie uvedené varovanie, môže dôjsť k vážnym následkom, ako napríklad k požiaru.

2). Uloženie

Skladujte na bezpečnom a suchom mieste vo vnútorných priestoroch mimo dosahu detí.

OCHRANA ŽIVOTNÉHO PROSTREDIA



Nepotrebné elektrické výrobky by nemali byť likvidované s bežným domácim odpadom. Ak to bude možné, zaistíte ich recykláciu. Informácie týkajúce sa recyklácie získate na miestnom úrade alebo u predajcu.

PREHLÁSENIE O ZHODE

My,
Positec Germany GmbH
Grüner Weg 10, 50825 Cologne, Germany

Vyhlasujeme, že tento výrobok
Popis **Ventilátor napájaný z akumulátora**
Typ **WX095 WX095.9 (095- označenie**
strojných zariadení, zástupca ventilátora
napájaného z akumulátora)
Funkcia **Fúkanie**

Zodpovedá nasledujúcim smerniciam:
2014/30/EU, 2011/65/
EU&(EU)2015/863,2014/35/EU,

Spĺňa posudzované normy:
EN 60335-1, EN 60335-2-80, EN 55014-1, EN
55014-2, EN 62233
EN 61558-1, EN 61558-2-16, EN 61000-3-2,
EN 61000-3-3
EN60950-1,EN60065
EN 60335-2-29



2019/12/17
Allen Ding
Zástupca vrchnej konštruktívnej kancelárie,
Testovanie & Certifikácia
Positec Technology (China) Co., Ltd
18, Dongwang Road, Suzhou Industrial
Park, Jiangsu 215123, P. R. China

SEGURANÇA DO PRODUTO AVISOS GERAIS DE SEGURANÇA

 **AVISO** *Leia todos os avisos e instruções de segurança. O desrespeito dos avisos e instruções pode resultar em choques eléctricos, incêndios e/ou ferimentos graves.*

Preserve todos avisos e instruções para referência futura.

Este aparelho pode ser utilizado por crianças com idade igual ou superior a 8 anos e por pessoas com capacidades físicas, sensoriais ou mentais reduzidas ou falta de experiência e conhecimento caso lhes tenha sido dada supervisão ou instrução relativamente à utilização do aparelho de forma segura e compreenderem os riscos envolvidos. As crianças não devem brincar com o aparelho. A limpeza e a manutenção que cabe ao utilizador não devem ser realizadas por crianças sem supervisão.

-O aparelho apenas deve ser utilizado com a unidade de fonte de alimentação fornecida com o aparelho.

AVISOS DE SEGURANÇA DO VENTILADOR

1. Certifique-se de que o ventilador está desligado e remova a bateria antes de remover a protecção.
2. Caso seja necessário substituir as escovas atuais ou neutras para assegurar o funcionamento do motor, deve substituir ambas as escovas e a escova de terra ao mesmo tempo. As escovas apenas devem ser substituídas por uma pessoa com qualificações adequadas.

AVISOS DE SEGURANÇA PARA A BATERIA

- a) **Não desmonte, abra ou corte as células da bateria.**
- b) **Não submeta a bateria a curto-circuitos. Não armazena as baterias ao acaso numa caixa ou gaveta onde possam provocar um curto-circuito ou submetidas a curto-circuitos por materiais condutores.** Quando não estiver a utilizar a bateria, mantenha-a afastada de outros objectos metálicos, como clipes, moedas, chaves, pregos,

parafusos ou outros pequenos objectos de metal, que possam realizar uma ligação de um terminal a outro. Um curto-circuito dos terminais da bateria pode provocar queimaduras ou um incêndio.

c) Não exponha a bateria ao calor ou a incêndios. Evite o armazenamento à exposição de luz solar directa.

d) Não exponha a bateria ao choque eléctrico.

e) Em casos de fugas na bateria, não permita que o líquido entre em contacto com a pele ou olhos. Caso entre em contacto, lave a área afectada com quantidades abundantes de água e procure aconselhamento médico.

f) Procure imediatamente aconselhamento médico se ingerir uma célula ou bateria.

g) Mantenha a bateria limpa e seca.

h) Limpe os terminais da bateria com um pano limpo e seco em caso de sujidade.

i) A bateria necessita de ser carregada antes de ser utilizada. Consulte sempre estas instruções e utilize o

procedimento de carga correcto.

j) Não mantenha a bateria a carregar quando não for utilizada.

k) Após longos períodos de tempos de armazenamento, pode ser necessário carregar e descarregar a bateria diversas vezes para obter o desempenho máximo.

l) A bateria regista o seu melhor desempenho quando é utilizada a uma temperatura ambiente normal ($20\text{ }^{\circ}\text{C} \pm 5\text{ }^{\circ}\text{C}$).

m) Ao eliminar as baterias, mantenha as baterias com diferentes sistemas electroquímicos separadas umas das outras.

n) Recarregue apenas com o carregador especificado pela WORX. Não utilize um carregador que não se encontra especificado para a utilização com o equipamento. *Um carregador adequado para um determinado tipo de bateria pode provocar risco de incêndio quando é utilizado com outra bateria.*

o) Não utilize uma bateria que não se encontra concebida

para a utilização com o equipamento.

- p) Mantenha a bateria fora do alcance das crianças.**
- q) Preserve as informações originais do produto para futura referência.**
- r) Retire a bateria do equipamento quando não estiver em utilização.**
- s) Elimine-a de forma adequada.**
- t) Não misture pilhas de diferente fabrico, capacidade, tamanho ou tipo num dispositivo.**
- u) Não remova a bateria da respetiva embalagem original até ser necessário para utilização.**
- v) Observe as marcas de sinal positivo (+) e sinal negativo (-) na bateria e assegure a utilização correta.**

SEGURANÇA DO PRODUTO AVISOS GERAIS DE SEGURANÇA

 **AVISO** **Leia todos os avisos e instruções de segurança.** *O desrespeito dos avisos e instruções pode resultar em choques eléctricos, incêndios e/ou ferimentos*

graves.

Preserve todos avisos e instruções para referência futura.

Este aparelho pode ser utilizado por crianças com idade igual ou superior a 8 anos e por pessoas com capacidades físicas, sensoriais ou mentais reduzidas ou falta de experiência e conhecimento caso lhes tenha sido dada supervisão ou instrução relativamente à utilização do aparelho de forma segura e compreenderem os riscos envolvidos. As crianças não devem brincar com o aparelho. A limpeza e a manutenção que cabe ao utilizador não devem ser realizadas por crianças sem supervisão.

No caso do cabo eléctrico se encontrar com avaria, o mesmo deverá ser substituído por um técnico autorizado.













.(Para carregador)





INSTRUÇÕES DE SEGURANÇA ADICIONAIS PARA O CARREGADOR (PARA CARREGADOR)

1. Leia estas instruções antes de proceder ao carregamento.
2. Não carregue uma bateria com fuga de líquido.
3. Não utilize o carregador para qualquer outro fim para

- além daquele para o qual o mesmo foi concebido.
4. Ligue o carregador apenas a uma fonte de alimentação a.c.
 5. Apenas para utilização no interior, não expor as baterias à chuva ou água.
 6. O carregador deve ser protegido contra qualquer contacto com a humidade.
 7. Não use o carregador no exterior.
 8. Não curto-circuite os contactos da bateria ou do carregador.
 9. Ao carregar a bateria tenha em atenção os símbolos de polaridade "+/-".
 10. Não abra a unidade e mantenha-a fora do alcance das crianças.
 11. Não utilize este carregador para carregar baterias de outros fabricantes.
 12. Certifique-se de que a ligação entre o carregador e a bateria foi feita de forma correcta não existindo qualquer obstrução por parte de objectos estranhos.
 13. Certifique-se de que as ranhuras do carregador estão livres de objectos estranhos e proteja-as contra qualquer contacto com sujidade ou humidade. Guarde num local seco e sem gelo.
 14. Ao carregar a bateria certifique-se de que o carregador está num local bem ventilado e longe de materiais inflamáveis. A bateria pode aquecer durante o carregamento. Não sobrecarregue a bateria. Certifique-se de que durante o carregamento a bateria e o carregador são devidamente supervisionados.
 15. Não tente carregar baterias que não são recarregáveis uma vez que estas podem sobreaquecer e avariar.
 16. A vida útil da bateria e o desempenho desta podem ser optimizados se a bateria for carregada em temperaturas entre os 18°C e os 24°C. Não carregue a bateria em temperaturas abaixo dos 0°C, ou acima dos 40°C. Isto é importante pois evita danos graves ao nível da bateria.
 17. Carregue apenas baterias do mesmo modelo fornecido pela WORX e modelos recomendados pela WORX.

SÍMBOLOS

	Para reduzir o risco de ferimentos o utilizador deve ler o manual de instruções
	Atenção
	Classe de protecção
	Use apenas em espaço interior
	As baterias poderão entrar no ciclo hídrico caso sejam descartadas indevidamente, o que pode representar perigo para o ecossistema. Não elimine as baterias usadas como resíduos municipais não separados.
	Não queimar
	Fusível(Para adaptador)
	Fusível (Para carregador)
	Terminal positivo (Para carregador)
	Terminal negativo (Para carregador)
	A ficha de saída está com pólo de centro positivo e pólo de saída negativo (Para adaptador)
	Bateria de íões de lítio Este produto foi marcado com um símbolo relacionado com a "recolha separada" de todos os conjuntos de baterias e o conjunto de bateria. Será reciclada ou desmontada para reduzir o impacto no meio ambiente. Os conjuntos de baterias podem ser perigosos para o meio ambiente e para a saúde humana, uma vez que contêm substâncias perigosas.

	SMPS (Unidade de fonte de alimentação no modo de comutação) (Para adaptador)
	SMPS que incorpora um transformador de isolamento de segurança à prova de curto-circuito (de forma inerente ou não-inerente) (Para adaptador)
	SMPS que incorpora um transformador de isolamento de segurança à prova de falha (Para adaptador)
	Os equipamentos eléctricos não devem ser despositados com o lixo doméstico. Se existirem instalações adequadas deve reciclá-los. Consulte a sua autoridade local para tratamento de lixos ou fornecedor para obter aconselhamento sobre reciclagem.

LISTA DE COMPONENTES

1. AJUSTE DA POSIÇÃO
2. PEGA
3. PORTA DO CONJUNTO DA BATERIA
4. GANCHO
5. LUZ INDICADORA DE CARREGAMENTO
6. BOTÃO DE AJUSTE DA VELOCIDADE
7. LUZ INDICADORA DE VELOCIDADE
8. BOTÃO DE ALIMENTAÇÃO
9. PORTA DO ADAPTADOR CA
10. CONJUNTO DE BATERIAS *
11. ADAPTADOR CA

*Nem todos os acessórios ilustrados ou descritos estão incluídos no modelo fornecido.



inicial da bateria atinge o máximo de 20 volts. A tensão nominal é de 18 volts.

ACESSÓRIOS

	WX095	WX095.9
Conjunto de baterias WA3551.1	1	/
Carregador WA3760	1	/
Adaptador CA ZD36W220150EU	1	1

Recomendamos-lhe que compre todos os acessórios no fornecedor onde tenha adquirido a ferramenta. Para mais pormenores, consulte a embalagem destes. Os comerciais também pode ajudar e aconselhar.

DADOS TÉCNICOS

		WX095	WX095.9
Tensão		20V  Max**	
tipo de bateria		Li-Ion	
Entrada do adaptador CA:		100-240V~50/60Hz 1.0A	
Saída do adaptador CA:		20V  1500mA	
Tempo de carga (Aprox.):	Carregador para bateria 2,0 Ah	1hr	
	Adaptador CA para bateria 2,0 Ah	5hr	
Tempo de funcionamento	baixa velocidade (com bateria de 2,0 Ah)	5.7hr	
	alta velocidade (com bateria de 2,0 Ah)	1.7hr	
A temperature operacional ambiente:		0°C-40°C	
Capacidade da bateria		2.0Ah	/
Peso da máquina		3.98kg	2.48kg

** Tensão medida sem carga. A tensão





FUNCIONAMENTO



NOTA: Antes de utilizar a ferramenta, leia atentamente o livro de instruções.



Não permita que a sua familiarização com a ferramenta lhe provoque lesões.

AÇÃO	FIGURA
<p>Instalar ou remover o conjunto de bateria/adaptador CA</p> <p> Não se esqueça de remover o conjunto da bateria ou o adaptador sempre que ajustar, limpar ou deixar a ferramenta sem utilização. Confirme se o adaptador está firmemente colocado e em solo nivelado antes de utilizá-lo.</p>	Ver Fig. A1,A2,B
<p>Carregar o conjunto da bateria</p> <p>A luz indicadora de carregamento fica intermitente a verde, o que significa que a bateria está a ser carregada. Quando a bateria estiver completamente carregada, a luz permanece a verde sem intermitência (figura D(modos 3))</p> <p>NOTA: se o ventilador estiver desligado, a bateria carrega completamente no intervalo de 1,5 horas utilizando o Adaptador CA. Se o ventilador estiver a funcionar a baixa velocidade, demora aproximadamente 2 horas a carregar completamente. Se o ventilador estiver a funcionar a alta velocidade, demora aproximadamente 4 horas para carregar completamente a bateria ligada. (figura D(modos 3))</p>	Ver Fig. C, Fig. D(modos 3)
<p>Arranque e Paragem</p> <p>Pressione o botão de alimentação (8) para efetuar o arranque e a paragem do ventilador, conforme necessário.</p> <p> Certifique-se de que o interruptor está na posição de escritório quando o ventilador não estiver em utilização</p>	Ver Fig. D
<p>Mudança de velocidade</p> <p>Para Baixa velocidade/Alta velocidade, pressione o botão de Ajuste de velocidade (6) para  /  e a luz dianteira acende.</p>	Ver Fig. E
<p>Pendurar o ventilador e ajustar a cabeça</p> <p> Não é aconselhável pendurar o ventilador de forma que impeça o funcionamento do ventilador e contribua para danos no cabo. Quando manuseá-lo, tenha cuidado para fixar o ventilador, de modo a evitar que caia, o que poderá causar lesões ou danos.</p>	Ver Fig. F

MANUTENÇÃO



AVISO: remova ou desligue sempre o conjunto da bateria antes de ajustar, limpar, reparar ou transportar o ventilador.

1). Limpeza e manutenção

1. Deve usar proteção ocular
 2. Não coloque o dedo, adesivos ou outros objetos similares no ventilador no caso de lesão ou danos no produto.
 3. Nunca permita que produtos químicos entrem em contacto com as peças de plástico.
 4. Nunca tente danificar qualquer peça do conjunto da bateria e mantenha-o afastado de crianças. A bateria deve ser reciclada e tratada corretamente.
- Não obedecer ao aviso acima pode ter consequências graves como incêndio.

2). Armazenamento

Armazene num local seguro e seco no interior, fora do alcance de crianças.

PROTECÇÃO AMBIENTAL



Os equipamentos eléctricos não devem ser despositados com o lixo doméstico. Se existirem instalações adequadas deve reciclá-los.

Consulte a sua autoridade local para tratamento de lixos ou fornecedor para obter aconselhamento sobre reciclagem.

DECLARAÇÃO DE CONFORMIDADE

Nós,
Positec Germany GmbH
Grüner Weg 10, 50825 Cologne, Germany

Declaramos que o produto,
Descrição **Ventilador a bateria**
Tipo **WX095 WX095.9 (095- designação da máquina, representante do Ventilador a bateria)**
Função **sopragem**

Cumpra as seguintes Directivas,
**2014/30/EU, 2011/65/
EU&(EU)2015/863,2014/35/EU,**

Normas em conformidade com,
**EN 60335-1, EN 60335-2-80, EN 55014-1, EN
55014-2, EN 62233
EN 61558-1, EN 61558-2-16, EN 61000-3-2,
EN 61000-3-3
EN60950-1,EN60065
EN 60335-2-29**



2019/12/17
Allen Ding
Engenheiro-chefe adjunto,
Teste e Certificação
Positec Technology (China) Co., Ltd
18, Dongwang Road, Suzhou Industrial
Park, Jiangsu 215123, P. R. China

PRODUKTSÄKERHET GENERELLA SÄKERHETSVARNINGAR

 **VARNING! Läs alla instruktioner.** Följs inte alla nedanstående instruktioner kan det leda till elektriska stötar, brand och/eller allvarliga skador.

Spara alla varningar och instruktioner för framtida bruk.

Apparaten kan användas av barn från 8 års ålder och uppåt, och personer med nedsatt fysisk, sensorisk eller mental förmåga eller som saknar erfarenhet och kunskap, om de har fått handledning eller instruktioner beträffande användning av apparaten på ett säkert sätt och förstår vilka faror det innebär. Barn skall inte leka med apparaten. Rengöring och användarunderhåll får inte utföras av barn utan tillsyn.
-Enheten är endast avsedd att användas med den strömförsörjningsenhet som medföljer

SÄKERHETSVARNINGAR FÖR FLÄKT

1. Se till att fläkten är avstängd och koppla ur batteriet innan du tar bort skyddet.
2. Om det är nödvändigt att byta ut de borstar som används eller är neutrala för att

säkerställa driften av motorn ska både borstarna och jordborsten bytas ut samtidigt. Borstarna får endast bytas ut av kvalificerad person.

SÄKERHETSFÖRESKRIFTER FÖR BATTERIPAKET

- a) **Ta inte isär batteriet, öppna inte heller batteriet eller sära på battericeller.**
- b) **Kortslut inte batteriet. Förvara inte batteriet på ett slarvigt sätt i en låda där det kan kortslutas eller skadas av ledande material.** När batteriet inte används, håll det borta från metallobjekt, såsom pappersgem, pengar, nycklar, naglar, skruvar eller andra små metallobjekt som kan leda ström från en terminal till en annan. *Om batteriterminalerna kortsluter varandra kan de förorsaka brandrisk.*
- c) **Exponera inte batteriet för eld eller värme. Undvik förvaring i direkt solljus.**
- d) **Utsätt inte batteriet för mekanisk chock.**
- e) **Om batteriet läcker, låt inte vätskan komma i kontakt med hud eller ögon. Om så ändå skulle hända, skölj med mycket vatten och sök**

- läkarhjälp.**
- f) **Sök omedelbar läkarhjälp om någon har svält en battericell eller batteriet.**
 - g) **Håll batteriet rent och torrt.**
 - h) **Torka av batteriet om det blir smutsigt med en torr, ren trasa.**
 - i) **Batteriet måste laddas före användning. Använd den här bruksanvisningen för att ladda batteriet korrekt.**
 - j) **Låt inte batteriet stå på laddning när det inte används.**
 - k) **Efter lång tids användning kan det bli nödvändigt att ladda och ladda ur batteriet många gånger för att nå maximal prestanda.**
 - l) **Batterier fungerar bäst när de används vid normal rumstemperatur (20 °C ± 5 °C).**
 - m) **När du kasserar batteriet, se till att hålla batterier med olika elektrokemiska system ifrån varandra.**
 - n) **Ladda endast med laddare av varumärket WORX. Använd ingen annan laddare än den som specifikt ska användas med det här batteriet. En laddare som passar för en viss typ av batteri kan förorsaka brandrisk vid användning tillsammans med ett annat batteri.**
 - o) **Använd inte ett batteri som inte är avsett för användning med det här verktyget.**
 - p) **Håll batteriet borta från barn.**
 - q) **Behåll den ursprungliga bruksanvisningen för framtida användning.**
 - r) **Plocka ur batteriet från verktyget då det inte används.**
 - s) **Kassera batteriet på rätt sätt.**
 - t) **Blanda inte celler från olika tillverkning, kapacitet, storlek eller typ inom en enhet.**
 - u) **Avlägsna inte batteriet från originalförpackningen tills det är nödvändigt för användningen.**
 - v) **Observera plus (+) och minus (-) märkningen på batteriet och säkerställa korrekt användning.**

GENERELLA SÄKERHETSVARNINGAR

 **WARNING! Läs alla instruktioner.** Följs inte alla nedanstående instruktioner kan det leda till elektriska stötar, brand och/eller allvarliga skador.

Spara alla varningar och instruktioner för framtida bruk.

Apparaten kan användas av barn från 8 års ålder och uppåt, och personer med nedsatt fysisk, sensorisk eller mental förmåga eller som saknar erfarenhet och kunskap, om de har fått handledning eller instruktioner beträffande användning av apparaten på ett säkert sätt och förstår vilka faror det innebär. Barn skall inte leka med apparaten. Rengöring och användarunderhåll får inte utföras av barn utan tillsyn. Om strömsladden är trasig, måste den bytas av tillverkaren eller dess serviceagent eller liknande behörig person för att undvika fara. (För laddare)

YTTERLIGARE SÄKERHETSINSTRUKTIONER FÖR DIN BATTERULADDARE(FÖR LADDARE)

1. Läs anvisningarna före uppladdning.
2. Ladda inte ett läckande batteri.
3. Använd inte laddare för andra ändamål än de är avsedda för.
4. Laddningsenheten får bara anslutas till en växelströmskälla.
5. Får endast användas inomhus, utsätt inte för regn









eller vatten.

6. Laddningsenheten måste skyddas mot fukt.
7. Använd inte laddningsenheten utomhus.
8. Kortslut inte batteriets eller laddarens kontakter.
9. Tänk på polerna "+/-" vid laddning.
10. Öppna inte enheten och förvara den utom räckhåll för barn.
11. Ladda inte batterier från andra tillverkare.
12. Kontrollera att anslutningen mellan batteriladdare och batteri är rätt positionerad och att den inte hindras av främmande föremål.
13. Håll batteriladdarens öppningar fria från främmande föremål och skydda dem mot smuts och fukt. Förvara enheten på en torr och frostfri plats.
14. Under laddning av batterier, kontrollera att batteriladdaren är placerad i ett väl ventilerat utrymme och långt bort från antändliga material. Batterier kan bli heta under laddning. Överladda inte batterier. Batterier och laddare får inte lämnas utan uppsikt under laddning.
15. Ladda inte engångsbatterier, eftersom de kan överhettas och gå sönder.
16. Om batteriet laddas i en temperatur mellan 18 och 24 grader får batteriet högre kapacitet och längre

livslängd. Ladda inte batteriet i temperaturer under 0 eller över 40 grader. Detta är mycket viktigt eftersom det förhindrar allvarliga skador på batteriet.

17. Ladda endast batteripaket av samma modell som tillhandahålls av WORX och modeller som rekommenderas av WORX.

SÍMBOLOS

	För att minska risken för skador måste användaren läsa bruksanvisningen
	Varning
	Dubbel isolering
	Får endast användas inomhus
	Batterierna kan komma in i vattnets kretslopp om de inte kasseras korrekt och detta kan vara skadligt för EKO-systemet. Kasta inte batterier i de vanliga sorterade hushållssoporna.
	Får ej uppeldas
	Säkring(För adapter)
	Säkring(För laddare)
	Positiv terminal(För laddare)

	Negativ terminal (För laddare)
	Utmatningskontakten har en positiv mittpol och negativ yttre pol (För adapter)
	Li-Ion-batteri Denna product har märkts med en symbol för sopsortering för alla batterisatser. De kommer då att återvinnas och plockas isär för att minska påverkan på miljön. Batterisatser kan vara skadliga för miljön och för människors hälsa då de innehåller farliga substanser.
	SMPS (Switchade nätaggregat) (För adapter)
	SMPS inklusive en isoleringstransformator med kortslutningsskydd (dubbelisolerat utförande)) (För adapter)
	SMPS med en säkerhetsisolerande transformator (För adapter)
	Uttjänade elektriska produkter får inte kasseras som hushållsavfall. Återanvänd där det finns anläggningar för det. Kontakta dina lokala myndigheter eller återförsäljare för återvinningsrd.

LADDARENS KOMponenter

1. JUSTERA POSITION
2. HANDTAG
3. PORT FÖR BATTERIENHET
4. HAKE
5. LAMPA SOM INDIKERAR LADDNING
6. KNAPP FÖR ATT JUSTERA HASTIGHET
7. LAMPA SOM INDIKERAR HASTIGHET
8. STRÖMBRYTARE
9. PORT FÖR NÄTADAPTER
10. BATTERISATS *
11. NÄTADAPTER

*Alla tillbehör beskrivna eller avbildade nedan medföljer inte standardprodukten.



TILLBEHÖR

	WX095	WX095.9
Batterisats WA3551.1	1	/
Laddare WA3760	1	/
Nätadapter ZD36W220150EU	1	1

Vi rekommenderar att du köper dina tillbehör från samma återförsäljare som du köpte produkten från. Läs på tillbehörens förpackning för mera information. Din återförsäljare kan också hjälpa dig och ge dig råd.

DADOS TÉCNICOS

102

		WX095	WX095.9
Spänning		20V  Max. * *	
batterityp		Li-Ion	
Nätadapter inmatning:		100-240V~50/60Hz 1.0A	
Nätadapter utmatning:		20V  1500mA	
Laddningstid (Cirka.)	Laddare för 2,0 Ah batteri	1hr	
	Nätadapter för 2,0 Ah batteri	5hr	
Körtid	låg hastighet (med 2,0 Ah batteri)	5.7hr	
	hög hastighet (med 2,0 Ah batteri)	1.7hr	
Den omgivande driftstemperaturen:		0°C-40°C	
Batterikapacitet		2.0Ah	/
Maskinvikt		3.98kg	2.48kg

*** * Spänning uppmätt utan belastning.
Initial batterispänning är max. 20 V. Nominell
spänning är 18 V.**





LADDNINGSPROCEDUR



OBS! Innan du använder verktyget, läs noga igenom bruksanvisningen.



Var uppmärksam så att du inte skadar dig vid användning av verktyget.

ÅTGÄRD	FIGUR
Installera eller ta bort batterienhetens /nätadapter  Kom ihåg att ta bort batterienheten och adaptern varje gång du justerar, rengör och inte använder verktyget. Kontrollera att adaptern är på plats och på plan mark före användning.	SE A1,A2,B
Ladda batterienheten Laddningsindikatorn blinkar grönt vilket innebär att batteriet laddas. När batteriet är fulladdat är lampan grön utan att blinka (bild D(läge 3)) NOTERA: Om fläkten är avstängd kommer batteriet att laddas fullt på ca 1,5 timmar med nätadaptern. Om fläkten körs i låg hastighet tar det cirka 2 timmar att ladda fullt. Om fläkten körs i hög hastighet tar det cirka 4 timmar att ladda det anslutna batteriet fullt. (bild D(läge 3))	SE C, bild D(läge 3)
Starta och stoppa  Tryck på knappen (8) för att starta och stoppa fläkten efter behov. Se till att omkopplaren är i av-läge när fläkten inte används	SE D
Ändra hastighet För låg hastighet/ Hög hastighet, tryck på knappen för att ändra hastighet (6) till  /  så kommer främre lampan att tändas.	SE E
Montera fläkten och justera huvudet  Du rekommenderas att inte hänga fläkten på sådant sätt att det hindrar fläktens drift och skadar sladden. När du hänger upp den ska du se att fästa fläkten ordentligt för att undvika att den faller ned, vilket skulle kunna orsaka skador. .	SE F

103

UNDERHÅLL



VARNING: Ta alltid bort eller koppla ur batterienheten innan du justerar, rengör, lagar eller transporterar fläkten.

1). Rengöring och underhåll

1. Måste använda skyddsglasögon
2. Använd inte fingrar, pinnar eller andra liknande föremål i fläkten då det kan medföra skada och/eller personskada.
3. Låt aldrig kemikalier komma i kontakt med plastdelarna.
4. Försök aldrig skada någon del av batterienheten och håll den borta från barn. Batteriet ska återvinnas och hanteras korrekt.

Om varningen ovan inte följs kan det leda till allvariga konsekvenser som till exempel eld.

2). Förvaring

Förvara på en säker och torr plats inomhus utom räckhåll för barn.

MILJÖSKYDD



Uttjänade elektriska produkter får inte kasseras som hushållsavfall. Återanvänd där det finns anläggningar för det. Kontakta dina lokala myndigheter eller återförsäljare för återvinningsråd.

DEKLARATION OM ÖVERENSSTÄMMELSE

Vi,
Positec Germany GmbH
Grüner Weg 10, 50825 Cologne, Germany

Deklarerar att denna produkt,
Beskrivning **Batteridrivna fläkt**
Typ **WX095 WX095.9 (095- beteckning på maskiner, representativ för batteridrivna fläkt)**
Funktion **blåser**

Uppfyller följande direktiv,
2014/30/EU, 2011/65/EU & (EU)2015/863, 2014/35/EU,

Standarder överensstämmer med
EN 60335-1, EN 60335-2-80, EN 55014-1, EN 55014-2, EN 62233
EN 61558-1, EN 61558-2-16, EN 61000-3-2,
EN 61000-3-3
EN60950-1, EN60065
EN 60335-2-29



104

2019/12/17
Allen Ding
Vice chefsingenjör, tester och certifiering
Positec Technology (China) Co., Ltd
18, Dongwang Road, Suzhou Industrial
Park, Jiangsu 215123, P. R. China

VARNOSTNA NAVODILA SPLOŠNA VARNOSTNA NAVODILA

 **OPOZORILO Preberite
vsa varnostna
opozorila in navodila.**

*Neupoštevanje opozoril in
navodil lahko privede do
električnega udara in/ali resnih
poškodb.*

**Vsa opozorila in navodila
si shranite za kasnejšo
uporabo.**

Naprave ne smejo uporabljati
otroci, ki so mlajši od 8 let
in osebe z zmanjšanimi
telesnimi, čutnimi ali duševnimi
sposobnostmi, niti osebe, ki
predhodno niso bile ustrezno
podučene o pravilni in varni
uporabi te naprave. Otroci naj
še z napravo nikoli ne igrajo.
Če otroku zaupate čiščenje ali
vzdrževanje naprave, bodite
poleg in ga nadzorujte.

-Napravo lahko uporabljate le z
napajalno enoto, ki je priložena
napravi.

OPOZORILA ZA VARNOST PRI UPORABI VENTILATORJA

1. Preden odstranite zaščito, se
prepričajte, da je ventilator
izklopljen in baterija
odstranjena.
2. Če je za pravilno delovanje
motorja potrebno

zamenjati katerekoli ščetko
elektromotorja, je pri
menjavi potrebna istočasna
menjava obeh napajalnih in
ozemljitvenih ščetk. Ščetke
lahko zamenjana samo
ustrezno usposobljena oseba.

VARNOSTNA OPOZORILA ZA AKUMULATOR

**a) Akumulatorja nikoli
ne odpirajte ali
razstavljajte, niti ga ne
razbijajte.**

**b) Pazite, da ne povzročite
kratkega stika.**

**Akumulatorjev nikakor
ne shranjujte v škatli
ali predalu, kjer lahko
pride do kratkega stika,
bodisi med njimi ali z
ostalimi prevodnimi
predmeti.**

Kadar
akumulator ni nameščen
v strojčku, ga hranite
proč od drugih kovinskih
predmetov, kot so sponke
za papir, kovanci, ključi,
žebliji, vijaki ali drugi drobni
kovinski predmeti, ki bi lahko
omogočili povezavo med
kontakti. Če pride do stika
med kontakti akumulatorja, to
lahko povzroči požar.

**c) Akumulatorja ne
izpostavljajte vročini
ali ognju. Če je
mono, akumulatorja
ne izpostavljajte**

neposredni sončni svetlobi.

d) Akumulatorja nikoli ne izpostavljajte mehanskim poškodbam.

e) Če opazite, da akumulator pušča, pazite, da tekočina ne pride v stik s kožo ali očmi. V primeru, da akumulatorska tekočina pride v stik s kožo ali z očmi, izperite prizadete dele z vodo in takoj poiščite zdravniško pomoč.

f) Vsekakor pa takoj obiščite zdravnika, če ste zaužili kakršen koli del akumulatorja.

g) Akumulator shranjujte na čistem in suhem mestu.

h) Če se akumulator zamaže, ga takoj očistite s čisto in suho krpo.

i) Akumulator morate pred uporabo napolniti. Pri polnjenju akumulatorja vedno upoštevajte predpisana navodila in postopke.

j) Če akumulatorja ne polnite, ga odstranite iz polnilca.

k) Po daljšem obdobju skladiščenja, boste za dosego maksimalne zmogljivosti akumulatorja verjetno morali slednjega

nekajkrat napolniti in izprazniti.

l) Akumulator deluje najbolj učinkovito, če ga uporabljate pri običajni sobni temperaturi ($20\text{ °C} \pm 5\text{ °C}$).

m) Pri odlaganju akumulatorja pazite, da boste akumulatorje, ki imajo različne elektrokemične sisteme zavrgli ločeno.

n) Za polnjenje uporabljajte le polnilce, ki jih je predpisal WORX. Nikoli ne uporabljajte polnilcev, ki niso posebej namenjeni za polnjenje našega akumulatorja.

Polnilec, ki je predpisan za eno vrsto akumulatorjev lahko pri drugem akumulatorju povzroči požar.

o) Nikoli ne uporabljajte akumulatorjev, ki niso zasnovani za določeno vrsto opreme.

p) Akumulatorje shranjujte izven dosega otrok.

q) Za podrobnosti, si oglejte gradivo, ki je bilo priloženo akumulatorju.

r) Če strojčka ne uporabljate, iz njega odstranite akumulator.

s) Akumulatorje odlagajte skladno s predpisi.

t) V napravi ne uporabljajte celic

različnih proizvajalcev, zmogljivosti, velikosti ali tipa.

u) Akumulator odstranite iz originalne embalaže šele, ko ga boste potrebovali.

v) Upoštevajte znaka plus (+) in minus (-) na akumulatorju ter poskrbite za njegovo pravilno uporabo.

SPLOŠNA VARNOSTNA NAVODILA

⚠ OPOZORILO Preberite vsa varnostna opozorila in navodila.

Neupoštevanje opozoril in navodil lahko privede do električnega udara in/ali resnih poškodb.

Vsa opozorila in navodila si shranite za kasnejšo uporabo.

Naprave ne smejo uporabljati otroci, ki so mlajši od 8 let in osebe z zmanjšanimi telesnimi, čutnimi ali duševnimi sposobnostmi, niti osebe, ki predhodno niso bile ustrezno podučene o pravilni in varni uporabi te naprave. Otroci naj še z napravo nikoli ne igrajo. Če otroku zaupate čiščenje ali vzdrževanje naprave, bodite poleg in ga nadzorujte. Če je napajalni kabel poškodovan, ga lahko zamenja













le proizvajalec, njegov serviser ali podobno usposobljene osebe, sicer obstaja nevarnost poškodb. (Za Polnilec)

DODATNA VARNOSTNA NAVODILA ZA VAŠ POLNILNIK AKUMULATORJEV((ZA POLNILEC)

1. Pred polnjenjem preberite navodila.
2. Nikoli ne polnite akumulatorjev, ki ne tesnijo.
3. Polnilnika nikoli ne uporabljajte za druge namene kot je predviden.
4. Pred polnjenjem preverite ali so podatki na polnilniku skladni z lastnostmi omrežja.
5. Za uporabo v notranjih prostorih, ne izpostavljajte dežju.
6. Polnilnika ne smete neposredno izpostaviti vlagi.
7. Polnilnika ne uporabljajte na prostem.
8. Pazite, da ne pride do stika med poloma na polnilniku ali na akumulatorju.
9. Preden začnete s polnjenjem, preverite položaja polov "+/-".
10. Polnilnika nikoli ne odpirajte in poskrbite, da ne bo dostopen otrokom.
11. S polnilnikom nikoli ne polnite akumulatorjev drugih proizvajalcev, niti neznanih modelov.

12. Poskrbite, da bo povezava med polnilnikom in akumulatorjem pravilno vzpostavljena in neovirana.
13. Reže na polnilniku naj bodo vedno čiste in zavarovane pred vlago in nečistočami. Polnilnik hranite na suhem in pred zmrzaljo varnem mestu.
14. Med polnjenjem naj bo polnilnik na dobro zračenem mestu in proč od lahko vnetljivih snovi. Akumulatorji se med polnjenjem segrejejo. Pazite, da akumulatorjev ne napolnite preko dovoljene ravni. Polnilnik in akumulator med polnjenjem imejte pod nadzorom.
15. Nikoli ne polnite akumulatorjev, ki jih ni dovoljeno polniti, saj se pri tem lahko pregrejejo in eksplodirajo.
16. Če želite zagotoviti dolgo življenjsko dobo in učinkovito delovanje akumulatorjev, jih polnite pri temperaturah med 18 °C in 24 °C. Nikoli ne polnite akumulatorjev, če so temperature prostora pod 0 °C in nad 40 °C. To je pomembno zato, ker tako preprečite resne poškodbe akumulatorjev.
17. Polnilnik uporabljate le za polnjenje predpisanih modelov WORX oziroma modelov, ki jih priporoča WORX.

SIMBOLI

	Zaradi zmanjševanja nevarnosti poškodb, se temeljito seznanite z navodili za uporabo
	Opozorilo
	Dvojna izolacija
	Le za notranjo uporabo
	Če se baterije nepravilno odlaga, lahko vstopijo v vodni cikel, kar pa je lahko nevarno za ekosistem. Odpadnih baterij ne odlagajte v nesortirane komulane odpadke.
	Prepovedano sežiganje
T3.15A 	Varovalka (Za Napajalnik)
T1A 	Varovalka (Za Polnilec)
	Pozitivni pol (Za Polnilec)
	Pozitivni pol (Za Polnilec)
	Izhodni priključek ima pozitivni osrednji kontakt in negativnega zunanjega. (Za Napajalnik)
 Li-Ion 	Baterije Li-Ion Ta izdelek je označen s simbolom, ki se nanaša na 'ločeno zbiranje' za vse baterijske napajalnike in baterijski napajalnik. Nato bodo reciklirane ali razstavljene, da se zmanjša škodljiv vpliv na okolje. Baterijski napajalniki vsebujejo nevarne snovi in so zato lahko nevarni za okolje in za zdravje ljudi.

	SMPS (Stikalna napajalna enota) (Za Napajalnik)
	SMPS ima vgrajen varnostno izolacijski transformator, ki je zaščiten pred kratkim stikom (odprt ali zaprt tokokrog) (Za Napajalnik)
	SMPS ima vgrajen varnostno izolacijski transformator (Za Napajalnik)
	Odpadnih električnih naprav ne smete zavreči skupaj z ostalimi gospodinjstvi odpadki. Dostavite jih na mesto za ločeno zbiranje odpadkov. Glede podrobnosti, se posvetujte z lokalno službo za ravnanje z odpadki.

Čas polnjenja (Približno)	Polnilec za 2.0 Ah baterijo	1hr
	AC Napajalnik za 2.0Ah baterijo	5hr
Obratovalni čas	Nizka hitrost(z 2.0Ah baterijo)	5.7hr
	Višoka hitrost(z 2.0Ah baterijo)	1.7hr
Obratovalna temperatura okolice:	0°C-40°C	
Kapaciteta akumulatorja	2.0Ah	/
Teža naprave	3.98kg	2.48kg



**** Napetost je bila izmerjena brez obremenitve. Začetna napetost akumulatorja doseže maksimum 20 V. Običajna napetost je 18 V.**

SESTAVNI DELI

1. PRILAGODITEV POLOŽAJA
2. ROČAJ
3. PRIKLJUČEK ZA BATERIJO
4. KAVELJ
5. INDIKATORSKA LUČKA POLNJENA
6. STIKALO ZA PRILAGAJANJE HITROSTI
7. INDIKATORSKA LUČKA HITROSTI
8. STIKALO ZA VKLOP/IZKLOP
9. VHOD ZA AC NAPAVALNIK
10. BATERIJSKI NAPAVALNIK*
11. AC NAPAVALNIK

* Pri standardni dobavi niso vključeni vsi prikazani dodatki.

TEHNIČNI PODATKI

	WX095	WX095.9
Nazivna napetost	20V  Max.* *	
Tip baterije	Li-Ion	
Vhod AC napajalnika:	100-240V~50/60Hz 1.0A	
Izhod AC napajalnika:	20V  1500mA	

DODATKI

	WX095	WX095.9
Baterijski napajalnik WA3551.1	1	/
Polnilnik WA3760	1	/
AC napajalnik ZD36W220150EU	1	1

Priporočamo vam, da dodatke vedno kupujete v isti trgovini, kot ste kupili strojček. Za podrobnosti si oglejte razlage na embalaži kompleta dodatkov. Pri odločanju o ustreznem dodatku, vam lahko pomaga tudi osebeje v trgovini.





SESTAVLJANJE IN NAČIN UPORABE



OPOMBA: Preden začnete uporabljati orodje, si pozorno preberite navodila.



Ne dovolite, da vam poznavanje orodja omogoči poškodbe.

OPRAVILO	SLIKA
Nameščanje ali odstranjevanje baterije/AC napajalnika  Pri prilagajanju, čiščenju ali puščanju orodja ne pozabite vsakič odstraniti baterije ali adapterja. Pred uporabo preverite, da je adapter pravilno nameščen in postavljen na ravni podlagi.	Glejte sliko A1,A2,B
Polnjenje baterije Indikatorska lučka polnjena utripa zeleno, kar pomeni, da se baterija polni. Ko je baterija popolnoma napolnjena, lučka sveti zeleno, ne da utripa (slika D (način 3)) OPOMBA: Če je ventilator izklopljen, se bo baterija z uporabo napajalnika napolnila v 1,5 ure. Če ventilator deluje pri nizki hitrosti, bo polnjenje trajalo približno 2 uri. Če ventilator deluje na visoki hitrosti, bo polnjenje priključene baterije trajalo približno 4 ure. (slika D (način 3))	Glejte sliko C, slika D (način 3)
Vklop & Izklop Potisnite stikalo (8) za vklop in izklop ventilatorja.  Ko ventilatorja ne uporabljajte, se prepričajte, da je stikalo v položaju Izklop.	Glejte sliko D
Spreminjanje hitrosti Za spreminjanje med Nizko Hitrostjo/Visoko Hitrostjo, premaknite stikalo za prilagajanje Hitrosti (6) v položaj  /  in zavetila bo indikatorska lučka.	Glejte sliko E
Obešanje ventilatorja in Nastavitev glave  Ventilatorja ni priporočljivo obesiti na način, ki da bo oviral delovanje ventilatorja in prispeval k poškodbam kabla. Ko visi, bodite previdni, da ventilator pritrđite, tako, da ne pade, kar bi lahko povzročilo poškodbe ali škodo.	Glejte sliko F

110

VZDRŽEVANJE



OPOMBA: Pred prilagajanjem, čiščenjem, servisiranjem ali prevažanjem ventilatorja vedno odstranite baterijo.

1). Čiščenje in vzdrževanje

1. Nositi morate zaščito za oči
2. Za izogib poškodb ali okvare, v napravo nikoli ne vstavljajte prstov, palic ali drugih podobnih predmetov.
3. Plastičnih delov nikoli ne izpostavite kemikalijam.
4. Nikoli ne poskušajte poškodovati baterije in jo hranite izven dosega otrok. Baterijo je potrebno pravilno reciklirati. Če zgoraj navedenih opozoril ne upoštevate, lahko pride do resnih posledic, kot je požar.

2). Hranjenje

Napravo hranite v varnem, suhem prostoru izven dosega otrok.

VAROVANJE OKOLJA



Odpadnih električnih naprav ne smete zavreči skupaj z ostalimi gospodinjstskimi odpadki. Dostavite jih na mesto za ločeno zbiranje odpadkov. Glede podrobnosti, se posvetujte z lokalno službo za ravnanje z odpadki.

IZJAVA O SKLADNOSTI

Mi,
Positec Germany GmbH
Grüner Weg 10, 50825 Cologne, Germany

izjavljamo, da je izdelek,
Opis **Baterijski ventilator**
Vrsta **WX095 WX095.9 (095- oznaka strojev,
reprezentativna za baterijski ventilator)**
Funkcija **pihanje**

Skladen z naslednjimi direktivami:
**2014/30/EU, 2011/65/
EU&(EU)2015/863,2014/35/EU,**

Usklajenost s standardi:
**EN 60335-1, EN 60335-2-80, EN 55014-1, EN
55014-2, EN 62233
EN 61558-1, EN 61558-2-16, EN 61000-3-2,
EN 61000-3-3
EN60950-1,EN60065
EN 60335-2-29**

A handwritten signature in black ink is positioned to the left of a large, grey CE mark. The signature appears to be 'Allen Ding'.

2019/12/17
Allen Ding
Namestnik glavnega inženirja,
Testiranje in certifikacija
Positec Technology (China) Co., Ltd
18, Dongwang Road, Suzhou Industrial
Park, Jiangsu 215123, P. R. China

WORX
you've got the power

www.worx.com

Copyright © 2019, Positec. All Rights Reserved.