

# Kress

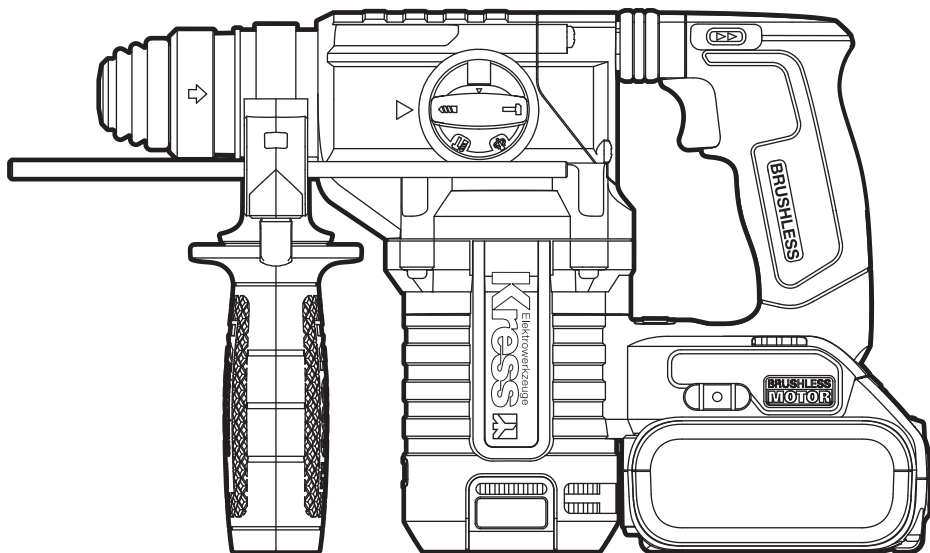

Lithium-Ion brushless rotary hammer	EN	P04
Akku-Bohrhammer Li-Ionen bürstenlos	DE	P10
Perforateur Brushless à batterie Lithium-Ion	FR	P17
Martello rotante brushless agli ioni di litio	IT	P24
Martillo perforador a batería sin escobillas	ES	P32
Martelo rotativo sem escovas a bateria de lítio-iões	PT	P39
Lithium-ion borstelloze boorhamer	NL	P46
Литий-ионный безщеточный электромолоток	RU	P53
Bezczotkowy młot obrotowy litowo-jonowy	PL	P61

**KUC61 KUC61.2 KUC61.91**

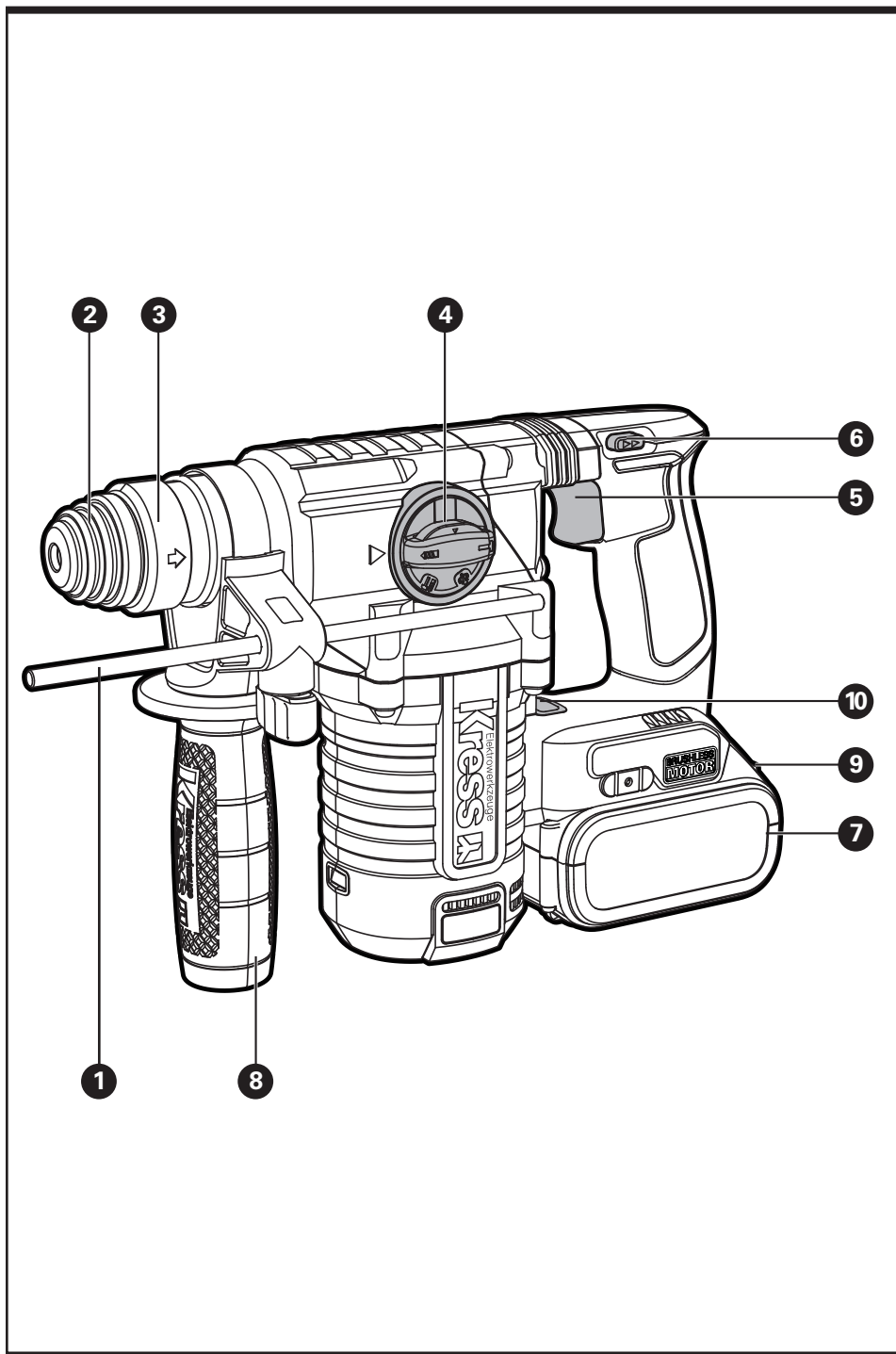

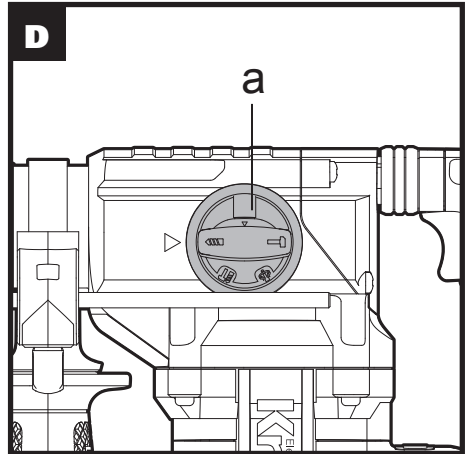
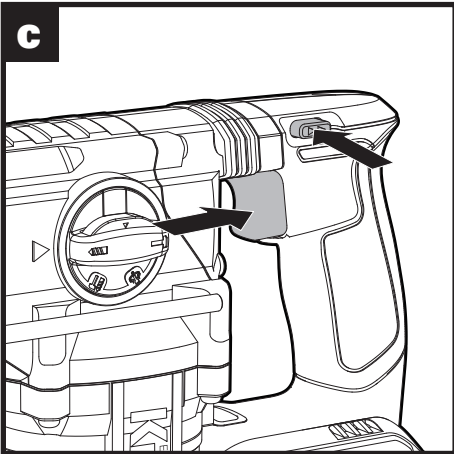
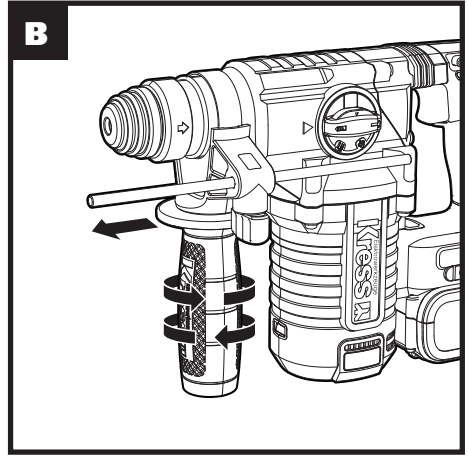
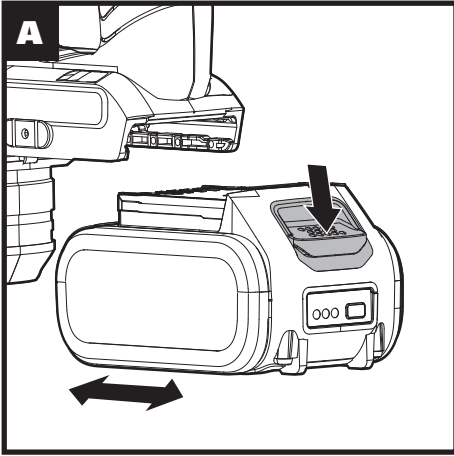

# ORIGINAL INSTRUCTIONS

## PRODUCT SAFETY

### GENERAL POWER TOOL

### SAFETY WARNINGS



**WARNING** Read all safety warnings, instructions, illustrations and specifications provided with this power tool. Failure to follow all instructions listed below may result in electric shock, fire and/or serious injury.

#### Save all warnings and instructions for future reference.

The term "power tool" in the warnings refers to your mains-operated (corded) power tool or battery-operated (cordless) power tool.

#### 1) Work area safety

- a) **Keep work area clean and well lit.** Cluttered or dark areas invite accidents.
- b) **Do not operate power tools in explosive atmospheres, such as in the presence of flammable liquids, gases or dust.** Power tools create sparks which may ignite the dust or fumes.
- c) **Keep children and bystanders away while operating a power tool.** Distractions can cause you to lose control.

#### 2) Electrical safety

- a) **Power tool plugs must match the outlet. Never modify the plug in any way. Do not use any adapter plugs with earthed (grounded) power tools.** Unmodified plugs and matching outlets will reduce risk of electric shock.
- b) **Avoid body contact with earthed or grounded surfaces, such as pipes, radiators, ranges and refrigerators.** There is an increased risk of electric shock if your body is earthed or grounded.
- c) **Do not expose power tools to rain or wet conditions.** Water entering a power tool will increase the risk of electric shock.
- d) **Do not abuse the cord. Never use the cord for carrying, pulling or unplugging the power tool. Keep cord away from heat, oil, sharp edges or moving parts.** Damaged or entangled cords increase the risk of electric shock.
- e) **When operating a power tool outdoors, use an extension cord suitable for outdoor use.** Use of a cord suitable for outdoor use reduces the risk of electric shock.
- f) **If operating a power tool in a damp location is unavoidable, use a residual current device (RCD) protected supply.** Use of an RCD reduces the risk of electric shock.

#### 3) Personal safety

- a) **Stay alert, watch what you are doing and use common sense when operating a power tool. Do not use a power tool while you are tired or under the influence of drugs, alcohol or medication.** A moment of

inattention while operating power tools may result in serious personal injury.

- b) **Use personal protective equipment. Always wear eye protection.** Protective equipment such as dust mask, non-skid safety shoes, hard hat, or hearing protection used for appropriate conditions will reduce personal injuries.
  - c) **Prevent unintentional starting. Ensure the switch is in the off-position before connecting to power source and/or battery pack, picking up or carrying the tool.** Carrying power tools with your finger on the switch or energising power tools that have the switch on invites accidents.
  - d) **Remove any adjusting key or wrench before turning the power tool on.** A wrench or a key left attached to a rotating part of the power tool may result in personal injury.
  - e) **Do not overreach. Keep proper footing and balance at all times.** This enables better control of the power tool in unexpected situations.
  - f) **Dress properly. Do not wear loose clothing or jewellery. Keep your hair and clothing away from moving parts.** Loose clothes, jewellery or long hair can be caught in moving parts.
  - g) **If devices are provided for the connection of dust extraction and collection facilities, ensure these are connected and properly used.** Use of dust collection can reduce dust-related hazards.
  - h) **Do not let familiarity gained from frequent use of tools allow you to become complacent and ignore tool safety principles.** A careless action can cause severe injury within a fraction of a second.
- #### 4) Power tool use and care
- a) **Do not force the power tool. Use the correct power tool for your application.** The correct power tool will do the job better and safer at the rate for which it was designed.
  - b) **Do not use the power tool if the switch does not turn it on and off.** Any power tool that cannot be controlled with the switch is dangerous and must be repaired.
  - c) **Disconnect the plug from the power source and/or remove the battery pack, if detachable, from the power tool before making any adjustments, changing accessories, or storing power tools.** Such preventive safety measures reduce the risk of starting the power tool accidentally.
  - d) **Store idle power tools out of the reach of children and do not allow persons unfamiliar with the power tool or these instructions to operate the power tool.** Power tools are dangerous in the hands of untrained users.
  - e) **Maintain power tools and accessories. Check for misalignment or binding of moving parts, breakage of parts and any other condition that may affect the power tool's operation. If damaged, have the power tool repaired before use.** Many

accidents are caused by poorly maintained power tools.

- f) **Keep cutting tools sharp and clean.**  
*Properly maintained cutting tools with sharp cutting edges are less likely to bind and are easier to control.*
  - g) **Use the power tool, accessories and tool bits etc. in accordance with these instructions, taking into account the working conditions and the work to be performed.** *Use of the power tool for operations different from those intended could result in a hazardous situation.*
  - h) **Keep handles and grasping surfaces dry, clean and free from oil and grease.**  
*Slippery handles and grasping surfaces do not allow for safe handling and control of the tool in unexpected situations.*
- 5) **Battery tool use and care**
- a) **Recharge only with the charger specified by the manufacturer.** *A charger that is suitable for one type of battery pack may create a risk of fire when used with another battery pack.*
  - b) **Use power tools only with specifically designated battery packs.** *Use of any other battery packs may create a risk of injury and fire.*
  - c) **When battery pack is not in use, keep it away from other metal objects, like paper clips, coins, keys, nails, screws or other small metal objects, that can make a connection from one terminal to another.**  
*Shorting the battery terminals together may cause burns or a fire.*
  - d) **Under abusive conditions, liquid may be ejected from the battery; avoid contact. If contact accidentally occurs, flush with water. If liquid contacts eyes, additionally seek medical help.** *Liquid ejected from the battery may cause irritation or burns.*
  - e) **Do not use a battery pack or tool that is damaged or modified.** *Damaged or modified batteries may exhibit unpredictable behaviour resulting in fire, explosion or risk of injury.*
  - f) **Do not expose a battery pack or tool to fire or excessive temperature.** *Exposure to fire or temperature above 130 °C may cause explosion.*
  - g) **Follow all charging instructions and do not charge the battery pack or tool outside the temperature range specified in the instructions.** *Charging improperly or at temperatures outside the specified range may damage the battery and increase the risk of fire.*
- 6) **Service**
- a) **Have your power tool serviced by a qualified repair person using only identical replacement parts.** *This will ensure that the safety of the power tool is maintained.*
  - b) **Never service damaged battery packs.**  
*Service of battery packs should only be performed by the manufacturer or authorized service providers.*

## HAMMER SAFETY WARNINGS

### 1) Safety instructions for all operations

- a) **Wear ear protectors.** *Exposure to noise can cause hearing loss.*
- b) **Use auxiliary handle(s), if supplied with the tool.** *Loss of control can cause personal injury.*
- c) **Hold power tool by insulated gripping surfaces, when performing an operation where the cutting accessory or fasteners may contact hidden wiring or its own cord.** *Cutting accessory or fasteners contacting a "live" wire may make exposed metal parts of the power tool "live" and could give the operator an electric shock.*

### 2) Safety instructions when using long drill bits with rotary hammers

- a) **Always start drilling at low speed and with the bit tip in contact with the workpiece.** *At higher speeds, the bit is likely to bend if allowed to rotate freely without contacting the workpiece, resulting in personal injury.*
- b) **Apply pressure only in direct line with the bit and do not apply excessive pressure.** *Bits can bend, causing breakage or loss of control, resulting in personal injury.*

## SAFETY WARNINGS FOR BATTERY PACK

- a) **Do not dismantle, open or shred cells or battery pack.**
- b) **Do not short-circuit a battery pack. Do not store battery packs haphazardly in a box or drawer where they may short-circuit each other or be short-circuited by conductive materials.** *When battery pack is not in use, keep it away from other metal objects, like paper clips, coins, keys, nails, screws or other small metal objects, that can make a connection from one terminal to another. Shorting the battery terminals together may cause burns or a fire.*
- c) **Do not expose battery pack to heat or fire. Avoid storage in direct sunlight.**
- d) **Do not subject battery pack to mechanical shock.**
- e) **In the event of battery leaking, do not allow the liquid to come into contact with the skin or eyes. If contact has been made, wash the affected area with copious amounts of water and seek medical advice.**
- f) **Keep battery pack clean and dry.**
- g) **Wipe the battery pack terminals with a clean dry cloth if they become dirty.**
- h) **Battery pack needs to be charged before use. Always refer to this instruction and use the correct charging procedure.**
- i) **Do not maintain battery pack on charge when not in use.**
- j) **After extended periods of storage, it may be necessary to charge and discharge the battery pack several times to obtain**

- maximum performance.
- k) **Recharge only with the charger specified by Kress. Do not use any charger other than that specifically provided for use with the equipment.**
  - l) **Do not use any battery pack which is not designed for use with the equipment.**
  - m) **Keep battery pack out of the reach of children.**
  - n) **Retain the original product literature for future reference.**
  - o) **Remove the battery from the equipment when not in use.**
  - p) **Dispose of properly.**
  - q) **Do not mix cells of different manufacture, capacity, size or type within a device.**
  - r) **Keep the battery away from microwaves and high pressure.**

## SYMBOLS

	To reduce the risk of injury, user must read instruction manual
	Warning
	Wear eye protection
	Wear ear protection
	Wear dust mask
	Li-Ion battery This product has been marked with a symbol relating to 'separate collection' for all battery packs and battery pack. It will then be recycled or dismantled in order to reduce the impact on the environment. Battery packs can be hazardous for the environment and for human health since they contain hazardous substances.
	Waste electrical products must not be disposed of with household waste. Please recycle where facilities exist. Check with your local authorities or retailer for recycling advice.
	Do not burn
	Do not expose to rain or water

## COMPONENT LIST

1. DEPTH GAUGE
2. DUST PROTECTION CAP
3. TOOL HOLDER LOCKING SLEEVE
4. FUNCTION MODE SELECTION SWITCH
5. ON/OFF SWITCH
6. FORWARD AND REVERSE ROTATION CONTROL
7. BATTERY PACK\*
8. AUXILIARY HANDLE
9. BATTERY PACK RELEASE BUTTON
10. AUXILIARY FUNCTION BUTTON ON TILE

\* Not all the accessories illustrated or described are included in standard delivery.

## TECHNICAL DATA

**Type Designation: KUC61 KUC61.2 KUC61.91 (C61 designation of machinery, representative of hammer)**

	KUC61 KUC61.2	KUC61.91
Voltage	20V  Max	
No load speed	0-1210 rpm	
Impact rate	0-5400 bpm	
impact energy	2.2 J	
Battery model	Li-ion (KAB21)	/
Battery capacity	4.0 Ah	/
Max. drilling capacity	Steel	13 mm
	Wood	27 mm
	Masonry	24 mm
Machine weight	3.2 kg	2.6kg

## NOISE INFORMATION

A weighted sound pressure  $L_{pA} = 87.4\text{dB(A)}$

A weighted sound power  $L_{wA} = 98.4\text{dB(A)}$

$K_{pA} \& K_{wA} = 3\text{dB(A)}$

**Wear ear protection.**

# VIBRATION INFORMATION

Vibration total values (triax vector sum) determined according to EN 62841:

Mode description	Vibration emission value	Uncertainty K
Hammer drilling into concrete	$a_{h,HD}=13.59\text{m/s}^2$	K=1.5 m/s <sup>2</sup>
chiseling	$a_{h,Cheq}=14.11\text{m/s}^2$	K=1.5 m/s <sup>2</sup>

The declared vibration total value and the declared noise emission value have been measured in accordance with a standard test method and may be used for comparing one tool with another. The declared vibration total value and the declared noise emission value may also be used in a preliminary assessment of exposure.

**WARNING:** The vibration and noise emissions during actual use of the power tool can differ from the declared value depending on the ways in which the tool is used especially what kind of workpiece is processed dependant on the following examples and other variations on how the tool is used: How the tool is used and the materials being cut or drilled.

The tool being in good condition and well maintained.  
The use of the correct accessory for the tool and ensuring it is sharp and in good condition.  
The tightness of the grip on the handles and if any anti vibration and noise accessories are used.  
And the tool is being used as intended by its design and these instructions.

## This tool may cause hand-arm vibration syndrome if its use is not adequately managed.

**WARNING:** To be accurate, an estimation of exposure level in the actual conditions of use should also take account of all parts of the operating cycle such as the times when the tool is switched off and when it is running idle but not actually doing the job. This may significantly reduce the exposure level over the total working period.  
Helping to minimise your vibration and noise exposure risk.

Always use sharp chisels, drills and blades. Maintain this tool in accordance with these instructions and keep well lubricated (where appropriate).

If the tool is to be used regularly then invest in anti vibration and noise accessories.  
Plan your work schedule to spread any high vibration tool use across a number of days.

## ACCESSORIES

	KUC61	KUC61.2	KUC61.91
4.0Ah battery pack(KAB21)	2	2	/

6A charger(KAC21)	1	1	/
Auxiliary handle	1	1	1
Depth gauge	1	1	1

We recommend that you purchase your accessories listed in the above list from the same store that sold you the tool. Refer to the accessory packaging for further details. Store personnel can assist you and offer advice.

## OPERATING INSTRUCTIONS

**NOTE:** Before using the tool, read the instruction book carefully.

### Intended Use

The machine is intended for hammer drilling in concrete, brick and stone. It is also suitable for drilling without impact in wood, metal, ceramic and plastic.

### Before Putting Into Operation

#### A) Charging The Battery Pack

The battery pack charger supplied is matched to the Li-ion battery installed in the machine. Do not use another battery charger.

The Li-ion battery pack is protected against deep discharging. When the battery pack is empty, the machine is switched off by means of a protective circuit: The chuck no longer rotates.

In a warm environment or after heavy use, the battery pack may become too hot to permit charging. Allow time for the battery pack to cool down before recharging.

When the battery pack is charged for the first time and after prolonged storage. The battery pack will accept a 100% charge after several charge and discharge cycles.

#### B) To Remove Or Install Battery Pack (See Fig. A)

Depress the battery pack release button to release and slide the battery pack out from your tool. After recharge, slide it back into your tool. A simple push and slight pressure will be sufficient.

### OPERATION

#### 1. INSERTING AND REMOVING DRILL BIT IN SDS

**Take care that the dust protection (2) is not damaged when changing tools.**

##### — INSERTING

Clean and lightly oil the bit before inserting. Insert the dust-free bit into the bit holder with a twisting motion until it latches.

The bit locks itself. Check the locking by pulling on the tool.

##### — REMOVING

Retract back the bit holder locking sleeve (3) and pull out the bit.

**WARNING** Your new Kress Rotary Hammer Drill generates powerful forces to get your job done quickly and effectively. These forces may

cause inferior quality SDS bits to break and jam in the chuck, We therefore recommend that only high quality SDS bits be used with this tool.

## 2. AUXILIARY HANDLE (SEE FIG. B)

Slide the handle onto the hammer and rotate to the desired working position. To clamp the auxiliary handle rotates the handle clockwise. To loosen the auxiliary handle, rotate the handle counter-clockwise.



**WARNING: Always use the auxiliary handle.**

## 3. ADJUSTABLE DEPTH GAUGE (SEE FIG. B)

Loosen the depth gauge by rotating the handle counter-clockwise. Slide the depth gauge until the distance between the depth gauge end and the drill bit end is equal to the depth of hole/screw you wish to make. Then clamp the depth gauge by rotating the handle clockwise.

## 4. ON/OFF SWITCH (SEE FIG. C)

Depress the On/Off switch (5) to start and release it to stop your tool.

### – ON/OFF SWITCH WITH VARIABLE SPEED CONTROL

Depress the On/Off switch to start and release it to stop your tool. This tool has a variable speed switch (5) that delivers higher speeds with increased trigger pressure or delivers lower speeds with reduced trigger pressure - speed is controlled by varying the pressure applied to the switch.

## 5. SWITCH LOCK (SEE FIG. C)

The switch trigger can be locked in the OFF position. This helps to reduce the possibility of accidental starting when not in use. To lock the switch trigger, place the direction of rotation control in the center position.

## 6. FORWARD AND REVERSE ROTATION CONTROL (SEE FIG. C)

Forward rotation: Push the forward and reverse rotation control to the left "◀◀", for drilling  
Reverse rotation: Push the forward and reverse rotation control to the right "▶▶", for removing the drill bits.



**WARNING: Never change the direction of rotation while the tool is rotating, wait until it has stopped.**

## 7. AUXILIARY FUNCTION ON TILE

1) Press ON/OFF switch to see the light is on or off. Light on indicates the auxiliary function is on, and light off indicate the auxiliary function is turn off.

2) When operating on the tile, press the auxiliary function button on tile (10) first, the green light on means that auxiliary function is on, then half-press switch, begin pulse auxiliary operation. Until the glaze of tile is broken, press the ON/OFF switch to the bottom and begin the drilling .

3) When operating on things rather than tile, keep the auxiliary function button closed, to insure the high efficiency when drilling.

Note:

- Auxiliary function on tile avoids the unexpected split of tile. This auxiliary function takes the place of previous pre-drilling by glass drill on tile.
- The auxiliary function on tile is only suitable to be used under the hammer drilling position. When operating under drilling/chiseling/ Adjust the chuck angle mode, make sure to turn the auxiliary function off .

## 8. FUNCTION MODE SELECTION (SEE FIG. D)

The operation of the gearbox for each application is set with the function selector dial (4). To change between functions, depress the unlocking button (a) and rotate the selector to the desired operating mode.

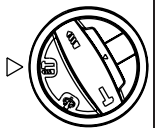
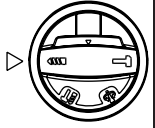
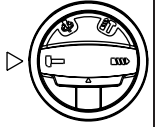
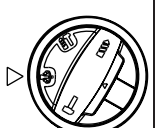
	Mode for simultaneous drilling and impacting of concrete, Masonry
	Mode for or drilling into steel, wood and plastics
	Mode for or chiseling
	Mode for adjust the chuck angle of chiseling NOTE: Select this function mode first, adjust the chuck angle to desired direction. Then select the function mode to "⌣", operate the chiseling work.



**WARNING: The operating mode selector switch may be actuated only at a standstill.**

## 9. OVERLOAD PROTECTION

When overloaded, the motor comes to a stop. Relieve the load on the machine immediately and allow cooling for approx. 30 seconds at the highest no-load speed.

## 10. TEMPERATURE DEPENDENT OVERLOAD PROTECTION

When using as intended for, the power tool cannot be subject to overload. When the load is too high or the allowable battery temperature of 75 °C is exceeded, the electronic control switches off the power tool until the temperature is in the optimum temperature range again.

## 11. PROTECTION AGAINST DEEP DISCHARGING

The Li-ion battery is protected against deep discharging by the "Discharging Protection System". When the battery is empty, the machine is switched off



by means of a protective circuit: The inserted tool no longer rotates.

## WORKING HINTS FOR YOUR TOOL

If your power tool becomes over heated, set the speed to maximum and run no load for 2-3 minutes to cool the motor. SDS-plus tungsten carbide drill bits should always be used for concrete and masonry.

When drilling in metal, only use HSS drill bits in good condition. Where possible use a pilot hole before drilling a large diameter hole.

## PROBLEM SOLUTION

### 1. REASONS FOR DIFFERENT CHARGING TIMES

Your charge time can be affected by many reasons which are not defects in your product. If the battery pack is only partly discharged it may be re-charged in less than 1 hour. If the battery pack and ambient temperature are very cold then re-charging may take 1-1.5 hours. If the battery pack is very hot it will not re-charge because the internal temperature safety cutout will prevent it. If the battery pack is very hot you must remove your battery pack from the charger and allow your battery pack to cool first to ambient temperature and then recharging can be started. If you charge a second battery pack immediately after the first then the charger can be overheated. Always allow at least 15 minutes rest between battery pack charging.

### 2. REASONS FOR DIFFERENT BATTERY PACK WORKING TIMES

Charging time problems, having not used a battery pack for a prolonged time will reduce the battery pack working time. This can be corrected after several charge and discharge operations by charging & working with your drill. Heavy working conditions such as large screws into hard wood will use up the battery pack energy faster than lighter working conditions. Do not re-charge your battery pack below 0°C and above 30°C as this will affect performance.

## MAINTENANCE

### REMOVE THE BATTERY PACK FROM THE TOOL BEFORE CARRYING OUT ANY ADJUSTMENT, SERVICING OR MAINTENANCE.

Your power tool requires no additional lubrication or maintenance. There are no user serviceable parts in your power tool. Never use water or chemical cleaners to clean your power tool. Wipe clean with a dry cloth. Always store your power tool in a dry place. Keep the motor ventilation slots clean. Keep all working controls free of dust. Occasionally you may see sparks through the ventilation slots. This is normal and will not damage your power tool.

## FOR BATTERY TOOLS

The ambient temperature range for tool and battery use and storage is 0°C -45°C.

The recommended ambient temperature range for the charging system during charging is 0°C -40°C.

## ENVIRONMENTAL PROTECTION



Waste electrical products must not be disposed of with household waste. Please recycle where facilities exist. Check with your local authorities or retailer for recycling advice.

## DECLARATION OF CONFORMITY

We,  
Positec Germany GmbH  
Postfach 32 02 16, 50796 Cologne, Germany

Declare that the product  
Description **Lithium-Ion Brushless Rotary Hammer**  
Type **KUC61 KUC61.2 KUC61.91(C61-designation of machinery, representative of hammer)**  
Function **Hammering various materials**

Complies with the following Directives:  
**2006/42/EC**  
**2011/65/EU&(EU)2015/863**  
**2014/30/EU**

Standards conform to  
**EN 55014-1**  
**EN 55014-2**  
**EN 62841-1**  
**EN IEC 62841-2-6**

The person authorized to compile the technical file,  
**Name Marcel Filz**  
**Address Positec Germany GmbH**  
**Postfach 32 02 16, 50796 Cologne, Germany**



2022/10/08  
Allen Ding  
Deputy Chief Engineer, Testing & Certification  
Positec Technology (China) Co., Ltd  
18, Dongwang Road, Suzhou Industrial  
Park, Jiangsu 215123, P. R. China

# ORIGINALBETRIEBSANLEITUNG

## PRODUKTSICHERHEIT

### ALLGEMEINE SICHERHEITSHINWEISE FÜR ELEKTROWERKZEUGE

**! WARNUNG!** Machen Sie sich mit allen Sicherheitswarnungen, Anweisungen, Abbildungen und Spezifikationen vertraut, die mit diesem Elektrowerkzeug geliefert werden. Die Nichtbeachtung der unten aufgeführten Anweisungen kann in elektrischen Schlägen, Feuer und/oder schweren Verletzungen resultieren.

**Bewahren Sie alle Sicherheitshinweise und Anweisungen für die Zukunft auf.**

Der in den Sicherheitshinweisen verwendete Begriff „Elektrowerkzeug“ bezieht sich auf akkubetriebene Elektrowerkzeuge (ohne Netzkabel).

#### 1) Arbeitsplatzsicherheit

- a) **Halten Sie Ihren Arbeitsbereich sauber und gut beleuchtet.** Unordnung oder unbeleuchtete Arbeitsbereiche können zu Unfällen führen.
- b) **Arbeiten Sie mit dem Elektrowerkzeug nicht in explosionsgefährdeter Umgebung, in der sich brennbare Flüssigkeiten, Gase oder Stäube befinden.** Elektrowerkzeuge erzeugen Funken, die den Staub oder die Dämpfe entzünden können.
- c) **Halten Sie Kinder und andere Personen während der Benutzung des Elektrowerkzeugs fern.** Bei Ablenkung können Sie die Kontrolle über das Gerät verlieren.

#### 2) Elektrische Sicherheit

- a) **Der Anschlussstecker des Elektrowerkzeuges muss in die Steckdose passen. Der Stecker darf in keiner Weise verändert werden. Verwenden Sie keine Adapterstecker gemeinsam mit schutzgeerdeten Elektrowerkzeugen.** Unveränderte Stecker und passende Steckdosen verringern das Risiko eines elektrischen Schlages.
- b) **Vermeiden Sie Körperkontakt mit geerdeten Oberflächen wie von Rohren, Heizungen, Herden und Kühlschränken.** Es besteht ein erhöhtes Risiko durch elektrischen Schlag, wenn Ihr Körper geerdet ist.
- c) **Halten Sie Elektrowerkzeuge von Regen oder Nässe fern.** Das Eindringen von Wasser in ein Elektrowerkzeug erhöht das Risiko eines elektrischen Schlages.
- d) **Zweckentfremden Sie das Kabel nicht, um das Elektrowerkzeug zu tragen, aufzuhängen oder um den Stecker aus der Steckdose zu ziehen. Halten Sie das Kabel fern von Hitze, Öl, scharfen Kanten oder sich bewegenden Geräteteilen.** Beschädigte oder verwickelte Kabel erhöhen das Risiko eines elektrischen Schlages.
- e) **Wenn Sie mit einem Elektrowerkzeug im Freien arbeiten, verwenden Sie nur Verlängerungskabel, die auch für den Außenbereich geeignet sind.** Die Anwendung eines für den Außenbereich geeigneten Verlängerungskabels verringert das Risiko eines elektrischen Schlages.
- f) **Wenn der Betrieb des Elektrowerkzeuges in feuchter Umgebung nicht vermeidbar ist, verwenden Sie einen Fehlerstromschutzschalter.** Der Einsatz eines Fehlerstromschutzschalters vermindert das Risiko eines elektrischen Schlages.
- 3) **Sicherheit von Personen**
- a) **Seien Sie aufmerksam, Achten Sie darauf, was Sie tun, und gehen Sie mit Vernunft an die Arbeit mit einem Elektrowerkzeug. Benutzen Sie kein Elektrowerkzeug, wenn Sie müde sind oder unter dem Einfluss von Drogen, Alkohol oder Medikamenten stehen.** Ein Moment der Unachtsamkeit beim Gebrauch des Elektrowerkzeuges kann zu ernsthaften Verletzungen führen.
- b) **Tragen Sie persönliche Schutzausrüstung und immer eine Schutzbrille.** Das Tragen persönlicher Schutzausrüstung, wie Staubmaske, rutschfeste Sicherheitsschuhe, Schutzhelm oder Gehörschutz, je nach Art und Einsatz des Elektrowerkzeuges, verringert das Risiko von Verletzungen.
- c) **Vermeiden Sie eine unbeabsichtigte Inbetriebnahme. Vergewissern Sie sich, dass das Elektrowerkzeug ausgeschaltet ist, bevor Sie es an den Akku anschließen, es aufnehmen oder tragen.** Wenn Sie beim Tragen des Elektrowerkzeuges den Finger am Schalter haben oder das Gerät eingeschaltet an die Stromversorgung anschließen, kann dies zu Unfällen führen.
- d) **Entfernen Sie Einstellwerkzeuge oder Schraubenschlüssel, bevor Sie das Elektrowerkzeug einschalten.** Ein Werkzeug oder Schlüssel, der sich in einem drehenden Geräteteil befindet, kann zu Verletzungen führen.
- e) **Vermeiden Sie eine abnormale Körperhaltung. Sorgen Sie für einen sicheren Stand und halten Sie jederzeit das Gleichgewicht.** Dadurch können Sie das Elektrowerkzeug in unerwarteten Situationen besser kontrollieren.
- f) **Tragen Sie geeignete Kleidung. Tragen Sie keine weite Kleidung oder Schmuck. Halten Sie Haare und Kleidung fern von sich bewegenden Teilen.** Lockere Kleidung, Schmuck oder lange Haare können von sich bewegenden Teilen erfasst werden.
- g) **Wenn Staubabsaug- und -auffangeinrichtungen montiert werden können, vergewissern Sie sich, dass diese angeschlossen sind und richtig verwendet werden.** Verwendung einer Staubabsaugung kann Gefährdungen durch Staub verringern.
- h) **Vermeiden Sie, durch die häufige Nutzung des Werkzeugs in einen Trott zu verfallen und Prinzipien für die Werkzeugsicherheit zu ignorieren.** Eine unachtsame Aktion kann im Bruchteil einer Sekunde zu schweren Verletzungen führen.

- 4) Verwendung und Behandlung des Elektrowerkzeuges**
- a) Überlasten Sie das Gerät nicht. Verwenden Sie für Ihre Arbeit das dafür bestimmte Elektrowerkzeug.** Mit dem passenden Elektrowerkzeug arbeiten Sie besser und sicherer im angegebenen Leistungsbereich.
- b) Benutzen Sie kein Elektrowerkzeug, dessen Schalter defekt ist.** Ein Elektrowerkzeug, das sich nicht mehr ein- oder ausschalten lässt, ist gefährlich und muss repariert werden.
- c) Klemmen Sie den Stecker von der Stromversorgung ab und/oder entfernen Sie den Akku (falls abnehmbar) aus dem Elektrowerkzeug, bevor Sie Geräteeinstellungen vornehmen, Zubehörteile wechseln oder das Gerät weglegen.** Diese Vorsichtsmaßnahme verhindert den unbeabsichtigten Start des Elektrowerkzeuges.
- d) Bewahren Sie unbenutzte Elektrowerkzeuge außerhalb der Reichweite von Kindern auf. Lassen Sie Personen das Gerät nicht benutzen, die mit diesem nicht vertraut sind oder diese Anweisungen nicht gelesen haben.** Elektrowerkzeuge sind gefährlich, wenn Sie von unerfahrenen Personen benutzt werden.
- e) Warten Sie die Elektrowerkzeuge und Zubehör. Kontrollieren Sie, ob bewegliche Teile einwandfrei funktionieren und nicht klemmen, ob Teile gebrochen oder so beschädigt sind, dass die Funktion des Elektrowerkzeuges beeinträchtigt ist. Lassen Sie beschädigte Teile vor dem Einsatz des Gerätes reparieren.** Viele Unfälle haben ihre Ursache in schlecht gewarteten Elektrowerkzeugen.
- f) Halten Sie Schneidwerkzeuge scharf und sauber.** Sorgfältig gepflegte Schneidwerkzeuge mit scharfen Schneidkanten verkleben sich weniger und sind leichter zu führen.
- g) Verwenden Sie Elektrowerkzeug, Zubehör, Einsatzwerkzeuge usw. entsprechend diesen Anweisungen. Berücksichtigen Sie dabei die Arbeitsbedingungen und die auszuführende Tätigkeit.** Der Gebrauch von Elektrowerkzeugen für andere als die vorgesehenen Anwendungen kann zu gefährlichen Situationen führen.
- h) Halten Sie die Griffe trocken, sauber und frei von Öl und Fett. Rutschige Griffe und Oberflächen unterbinden die sichere Bedienbarkeit und Kontrolle über das Werkzeug in unerwarteten Situationen.**
- 5) Verwendung und Behandlung des Akkuwerkzeuges**
- a) Laden Sie die Akkus nur in Ladegeräten auf, die vom Hersteller empfohlen werden.** Für ein Ladegerät, das für eine bestimmte Art von Akku geeignet ist, besteht Brandgefahr, wenn es mit anderen Akkus verwendet wird.
- b) Verwenden Sie nur die dafür vorgesehenen Akkus in den Elektrowerkzeugen.** Der Gebrauch von anderen Akkus kann zu Verletzungen und Brandgefahr führen.
- c) Halten Sie den nicht benutzten Akku fern von Büroklammern, Münzen, Schlüsseln, Nägeln, Schrauben oder anderen kleinen Metallgegenständen, die eine Überbrückung der Kontakte verursachen könnten.** Ein Kurzschluss zwischen den Akkukontakten kann Verbrennungen oder Feuer zur Folge haben.
- d) Bei falscher Anwendung kann Flüssigkeit aus dem Akku austreten. Vermeiden Sie den Kontakt damit. Bei zufälligem Kontakt mit Wasser abspülen. Wenn die Flüssigkeit in die Augen kommt, nehmen Sie zusätzlich ärztliche Hilfe in Anspruch.** Austretende Akkufflüssigkeit kann zu Hautreizungen oder Verbrennungen führen.
- e) Verwenden Sie kein Akkupack oder Werkzeug, das beschädigt ist. Beschädigte oder modifizierte Akkus können unvorhersehbare Reaktionen auslösen und zu Bränden, Explosionen oder Verletzungen führen.**
- f) Setzen Sie das Akkupack oder Werkzeug keinem Feuer oder übermäßig hohen Temperaturen aus. Die Belastung durch Feuer oder Temperaturen über 130 °C kann zur Explosion führen.**
- g) Befolgen Sie alle Ladeanweisungen, und laden Sie das Akkupack oder Werkzeug nicht außerhalb des in den Anweisungen festgelegten Temperaturbereichs auf. Ein unsachgemäßer Ladevorgang oder Temperaturen außerhalb des festgelegten Bereichs können den Akku schädigen und die Brandgefahr erhöhen.**
- 6) Service**
- a) Lassen Sie Ihr Elektrowerkzeug nur von qualifiziertem Fachpersonal und nur mit Original-Ersatzteilen reparieren.** Damit wird sichergestellt, dass die Sicherheit des Gerätes erhalten bleibt.
- b) Führen Sie niemals Wartungsarbeiten an beschädigten Akkus durch. Die Wartung von Akkupacks darf nur vom Hersteller selbst oder autorisierten Dienstleistern durchgeführt werden.**

## SICHERHEITSHINWEISE FÜR HÄMMER

- 1) Sicherheitsanweisungen für alle Arbeiten**
- a) Tragen Sie Gehörschutz, Wenn Sie die Schlagbohrmaschine benutzen.** Lärmaussetzung kann Gehörverlust verursachen.
- b) Benutzen Sie den zusätzlichen Handgriff, der mit dem Werkzeug geliefert wird. Kontrollverlust kann Personenschäden zufolge haben.**
- c) Halten Sie das Werkzeug an den isolierten Griffen fest, wenn Sie eine Arbeit durchführen, bei der das schneidende Zubehörteil oder die Befestigungselemente u. U. versteckte Kabel berühren können.** Wenn das schneidende Zubehörteil oder die Befestigungselemente mit einer spannungsführenden Leitung in Berührung kommen, können freiliegende Metallteile des Werkzeugs unter Spannung gesetzt werden und der Benutzer einen elektrischen Schlag erleiden.









- 2) **Sicherheitshinweise für den Einsatz von Langbohrern mit Bohrhämmern**
- a) **Starten Sie das Bohren immer mit niedriger Drehzahl und wenn die Bohrerspitze in Kontakt mit dem Werkstück ist.** Bei höheren Drehzahlen kann sich der Bohrer verbiegen, wenn er sich frei und ohne Kontakt mit dem Werkstück dreht, was Verletzungen verursachen kann.
- b) **Drücken Sie nur in direkter Linie zum Bohrer und üben Sie keinen übermäßigen Druck aus.** Bohrer können sich verbiegen, was zu Brüchen oder zum Verlust der Kontrolle und damit zu Verletzungen führen kann.

- m) **Akkupacks von Kindern fernhalten.**
- n) **Die originalen Produktunterlagen zum späteren Nachschlagen aufbewahren.**
- o) **Den Akku bei Nichtverwendung aus dem Gerät nehmen.**
- p) **Ordnungsgemäß entsorgen.**
- q) **Vermischen Sie keine Zellen verschiedener Hersteller, Kapazitäten, Größen oder Typen innerhalb eines Geräts.**
- r) **Halten Sie den Akku von Mikrowellen fern und setzen Sie ihn keinem hohen Druck aus.**

## SICHERHEIT HINWEISE FÜR AKKUPACK

- a) **Zellen bzw. Akkupack nicht zerlegen, öffnen oder zerdrücken.**
- b) **Akkupack nicht kurzschließen. Akkupacks nicht wahllos in einer Schachtel oder Schublade aufbewahren, wo sie einander kurzschließen oder durch andere leitfähige Materialien kurzgeschlossen werden könnten.** Bei Nichtverwendung des Akkupacks ist dieses von Metallgegenständen fernzuhalten, wie etwa Büroklammern, Münzen, Nägeln, Schrauben oder anderen kleinen Metallgegenständen, wo sich die Batterieklemmen berühren könnten. Das Kurzschließen der Batterieklemmen kann Verbrennungen bzw. einen Brand verursachen.
- c) **Zellen bzw. Akkupacks nicht Hitze oder Feuer aussetzen. Lagerung in direktem Sonnenlicht vermeiden.**
- d) **Akkupack nicht mechanischen Stößen aussetzen.**
- e) **Im Fall, dass Flüssigkeit aus dem Akku austritt, darf diese nicht in Kontakt mit der Haut oder den Augen kommen. Sollte dies dennoch geschehen, den betroffenen Bereich sofort mit viel Wasser spülen und einen Arzt aufsuchen.**
- f) **Akkupack sauber und trocken halten.**
- g) **Sollten die Klemmen des Akkupacks schmutzig werden, diese mit einem sauberen, trockenen Tuch abwischen.**
- h) **Akkupack muss vor Gebrauch aufgeladen werden. Immer diese Anweisungen beachten und den korrekten Ladevorgang ausführen.**
- i) **Akkupack bei Nichtverwendung nicht längere Zeit aufladen lassen.**
- j) **Nach längerer Lagerung des Gerätes ist es eventuell notwendig, die Zellen oder das Akkupack mehrere Male aufzuladen und zu entladen, um eine optimale Leistung zu erhalten.**
- k) **Nur mit dem von Kress bezeichneten Ladegerät aufladen. Kein Ladegerät verwenden, das nicht ausdrücklich für den Gebrauch mit dem Gerät vorgesehen ist.**
- l) **Kein Akkupack verwenden, das nicht für den Gebrauch mit dem Gerät vorgesehen ist.**

## SYMBOLLE

	Zur Reduzierung der Verletzungsgefahr bitte die Bedienungsanleitung durchlesen
	WARNUNG
	Tragen Sie eine Schutzbrille
	Tragen Sie einen Gehörschutz
	Tragen Sie eine Staubmaske
	Lithium-Ionen-Akku: Dieses Produkt wurde mit einem Symbol markiert, das sich auf die 'gesonderte Sammlung' aller Akkupacks und Akkus bezieht. Es wird anschließend recycelt oder demontiert, um die Beeinträchtigung der Umwelt zu verringern. Akkupacks können die Umwelt und menschliche Gesundheit beeinträchtigen, da diese schädliche Substanzen enthalten.
	Elektroprodukte dürfen nicht mit dem normalen Haushaltsmüll entsorgt werden, sondern sollten nach Möglichkeit zu einer Recyclingstelle gebracht werden. Ihre zuständigen Behörden oder Ihr Fachhändler geben Ihnen hierzu gerne Auskunft.
	Nicht verbrennen
	Setzen Sie es weder Regen noch Wasser aus

# KOMPONENTEN

1. TIEFENANSCHLAG
2. STAUBSCHUTZKAPPE
3. ENTRIEGELUNGSRING
4. FUNKTIONSWAHLSCHALTER
5. EIN / AUS-SCHALTER
6. LINKS-/RECHTSLAUF
7. BATTERIEPACK \*
8. ZUSATZHANDGRIFF
9. AKKU-ENTRIEGLUNGSTASTE
10. HILFSFUNKTIONSTASTE AUF KACHEL

\* Abgebildetes oder beschriebenes Zubehör gehört teilweise nicht zum Lieferumfang.

# TECHNISCHE DATEN

Typ **KUC61 KUC61.2 KUC61.91 (C61-mechanisches Design, der Vertreter des Hammers)**

	KUC61 KUC61.2	KUC61.91
Nennspannung	20V $\overline{\text{---}}$ Max	
Nenndrehzahl	0-1210rpm	
Schlagzahl	0-5400bpm	
Schlagenergie	2.2J	
Batteriemodell	Li-Ion(KAB21)	/
Batteriekapazität	4.0 Ah	/
Max Bohrleistung in	Stahl	13 mm
	Holz	27 mm
	Mauerwerk	24 mm
Gewicht	3.2 kg	2.6kg

# INFORMATIONEN ÜBER LÄRM

Gewichteter Schalldruck	$L_{PA} = 87.4\text{dB(A)}$
Gewichtete Schalleistung	$L_{WA} = 98.4\text{dB(A)}$
$K_{PA} \& K_{WA}$	3dB(A)

**Tragen Sie einen Gehörschutz.**

# INFORMATIONEN ÜBER VIBRATIONEN

Gesamtschwingungswert (dreiachsige Vektorsumme) nach EN 62841:

Modusbeschreibung	Schwingungsemissionswert	Unsicherheit K
Hammerbohren in Beton	$a_{h,HD} = 13.59\text{m/s}^2$	$K = 1.5\text{ m/s}^2$
Meißeln	$a_{h,Chreq} = 14.11\text{m/s}^2$	$K = 1.5\text{ m/s}^2$

Der angegebene Vibrationsgesamt看wert kann und der angegebene Vibrationsemissionswert wurden gemäß Standardprüfverfahren gemessen und können zum Vergleichen eines Werkzeug mit einem anderen verwendet werden.

Der angegebene Vibrationsgesamt看wert und der angegebene Vibrationsemissionswert können auch für eine anfängliche Beurteilung der Beeinträchtigung verwendet werden.

**! WARNUNG:** Die Vibrations- und Lärmemissionen bei der eigentlichen Nutzung des Elektrowerkzeugs können vom angegebenen Wert abweichen, je nachdem, wie das Werkzeug verwendet wird und insbesondere abhängig davon, welcher Werkstücktyp verarbeitet wird, und abhängig von folgenden Beispielen und verschiedenen Einsatzmöglichkeiten des Werkzeugs: Wie das Werkzeug verwendet wird und Materialien geschnitten oder angebohrt werden.

Das Werkzeug ist in gutem Zustand und gut gepflegt. Verwendung des richtigen Zubehörs für das Werkzeug und Gewährleistung seiner Schärfe und seines guten Zustands.

Die Festigkeit des Griffs auf den Handgriffen und, falls Antivibrations- und Lärmschutzzubehör verwendet wird.

Und ob das verwendete Werkzeug dem Design und diesen Anweisungen entsprechend verwendet wird.

**Wird dieses Werkzeug nicht angemessen gehandhabt, kann es ein Hand-Arm-Vibrationssyndrom erzeugen.**

**! WARNUNG:** Um genau zu sein, sollte ein Abschätzung des Belastungsgrades aller Arbeitsabschnitte während tatsächlicher Verwendung berücksichtigt werden, z.B. die Zeiten, wenn das Werkzeug ausgeschaltet ist, und wenn es sich im Leerlauf befindet und eigentlich nicht eingesetzt wird. Auf diese Weise kann der Belastungsgrad während der gesamten Arbeitszeit wesentlich gemindert werden.

Hilft dabei, das Risiko der Vibrations- und Lärmbelastung zu minimieren.

Verwenden Sie IMMER scharfe Meißel, Bohrer und Sägeblätter.

Pflegen Sie dieses Werkzeug diesen Anweisungen entsprechend und achten Sie auf eine gute Einfettung (wo erforderlich).

Falls das Werkzeug regelmäßig verwendet werden soll, investieren Sie in Antivibrations- und Lärmschutzzubehör.

Machen Sie einen Arbeitsplan, um die Verwendung von hochvibrierenden Werkzeugen auf mehrere Tage zu verteilen.

## ZUBEHÖRTEILE

	KUC61	KUC61.2	KUC61.91
4,0Ah Akkupack (KAB21)	2	2	/
6A Lader(KAC21)	1	1	/
Zusatzhandgriff	1	1	1
Tiefenmesser	1	1	1

Wir empfehlen Ihnen, sämtliche Zubehörteile beim selben Fachhändler zu beziehen, bei dem Sie auch Ihr Elektrowerkzeug gekauft haben. Weitere Informationen finden Sie auf der Verpackung der Zubehörteile. Auch Ihr Fachhändler berät Sie gerne.

## HINWEISE ZUM BETRIEB



**Hinweis:** Lesen Sie das Handbuch vor Inbetriebnahme des Werkzeuges sorgfältig durch.

### Verwendungszweck

Die Maschine ist für Hammerbohren in Beton, Ziegel und Stein vorgesehen. Es ist auch zum Bohren ohne Beeinträchtigung von Holz, Metall, Keramik und Kunststoff geeignet.

### VOR DER INBETRIEBNAHME AJLADEN DES BATTERIEPACKS

Das mitgelieferte Akkuladegerät entspricht dem im Gerät installierten Lithium-Ionen-Akku. Verwenden Sie keine anderen Ladegeräte.

Der Lithium-Ionen-Akku verhindert eine Tiefentladung. Wenn der Akku leer ist, schaltet sich die Maschine über die Schutzschaltung: Das Spannfutter dreht sich nicht mehr.

In einer warmen Umgebung oder nach starker Beanspruchung kann der Akku zu heiß werden, um aufgeladen zu werden. Warten Sie vor dem Laden, bis der batteriepacks abgekühlt.

Nachdem Sie den Akku zum ersten Mal aufgeladen und längere Zeit gelagert haben. Nach mehreren Lade- und Entladezyklen wird der Akku zu 100% aufgeladen.

### B)ENTFERNEN ODER INSTALLIEREN DES BATTERIEPACKS (SIEHE ABB. A)

Drücken Sie die Akkuentriegelungstaste, um den Akku zu lösen und aus dem Werkzeug herauszuziehen.

Schieben Sie es nach dem Laden wieder in das Werkzeug. Ein einfacher Druck und ein leichter Druck reichen.

### BETRIEB

#### 1.BOHRER IN SDB EINSETZEN UND ENTFERNEN

**Achten Sie beim Werkzeugwechsel darauf, die Staubkappe(2) nicht zu beschädigen.**

#### –EINFÜGEN

Bohrer vor dem Einsetzen reinigen und ölen. Setzen Sie den staubfreien Bohrer verdreht in den Bohrerhalter ein, bis er einrastet. Der Bohrer rastet von selbst ein. Überprüfen Sie die Verriegelung, indem Sie am Werkzeug ziehen.

#### – ENTFERNEN

Ziehen Sie die Verriegelungshülse(3) des Messerkopfhalters zurück und ziehen Sie den Messerkopf heraus.



**WARNUNG!** Ihr neues WORX Bohrhammer-Bohrgerät erzeugt kraftvolle Kraft, um Ihre Arbeit schnell und effizient zu erledigen. Diese Kräfte können dazu führen, dass minderwertige SDS-Bits brechen und sich im Spannfutter verkleben. Daher empfehlen wir, dass dieses Tool nur hochwertige SDS-Bits verwendet.

#### 2.ZUSATZHANDGRIFF (SIEHE ABB. B)

Schieben Sie den Griff auf den Hammer und drehen Sie ihn in die gewünschte Arbeitsposition. Drehen Sie zum Festklemmen des Zusatzhandgriffs den Handgriff im Uhrzeigersinn. Drehen Sie den Griff gegen den Uhrzeigersinn, um den Zusatzgriff zu lösen.



**WARNUNG! Verwenden Sie immer den Zusatzhandgriff.**

#### 3.EINSTELLBARER TIEFENANSCHLAG (SIEHE ABB. B)

Drehen Sie den Griff gegen den Uhrzeigersinn, um den Tiefenanschlag freizugeben. Schieben Sie den Tiefenanschlag, bis der Abstand zwischen dem Ende des Tiefenanschlags und dem Ende des Bohrers der Tiefe des Lochs / der Schraube entspricht, das bzw. die Sie herstellen. Dann klemmen Sie den Tiefenanschlag, indem Sie den Griff im Uhrzeigersinn drehen.

#### 4.EIN/AUS-SCHALTER (SIEHE ABB. C)

Drücken Sie den Ein / Ausschalter, um das Werkzeug zu starten, und lassen Sie ihn los, um es zu stoppen.

#### – EIN / AUS-SCHALTER MIT VARIABLER GESCHWINDIGKEITSREGELUNG

Drücken Sie den Ein / Ausschalter, um das Werkzeug zu starten, und lassen Sie ihn los, um es zu stoppen. Das Werkzeug verfügt über einen Schalter mit variabler Geschwindigkeit, der eine höhere Geschwindigkeit durch Erhöhen des Auslösedrucks oder eine niedrigere Geschwindigkeit durch Verringern des Auslösedrucks bereitstellt, wobei die Geschwindigkeit durch Ändern des auf den Schalter ausgeübten Drucks gesteuert wird.

#### 5.EINSCHALTSPERRE (SIEHE ABILDUNG C)

Der Rechts-/Linkslaufschalter kann in der AUS-Position verriegelt werden. Dadurch wird die Möglichkeit einer versehentlichen Aktivierung bei Nichtgebrauch verringert. Stellen Sie den Rechts-/Linkslaufschalter auf die mittlere Position, um den Schalter zu verriegeln.

#### 6.VORWÄRTS UND RÜCKWÄRTSSTEUERUNG (SIEHE ABB. C)

Vorwärts drehen: Schieben Sie die Vorwärts und Rückwärtsdrehknöpfe zum Bohren auf " $\triangleleft$ ", links Rückwärtsdrehung: Schieben Sie die Vorwärts und Rückwärtsdrehknöpfe nach rechts " $\triangleright$ ", um den Bohrer zu entfernen.



**WARNUNG: Ändern Sie niemals die Drehrichtung, während sich das Werkzeug dreht. Warten Sie, bis es zum Stillstand kommt.**

## 7. STEMMARBEITEN ZUM ENTFERNEN VON FLIESEN

1) Drücken Sie den EIN-/AUS-Schalter, um zu sehen, ob das Licht ein- oder ausgeschaltet ist. Licht AN zeigt, dass die Funktion eingeschaltet ist, und Licht AUS zeigt, dass die Funktion ausgeschaltet ist.

2) Wenn Sie Fliesen entfernen wollen, drücken Sie zuerst die Funktionstaste zum Fliesenentfernen (10), das grüne Licht AN bedeutet, dass die Funktion eingeschaltet ist, dann drücken Sie den Schalter halb durch und beginnen Sie mit dem Fliesenentfernen. Wenn die glatte Oberfläche von den Fliesen aufgebrochen ist, drücken Sie den EIN-/AUS-Schalter nach unten und beginnen Sie mit dem Bohren.

3) Wenn Sie die Funktion zum Fliesenentfernen nicht brauchen, lassen Sie die Funktionstaste auf AUS, um die hohe Effizienz beim Bohren zu gewährleisten.

Hinweis:

a) Die Funktion zum Fliesenentfernen hilft Ihnen das unbeabsichtigte Aufspringen der Fliesen zu vermeiden. Diese Funktion ersetzt das vorherige Vorbohren mit dem Glasbohrer.

b) Die Funktion zum Fliesenentfernen ist nur für die Verwendung mit der Bohrhammereinstellung geeignet. Wenn Sie mit der Einstellung Bohren/Meißeln arbeiten, stellen Sie sicher, dass diese Funktion ausgeschaltet ist.

## 8. FUNKTIONSMODUSWAHL (SIEHE ABB. D)

Verwenden Sie den Funktionsschalter(4), um den Getriebebetrieb für jede Anwendung einzustellen. Um zwischen den Funktionen zu wechseln, drücken Sie die Entriegelungstaste und drehen Sie den Wahlschalter auf die gewünschte Betriebsart.

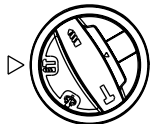

Einstellen der Schlagbohrfunktion, für Beton und Mauerwerk

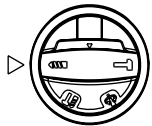

Bohren für Stahl, Holz und Kunststoff

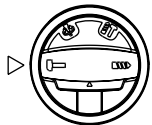

Hammerbohren oder Meißeln

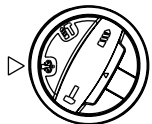

Einstellen des Meißelwinkels  
Hinweis: Wählen Sie zuerst diesen Funktionsmodus und stellen Sie den Meißel auf die den gewünschten Winkel ein. Wählen Sie dann den Funktionsmodus "Meißeln".



**WARNUNG: Der Funktionsschalter kann nur im Stillstand betätigt werden.**

## 9. ÜBERLASTUNGSSCHUTZ

Bei Überlastung bleibt der Motor stehen. Maschine sofort entlasten und abkühlen lassen. Höchstgeschwindigkeit ohne Last 30 Sekunden

## 10. TEMPERATURABHÄNGIGER ÜBERLASTSCHUTZ

Elektrowerkzeuge werden bei bestimmungsgemäßer Verwendung nicht überlastet. Wenn die Last zu hoch ist oder die zulässige Batterietemperatur von 75 °C überschreitet, schaltet die elektronische Steuerung das Elektrowerkzeug aus, bis die Temperatur wieder den optimalen Temperaturbereich erreicht.

## 11. SCHUTZ GEGEN TIEFES ENTLADEN

Lithium-Ionen-Batterien verhindern eine Tiefentladung durch ein "Entladeschutzsystem". Wenn die Batterie leer ist, wird die Maschine durch die Schutzschaltung abgeschaltet: Das eingesetzte Werkzeug dreht sich nicht mehr.

# ARBEITSTIPPS FÜR IHR WERKZEUG

Wenn Ihr Elektrowerkzeug überhitzt, stellen Sie die Geschwindigkeit auf Maximum und lassen Sie es 2-3 Minuten im Leerlauf, um den Motor abzukühlen. SDS-plus-Hartmetallbohrer sollten immer im Beton- und Mauerwerksbau eingesetzt werden. Verwenden Sie zum Bohren von Löchern in Metall nur HSS-Bohrer in gutem Zustand. Verwenden Sie vor dem Bohren von Löchern mit großem Durchmesser nach Möglichkeit Führungslöcher.

# PROBLEMLÖSUNG

## 1. GRÜNDE FÜR VERSCHIEDENE LADEZEITEN

Ihre Ladezeit kann aus vielen Gründen beeinträchtigt werden, die keine Produktfehler sind. Wenn der Akku nur teilweise entladen ist, kann er in weniger als einer Stunde aufgeladen werden. Wenn der Akku und die Umgebungstemperatur sehr niedrig sind, kann das Aufladen 1-1.5 Stunden dauern. Wenn der Akku sehr heiß ist, wird er nicht wieder aufgeladen, da der interne Temperatursicherheitsschalter das Laden des Akkus verhindert. Wenn der Akku sehr heiß ist, müssen Sie ihn aus dem Ladegerät nehmen und auf Umgebungstemperatur abkühlen, bevor Sie mit dem Laden beginnen können. Wenn der zweite Akku unmittelbar nach dem ersten Akku geladen wird, kann sich das Ladegerät überhitzen. Machen Sie zwischen den Ladevorgängen mindestens 15 Minuten Pause.

## 2. GRÜNDE FÜR VERSCHIEDENE ARBEITSZEITEN DES BATTERIEPACKS

Problem mit der Ladezeit: Wenn der Akku längere Zeit nicht verwendet wird, wird die Arbeitszeit des Akkus verkürzt. Nach mehreren Lade- und Entladevorgängen kann dieses Problem durch Laden und Betreiben der Bohrmaschine behoben werden. In schwereren Arbeitsumgebungen, z. B. beim Anbringen großer

Schrauben in Hartholz, verbraucht der Akku mehr Energie als in einer leichteren Arbeitsumgebung. Laden Sie den Akku nicht unter 0°C und über 30°C, da dies die Leistung beeinträchtigt.

## WARTUNG

### ENTFERNEN SIE DEN AKKU AUS DEM WERKZEUG, BEVOR SIE EINSTELLUNGEN, WARTUNG ODER INSTANDHALTUNG VORNEHMEN.

Ihre Elektrowerkzeuge erfordern keine zusätzliche Schmierung oder Wartung. Das Elektrowerkzeug enthält keine vom Benutzer zu wartenden Teile. Verwenden Sie zum Reinigen von Elektrowerkzeugen niemals Wasser oder chemische Reinigungsmittel. Mit einem trockenen Tuch abwischen. Lagern Sie Ihr Elektrowerkzeug immer an einem trockenen Ort. Halten Sie die Lüftungsschlitze des Motors sauber. Halten Sie alle Arbeitskontrollen staubfrei. Manchmal können Funken in den Lüftungsschlitzen auftreten. Dies ist normal und beschädigt Ihr Elektrowerkzeug nicht.

## DER AKKUWERKZEUGE

Der Umgebungstemperaturbereich für die Nutzung und Lagerung von Werkzeug und Akku liegt zwischen 0°C und 45°C.

Der empfohlene Umgebungstemperaturbereich für die Ladestation liegt zwischen 0°C und 40°C.

## UMWELTSCHUTZ



Elektroprodukte dürfen nicht mit dem normalen Haushaltsmüll entsorgt werden, sondern sollten nach Möglichkeit zu einer Recyclingstelle gebracht werden. Ihre zuständigen Behörden oder Ihr Fachhändler geben Ihnen hierzu gerne Auskunft.

## KONFORMITÄTSERKLÄRUNG

Wir,  
POSITEC Germany GmbH  
Postfach 32 02 16, 50796 Cologne, Germany

erklären hiermit, dass unser Produkt  
Beschreibung **Li-Ion Bürstenlos Bohrhammer**  
Typ **KUC61 KUC61.2 KUC61.91 (C61-  
mechanisches Design, der Vertreter des  
Hammers)**  
Funktionen **Hämmern verschiedener Materialien**

Den Bestimmungen der folgenden Richtlinien entspricht:

**2006/42/EC**  
**2011/65/EU&(EU)2015/863**  
**2014/30/EU**

Werte nach  
**EN 55014-1**  
**EN 55014-2**  
**EN 62841-1**  
**EN IEC 62841-2-6**

Zur Kompilierung der technischen Datei ermächtigte Person,

**Name Marcel Filz**  
**Anschrift Positec Germany GmbH**  
**Postfach 32 02 16, 50796 Cologne, Germany**



2022/10/08  
Allen Ding  
Stellvertretender Chefingenieur,  
Prüfung und Zertifizierung  
Positec Technology (China) Co., Ltd  
18, Dongwang Road, Suzhou Industrial  
Park, Jiangsu 215123, P. R. China



# NOTICE ORIGINALE

## SÉCURITÉ DU PRODUIT

### AVERTISSEMENTS DE SÉCURITÉ GÉNÉRAUX

#### POUR L'OUTIL



**AVERTISSEMENT** Lire l'ensemble des mises en garde, instructions, illustrations et spécifications fourni avec cet outil électrique. Ne pas suivre toutes les instructions énumérées ci-dessous peut conduire à une électrocution, un incendie et / ou des blessures graves.

**Conserver tous les avertissements et toutes les instructions pour pouvoir s'y reporter ultérieurement.**

Le terme «outil» dans les avertissements fait référence à votre outil électrique alimenté par le secteur (avec cordon d'alimentation) ou votre outil fonctionnant sur batterie (sans cordon d'alimentation).

#### 1) Sécurité de la zone de travail

- a) **Conserver la zone de travail propre et bien éclairée.** Les zones en désordre ou sombres sont propices aux accidents.
- b) **Ne pas faire fonctionner les outils électriques en atmosphère explosive, par exemple en présence de liquides inflammables, de gaz ou de poussières.** Les outils électriques produisent des étincelles qui peuvent enflammer les poussières ou les fumées.
- c) **Maintenir les enfants et les personnes présentes à l'écart pendant l'utilisation de l'outil.** Les distractions peuvent vous faire perdre le contrôle de l'outil.

#### 2) Sécurité électrique

- a) **Il faut que les fiches de l'outil électrique soient adaptées au socle. Ne jamais modifier la fiche de quelque façon que ce soit. Ne pas utiliser d'adaptateurs avec des outils à branchement de terre.** Des fiches non modifiées et des socles adaptés réduiront le risque de choc électrique.
- b) **Éviter tout contact du corps avec des surfaces reliées à la terre telles que les tuyaux, les radiateurs, les cuisinières et les réfrigérateurs.** Il existe un risque accru de choc électrique si votre corps est relié à la terre.
- c) **Ne pas exposer les outils à la pluie ou à des conditions humides.** La pénétration d'eau à l'intérieur d'un outil augmentera le risque de choc électrique.
- d) **Ne pas maltraiter le cordon. Ne jamais utiliser le cordon pour porter, tirer ou débrancher l'outil. Maintenir le cordon à l'écart de la chaleur, du lubrifiant, des arêtes ou des parties en mouvement.** Des cordons endommagés ou emmêlés augmentent le risque de choc électrique.
- e) **Lorsqu'on utilise un outil à l'extérieur, utiliser un prolongateur adapté à l'utilisation extérieure.** L'utilisation d'un cordon adapté à l'utilisation extérieure réduit le risque de choc électrique.

f) **Si l'usage d'un outil dans un emplacement humide est inévitable, utiliser une alimentation protégée par un dispositif à courant différentiel résiduel (DDR).** L'usage d'un DDR réduit le risque de choc électrique.

#### 3) Sécurité des personnes

- a) **Restez vigilant, regardez ce que vous êtes en train de faire et faites preuve de bon sens dans votre utilisation de l'outil. Ne pas utiliser un outil lorsque vous êtes fatigué ou sous l'emprise de drogues, d'alcool ou de médicaments.** Un moment d'inattention en cours d'utilisation d'un outil peut entraîner des blessures graves des personnes.
  - b) **Utiliser un équipement de sécurité. Toujours porter une protection pour les yeux.** Les équipements de sécurité tels que les masques contre les poussières, les chaussures de sécurité antidérapantes, les casques ou les protections acoustiques utilisés pour les conditions appropriées réduiront les blessures de personnes.
  - c) **Éviter tout démarrage intempestif. S'assurer que l'interrupteur est en position arrêt avant de brancher l'outil au secteur et/ou au bloc de batteries, de le ramasser ou de le porter.** Porter les outils en ayant le doigt sur l'interrupteur ou brancher des outils dont l'interrupteur est en position marche est source d'accidents.
  - d) **Retirer toute clé de réglage avant de mettre l'outil en marche.** Une clé laissée fixée sur une partie tournante de l'outil peut donner lieu à des blessures de personnes.
  - e) **Ne pas se précipiter. Garder une position et un équilibre adaptés à tout moment.** Cela permet un meilleur contrôle de l'outil dans des situations inattendues.
  - f) **S'habiller de manière adaptée. Ne pas porter de vêtements amples ou de bijoux. Garder les cheveux et les vêtements à distance des parties en mouvement.** Des vêtements amples, des bijoux ou les cheveux longs peuvent être pris dans des parties en mouvement.
  - g) **Si des dispositifs sont fournis pour le raccordement d'équipements pour l'extraction et la récupération des poussières, s'assurer qu'ils sont connectés et correctement utilisés.** Utiliser des collecteurs de poussière peut réduire les risques dus aux poussières.
  - h) **Ne pas laisser les habitudes acquises au cours d'une utilisation fréquente des outils nous rendre complaisants et ignorer les principes de sécurité de l'outil.** Une action imprudente peut entraîner des blessures graves en une fraction de seconde.
- #### 4) Utilisation et entretien de l'outil
- a) **Ne pas forcer l'outil. Utiliser l'outil adapté à votre application.** L'outil adapté réalisera mieux le travail et de manière plus sûre au régime pour lequel il a été construit.
  - b) **Ne pas utiliser l'outil si l'interrupteur ne permet pas de passer de l'état de marche**

à arrêt et vice versa. Tout outil qui ne peut pas être commandé par l'interrupteur est dangereux et il faut le réparer.

- c) **Débrancher la prise de la source d'alimentation et / ou retirer la batterie, si elle est amovible, de l'outil, avant tout réglage, changement d'accessoires ou avant de ranger l'outil.** De telles mesures de sécurité préventives réduisent le risque de démarrage accidentel de l'outil.
- d) **Conserver les outils à l'arrêt hors de la portée des enfants et ne pas permettre à des personnes ne connaissant pas l'outil ou les présentes instructions de le faire fonctionner.** Les outils sont dangereux entre les mains d'utilisateurs novices.
- e) **Entretien des outils et accessoires électriques. Vérifier qu'il n'y a pas de mauvais alignement ou de blocage des parties mobiles, des pièces cassées ou toute autre condition pouvant affecter le fonctionnement de l'outil. En cas de dommages, faire réparer l'outil avant de l'utiliser.** De nombreux accidents sont dus à des outils mal entretenus.
- f) **Garder affûtés et propres les outils permettant de couper.** Des outils destinés à couper correctement entretenus avec des pièces coupantes tranchantes sont moins susceptibles de bloquer et sont plus faciles à contrôler.
- g) **Utiliser l'outil, les accessoires et les lames etc., conformément à ces instructions, en tenant compte des conditions de travail et du travail à réaliser.** L'utilisation de l'outil pour des opérations différentes de celles prévues pourrait donner lieu à des situations dangereuses.
- h) **Maintenir les poignées et les surfaces de préhension sèches, propres et exemptes d'huile et de graisse.** Des poignées et surfaces de préhension glissantes ne permettent pas une manipulation et un contrôle de l'outil en toute sécurité en cas d'imprévu.
- 5) **Utilisation des outils fonctionnant sur batteries et précautions d'emploi**
  - a) **Ne recharger qu'avec le chargeur spécifié par le fabricant.** Un chargeur qui est adapté à un type de bloc de batteries peut entraîner un risque d'incendie lorsqu'il est utilisé avec un autre type de bloc de batteries.
  - b) **N'utiliser les outils qu'avec des blocs de batteries spécifiquement désignés.** L'utilisation de tout autre bloc de batteries peut entraîner un risque de blessure et d'incendie.
  - c) **Lorsqu'un bloc de batteries n'est pas utilisé, le maintenir à l'écart de tout autre objet métallique, par exemple trombones, pièces de monnaie, clés, clous, vis ou autres objets de petite taille qui peuvent donner lieu à une connexion d'une borne à une autre.** Le court-circuitage des bornes d'une batterie entre elles peut causer des brûlures ou un incendie.
  - d) **Dans de mauvaises conditions, du liquide peut être éjecté de la batterie; éviter tout contact. En cas de contact accidentel, nettoyer à l'eau. Si le liquide entre en**

**contact avec les yeux, rechercher en plus une aide médicale.** Le liquide éjecté des batteries peut causer des irritations ou des brûlures.

- e) **N'utilisez pas de batterie ou d'outil endommagé ou modifié.** Des batteries endommagées ou modifiées peuvent se comporter de façon imprévisible et causer un incendie, une explosion ou un risque de blessure.
- f) **N'exposez pas une batterie ou un outil à un incendie ou à une température excessive.** L'exposition à un incendie ou une température supérieure à 130 °C peut causer une explosion.
- g) **Suivez toutes les instructions de charge et ne rechargez pas la batterie ou l'outil en dehors de la plage de température spécifiée dans les instructions.** Recharger la batterie de façon inappropriée ou en dehors de la plage de température spécifiée peut l'endommager et augmente le risque d'incendie.
- 6) **Maintenance et entretien**
  - a) **Faire entretenir l'outil par un réparateur qualifié utilisant uniquement des pièces de rechange identiques.** Cela assurera le maintien de la sécurité de l'outil.
  - b) **Ne révisiez jamais de batteries endommagées.** La révision de batteries doit uniquement être effectuée par le fabricant ou les prestataires de service autorisés.

## AVERTISSEMENTS DE SECURITE POUR LES MARTEAUX

- 1) **Consignes de sécurité pour toutes les opérations**
  - a) **Porter une protection pour les oreilles.** L'exposition au bruit peut causer une perte d'audition.
  - b) **Veillez utiliser les poignées auxiliaires fournies avec l'outil.** La perte de contrôle peut engendrer des blessures.
  - c) **Tenez l'outil électrique par des surfaces de manipulation isolées lorsque vous l'utilisez, car l'accessoire de coupe ou les fixations peuvent entrer en contact avec un câblage caché.** Le contact de l'accessoire de coupe ou des fixations avec un câble sous tension peut « électriser » les parties métalliques de l'outil et l'opérateur risque une électrocution.
- 2) **Consignes de sécurité pour l'utilisation de forêts longs avec les perceuses à percussion rotatives**
  - a) **Commencez toujours à percer à basse vitesse avec la pointe du foret en contact avec la pièce sur laquelle vous opérez.** À plus haute vitesse, le foret est susceptible de se tordre en cas de rotation libre sans contact avec la pièce, avec un risque de blessure pouvant en résulter.
  - b) **N'appliquez une pression que dans l'axe du foret et n'exercez pas de pression excessive.** Les forêts peuvent se tordre entraînant leur rupture ou une perte de contrôle avec un risque de blessure pouvant en résulter.

# MISES EN GARDE CONCERNANT LA BATTERIE

- a) La batterie et les piles secondaires ne doivent pas être ouvertes, démontées ou broyées.
- b) La batterie ne doit pas être court-circuitée. Évitez de mettre la batterie en vrac dans une boîte ou dans un tiroir où elles risqueraient de se court-circuiter entre elles ou au contact d'autres objets métalliques. Après usage, évitez tout contact de la batterie avec d'autres objets métalliques de petite taille (trombones, pièces, clés, clous, vis etc.) susceptibles de court-circuiter les pôles. Un court-circuit entre les pôles de la batterie peut être à l'origine de brûlures ou d'un incendie.
- c) La batterie ne doit pas être exposée au feu et à la chaleur. Évitez de la ranger à la lumière du soleil.
- d) La batterie et les piles ne doivent pas être soumises à des chocs mécaniques.
- e) En cas de fuite des piles, évitez tout contact du liquide avec la peau et les yeux. En cas de contact, rincez abondamment la surface touchée avec de l'eau et appelez les urgences.
- f) La batterie et les piles doivent rester propres et sèches.
- g) Si la batterie ou les piles se salissent, essuyez-les avec un chiffon propre et sec.
- h) La batterie et les piles doivent être chargées avant usage. Utilisez toujours le chargeur adéquat, et respectez les instructions du fabricant ou le mode d'emploi de l'appareil concernant la procédure de recharge.
- i) Évitez de laisser une batterie se charger pendant trop longtemps lorsqu'elle n'est pas utilisée.
- j) Après de longues périodes d'inutilisation, il peut être nécessaire de charger et décharger la batterie et les piles à plusieurs reprises avant que celles-ci ne retrouvent leur capacité maximale.
- k) N'utilisez pas d'autre chargeur que celui spécifié par Kress. N'utilisez pas d'autre chargeur que celui spécifiquement fourni avec l'appareil.
- l) N'utilisez en aucun cas une batterie autre que celle prévue pour cet appareil.
- m) La batterie doit être tenue hors de portée des enfants.
- n) Gardez la documentation d'origine du produit afin de pouvoir vous y référer ultérieurement.
- o) Enlevez la batterie de l'appareil lorsque vous ne l'utilisez pas.
- p) Respectez les procédures de mise au rebut.
- q) Ne pas mélanger des piles de fabrication, capacité, taille ou type différents dans un appareil.
- r) Tenez la batterie éloignée des micro-ondes et des hautes pressions.

# SYMBOLES

	Pour réduire le risque de blessure, l'utilisateur doit lire le manuel d'instructions
	Avertissement
	Porter une protection pour les yeux
	Porter une protection pour les oreilles
	Porter un masque contre la poussière
	Batterie Li-Ion Ce produit comporte un symbole de « Collecte séparée » de toutes les batteries. Il sera ensuite recyclé ou démantelé, afin de réduire l'impact sur l'environnement. Les batteries peuvent être dangereuses pour l'environnement et la santé humaine, car elles contiennent des substances dangereuses.
	Les déchets d'équipements électriques et électroniques ne doivent pas être déposés avec les ordures ménagères. Ils doivent être collectés pour être recyclés dans des centres spécialisés. Consultez les autorités locales ou votre revendeur pour obtenir des renseignements sur l'organisation de la collecte.
	Ne pas brûler
	Ne pas exposer à la pluie ou à l'eau

# LISTE DES COMPOSANTS

1. JAUGE DE PROFONDEUR
2. CAPUCHON DE PROTECTION CONTRE LA POUSSIÈRE
3. MANCHON DE VERROUILLAGE DU PORTE-OUTIL
4. COMMUTATEUR DE SÉLECTION DU MODE DE FONCTION
5. BOUTON ON / OFF

6. **CONTRÔLE DE ROTATION AVANT ET ARRIÈRE**
7. **BATTERIE\***
8. **POIGNÉE AUXILIAIRE**
9. **BOUTON DE LIBÉRATION DE LA BATTERIE**
10. **BOUTON DE FONCTION AUXILIAIRE SUR LA TUILLE**

\*Les accessoires reproduits ou décrits ne sont pas tous compris avec le modèle standard livré

## CARACTÉRISTIQUES TECHNIQUES

Désignation de type: **KUC61 KUC61.2 KUC61.91 (C61 désignations de machines, représentatives du marteau)**

	<b>KUC61 KUC61.2</b>	<b>KUC61.91</b>
Tension Nominale	20V  Max	
Vitesse à vide	0-1210 rpm	
Cadence de frappe nominale	0-5400 bpm	
Energie d'impact	2.2 J	
Modèle de batterie	Li-ion (KAB21)	/
Capacité de la batterie	4.0 Ah	/
Capacité max de perçage	acier	13 mm
	bois	27 mm
	Maçonnerie	24 mm
Masse de la machine	3.2 kg	2.6kg

## INFORMATIONS RELATIVES AU BRUIT

Niveau de pression acoustique	$L_{pA} = 87.4\text{dB(A)}$
Niveau de puissance acoustique	$L_{wA} = 98.4\text{dB(A)}$
$K_{pA}$ & $K_{wA}$	3dB(A)

**Porter une protection pour les oreilles.**

## INFORMATIONS RELATIVES AUX VIBRATIONS

Valeurs totales de vibration (somme vectorielle triax) déterminées conformément à EN 62841:

Description du mode	Valeur d'émission vibratoire	Incertitude K
Forage au marteau dans le béton	$a_{h,HD} = 13.59\text{m/s}^2$	$K=1.5\text{m/s}^2$
Burinage	$a_{h,Cheq} = 14.11\text{m/s}^2$	$K=1.5\text{m/s}^2$

La valeur totale de vibration déclarée et la valeur d'émission de bruit déclarée ont été mesurées conformément à la méthode d'essai standard et peuvent être utilisées pour comparer un outil à un autre. La valeur totale de vibration déclarée et la valeur d'émission de bruit déclarée peuvent également être utilisées lors d'une évaluation préliminaire de l'exposition.

**⚠ AVERTISSEMENT:** les vibrations et les émissions de bruit au cours de l'utilisation réelle de l'outil électrique peuvent varier de la valeur déclarée en fonction du mode d'utilisation de l'outil, en particulier du type de pièce traité selon les exemples suivants et d'autres variations concernant le mode d'utilisation de l'outil: Comment l'outil est utilisé et quels matériaux sont coupés ou percés. L'outil est en bon état et bien entretenu. L'utilisation du bon accessoire pour l'outil et l'assurance qu'il est affûté et en bon état. La force avec laquelle vous serrez les poignées et l'utilisation éventuelle d'un quelconque accessoire anti-bruit et anti-vibration. Et l'outil est utilisé comme prévu dans sa conception et dans les présentes instructions.

**Cet outil peut causer un syndrome de vibration du bras et de la main s'il n'est pas correctement géré.**

**⚠ AVERTISSEMENT:** Pour être précise, une évaluation du niveau d'exposition en conditions réelles d'utilisation doit également tenir compte de toutes les parties du cycle d'utilisation telles que les moments où l'outil est éteint, et ceux où il fonctionne au ralenti mais ne réalise pas réellement de tâche. Ceci peut réduire de façon significative le niveau d'exposition et la période de fonctionnement totale. Facteurs contribuant à minimiser votre risque d'exposition aux vibrations et au bruit. Utilisez TOUJOURS des ciseaux, des forets et des lames affûtés. Entretenez cet outil en accord avec les présentes instructions et maintenez-le lubrifié (si approprié). Si l'outil doit être fréquemment utilisé, investissez dans des accessoires anti-bruit et anti-vibration. Planifiez votre travail pour étaler toute utilisation d'outil à fortes vibrations sur plusieurs jours.

# ACCESSOIRES

	KUC61	KUC61.2	KUC61.91
4.0Ah Pack batterie(KAB21)	2	2	/
6A Chargeur(KAC21)	1	1	/
Poignée auxiliaire	1	1	1
Jauge de profondeur	1	1	1

Nous recommandons d'acheter tous les accessoires dans le magasin d'acquisition de l'outil. Pour plus d'informations, se référer à l'emballage des accessoires. Le personnel du magasin est également là pour vous conseiller.

## INSTRUCTIONS D'UTILISATION



**REMARQUE:** Avant d'utiliser cet outil, lire attentivement le mode d'emploi.

### Utilisation prévue

La machine est destinée au perçage à percussion dans le béton, la brique et la pierre. Il convient également au perçage sans impact dans le bois, le métal, la céramique et le plastique.

### AVANT LA MISE EN SERVICE

#### A) CHARGEMENT DE LA BATTERIE

Le chargeur de batterie fourni est adapté à la batterie Li-ion installée dans la machine. N'utilisez pas d'autre chargeur de batterie.

La batterie Li-ion est protégée contre les décharges profondes. Lorsque la batterie est vide, la machine est arrêtée par un circuit de protection: Le mandrin ne tourne plus.

Dans un environnement chaud ou après une utilisation intensive, la batterie peut devenir trop chaude pour permettre la charge. Attendez que la batterie refroidisse avant de la recharger.

Lorsque la batterie est chargée pour la première fois et après un stockage prolongé. La batterie atteint une charge de 100% après plusieurs cycles de charge et de décharge.

#### B) OUR RETIRER OU INSTALLER LA BATTERIE (VOIR FIG.A)

Appuyez sur le bouton de libération de la batterie pour libérer et faire glisser la batterie hors de votre outil. Après la recharge, faites-le glisser dans votre outil. Une simple poussée et une légère pression suffiront.

### OPÉRATION

#### 1.INSERTION ET RETRAIT DE FORET DANS LA FDS

Veillez à ce que le capuchon de protection contre la poussière(2) ne soit pas endommagé lors du changement d'outils.

##### – INSERTION

Nettoyez et huilez légèrement le foret avant de l'insérer.

Insérez le foret sans poussière dans le porte-foret avec un mouvement de torsion jusqu'à ce qu'il se verrouille. L'embout se verrouille. Vérifiez le verrouillage en tirant sur l'outil.

##### – RETRAIT

Retirez le manchon de verrouillage(3) du porte-embout et retirez l'embout.



**AVERTISSEMENT !** Votre nouvelle perceuse à percussion rotative Kress génère des forces puissantes pour effectuer votre travail rapidement et efficacement. Ces forces peuvent provoquer la rupture et le blocage des embouts SDS de qualité inférieure dans le mandrin.

#### 2. 2.POIGNÉE AUXILIAIRE (VOIR FIG.B)

Faites glisser la poignée sur le marteau et tournez-la jusqu'à la position de travail souhaitée. Pour serrer la poignée auxiliaire, tournez la poignée dans le sens des aiguilles d'une montre. Pour desserrer la poignée auxiliaire, tournez-la dans le sens contre des aiguilles d'une montre.



**AVERTISSEMENT ! Utilisez toujours la poignée auxiliaire.**

#### 3.JAUGE DE PROFONDEUR AJUSTABLE (VOIR FIG.B)

Desserrez la jauge de profondeur en tournant la poignée dans le sens contre des aiguilles d'une montre. Faites glisser la jauge de profondeur jusqu'à ce que la distance entre son extrémité et celle du foret soit égale à la profondeur du trou / de la vis que vous souhaitez faire. Serrez ensuite la jauge de profondeur en tournant la poignée dans le sens des aiguilles d'une montre.

#### 4.INTERRUPTEUR MARCHÉ / ARRÊT (VOIR FIG.C)

Appuyez sur l'interrupteur marche / arrêt pour démarrer et relâchez-le pour arrêter votre outil.

##### –INTERRUPTEUR MARCHÉ / ARRÊT AVEC COMMANDE DE VITESSE VARIABLE

Appuyez sur l'interrupteur marche / arrêt pour démarrer et relâchez-le pour arrêter votre outil. Cet outil a un interrupteur à vitesse variable qui offre des vitesses plus élevées avec une pression de déclenchement accrue ou des vitesses plus faibles avec une pression de déclenchement réduite - la vitesse est contrôlée en faisant varier la pression appliquée à l'interrupteur.

#### 5.VERROUILLAGE DE L'INTERRUPTEUR (VOIR FIG.C)

La gâchette peut être verrouillée en position OFF. Cela aide à réduire la possibilité de démarrage accidentel lorsqu'il n'est pas utilisé. Pour verrouiller la gâchette, placez la direction de la commande de rotation en position centrale.

#### 6.CONTRÔLE DE LA ROTATION VERS AVANT ET INVERSE (VOIR FIG.C)

Rotation vers l'avant: Poussez la commande de rotation avant et arrière vers la gauche " < < ", pour le perçage  
Rotation inverse: Poussez la commande de rotation avant et arrière vers la droite " > > ", pour retirer les forets.



**AVERTISSEMENT : Ne changez jamais le sens de rotation lorsque l'outil tourne, attendez qu'il soit arrêté.**

## 7.FONCTION AUXILIAIRE SUR LA TUILE

Appuyez sur l'interrupteur ON / OFF pour voir que la lumière est allumée ou éteinte. Le voyant allumé indique que la fonction auxiliaire est activée et le voyant éteint indique que la fonction auxiliaire est désactivée.

Lorsque vous travaillez sur la tuile, appuyez d'abord sur le bouton de fonction auxiliaire sur la tuile (10), le voyant vert allumé signifie que la fonction auxiliaire est activée, puis appuyez à demi sur le commutateur, commencez le fonctionnement auxiliaire par impulsions. Jusqu'à ce que la glaçure de la tuile soit brisée, appuyez sur l'interrupteur ON / OFF vers le bas et commencez le perçage.





Lorsque vous travaillez sur des objets plutôt que sur des tuiles, gardez le bouton de fonction auxiliaire fermé, pour assurer une efficacité élevée lors du perçage.

Remarque:

La fonction auxiliaire sur la tuile évite la division inattendue. Cette fonction auxiliaire remplace le pré-perçage précédent par une perceuse de verre. La fonction auxiliaire sur les tuiles ne peut être utilisée que sous la position de perçage au marteau. Lorsque vous travaillez sous perçage / burinage / Réglez le mode d'angle du mandrin, assurez-vous de désactiver la fonction auxiliaire.

## 8.SÉLECTION DU MODE DE FONCTION (VOIR FIG.D)

Le fonctionnement de la boîte de vitesses pour chaque application est réglé avec le sélecteur de fonction (4). Pour passer d'une fonction à l'autre, appuyez sur le bouton de déverrouillage (a) et tournez le sélecteur sur le mode de fonctionnement souhaité.

	Mode pour le forage et l'impact simultané du béton, Maçonnerie
	Mode ou perçage dans l'acier, le bois et les plastiques
	Mode pour burinage
	Mode pour ajuster l'angle de mandrin de burinage Remarque: Sélectionnez d'abord ce mode de fonction, ajustez l'angle du mandrin dans la direction souhaitée. Sélectionnez ensuite le mode de fonction sur "I", effectuez le travail de burinage.



**AVERTISSEMENT : Le sélecteur de mode de fonctionnement ne peut être actionné qu'à l'arrêt de la machine.**

## 9.PROTECTION DE SURCHARGE

En cas de surcharge, le moteur s'arrête. Relâchez immédiatement la charge de la machine et laissez refroidir pendant environ 30 secondes à la vitesse à vide la plus élevée.

## 10.PROTECTION CONTRE LES SURCHARGES DÉPENDANT DE LA TEMPÉRATURE

Lorsqu'il est utilisé comme prévu, l'outil électrique ne peut pas être soumis à une surcharge. Lorsque la charge est trop élevée ou que la température admissible de la batterie de 75 ° C est dépassée, la commande électronique arrête l'outil électrique jusqu'à ce que la température soit à nouveau dans la plage de température optimale.

## 11.PROTECTION CONTRE LES DÉCHARGES PROFONDES

La batterie Li-ion est protégée contre les décharges profondes par le «système de protection contre la décharge». Lorsque la batterie est complètement déchargée, la machine est arrêtée par un circuit de protection: L'outil inséré ne tourne plus.

## CONSEILS DE TRAVAIL POUR VOTRE OUTIL

Si votre outil électrique surchauffe, réglez la vitesse au maximum et ne faites fonctionner aucune charge pendant 2-3 minutes pour refroidir le moteur. Les forets en carbure de tungstène SDS-plus doivent toujours être utilisés pour le béton et la maçonnerie. Lors du perçage dans le métal, utilisez uniquement des forets HSS en bon état. Dans la mesure du possible, utilisez un trou pilote avant de percer un trou de grand diamètre.

## SOLUTION DU PROBLÈME

### 1.MOTIFS DES DIFFÉRENTS TEMPS DE CHARGE

Votre temps de charge peut être affecté par de nombreuses raisons qui ne sont pas des défauts de votre produit. Si la batterie n'est déchargée que partiellement, elle peut être rechargée en moins d'une heure. Si la batterie et la température ambiante sont très froides, la recharge peut prendre 1 à 1,5 heure. Si la batterie est très chaude, elle ne se rechargera pas car la coupure de sécurité de la température interne l'empêchera. Si la batterie est très chaude, vous devez retirer votre batterie du chargeur et laisser votre batterie refroidir d'abord à température ambiante, puis la recharge peut être lancée. Si vous chargez une deuxième batterie immédiatement après la première, le chargeur peut surchauffer. Laissez toujours au moins 15 minutes de repos entre la charge de la batterie.

## 2. RAISONS DE DIFFÉRENTES DURÉES DE TRAVAIL DE LA BATTERIES

Les problèmes de temps de charge, le fait de ne pas avoir utilisé de batterie pendant une période prolongée réduira le temps de travail de la batterie. Cela peut être corrigé après plusieurs opérations de charge et de décharge en chargeant et en travaillant avec votre perceuse. les conditions de travail lourde telle que les grosse vis sur le bois dur sera utilisé l'énergie de la batterie plus rapide que sous les conditions plus légères Ne rechargez pas votre batterie en dessous de 0°C et au-dessus de 30°C car cela affecterait les performances.

## MAINTENANCE

**Retirez la batterie de l'outil avant d'effectuer tout réglage, entretien ou maintenance.**

Votre outil électrique ne nécessite aucune lubrification ou maintenance supplémentaire. Votre outil électrique ne contient aucune pièce réparable par l'utilisateur. N'utilisez jamais d'eau ou de produits chimiques pour nettoyer votre outil électrique. Essuyer avec un chiffon sec. Rangez toujours votre outil électrique dans un endroit sec. Les fentes de ventilation du moteur doivent être propres. Éviter les poussière sur toutes les commandes de travail. Parfois, vous pouvez voir des étincelles à travers les fentes de ventilation. Ceci est normal et n'endommagera pas votre outil électrique.

## POUR LES OUTILS À BATTERIE

La plage de température ambiante pour l'utilisation et le stockage de l'outil et de la batterie est de 0°C à 45°C.

La plage de température ambiante recommandée pour le système de recharge au cours de la charge est de 0°C à 40°C.

## PROTECTION DE L'ENVIRONNEMENT



Les déchets d'équipements électriques et électroniques ne doivent pas être déposés avec les ordures ménagères. Ils sont collectés pour être recyclés dans des centres spécialisés. Consultez les autorités locales ou votre revendeur pour obtenir des renseignements sur l'organisation de la collecte.

## DÉCLARATION DE CONFORMITÉ

Nous,  
POSITEC Germany GmbH  
Postfach 32 02 16, 50796 Cologne, Germany

Déclarons ce produit,  
Description **Marteau rotatif sans brosse au lithium-ion**  
Modèle **KUC61 KUC61.2 KUC61.91(C61-désignation des machines, représentatif du marteau)**  
Fonctions **Martelage de divers matériaux**

Est conforme aux directives suivantes,  
**2006/42/EC**  
**2011/65/EU&(EU)2015/863**  
**2014/30/EU**

Et conforme aux normes  
**EN 55014-1**  
**EN 55014-2**  
**EN 62841-1**  
**EN IEC 62841-2-6**

La personne autorisée à compiler le dossier technique,  
**Nom Marcel Filz**  
**Adresse Positec Germany GmbH**  
**Postfach 32 02 16, 50796 Cologne, Germany**



2022/10/08  
Allen Ding  
Ingénieur en chef adjoint, Essais & Certification  
Positec Technology (China) Co., Ltd  
18, Dongwang Road, Suzhou Industrial  
Park, Jiangsu 215123, P. R. China

# ISTRUZIONI ORIGINALI SICUREZZA DEL PRODOTTO AVVISI GENERALI PER LA SICUREZZA DEGLI UTENSILI A MOTORE



**AVVERTENZA:** Leggere tutte le avvertenze di sicurezza, le istruzioni, le illustrazioni e le specifiche fornite con questo elettroutensile.

La mancata osservanza delle istruzioni elencate di seguito potrebbe provocare una scossa elettrica, un incendio e/o lesioni gravi.

**Conservare tutti gli avvisi e le istruzioni per poterli consultare quando necessario.**

Il termine «elettrodomestico elettrico» utilizzato di seguito in questo manuale si riferisce a utensili elettrici alimentati dalla rete (con linea di allacciamento), oltre che ad utensili elettrici alimentati a batteria (senza linea di allacciamento).

## 1) Posto di lavoro

- a) **Mantenere pulito e ordinato il posto di lavoro.** Il disordine e le zone di lavoro non illuminate possono essere fonte di incidenti.
- b) **Evitare d'impiegare l'utensile in ambienti soggetti al rischio di esplosioni nei quali siano presenti liquidi, gas o polveri infiammabili.** Gli utensili elettrici producono scintille che possono incendiare polveri e gas.
- c) **Mantenere lontani i bambini e altre persone durante l'impiego dell'utensile elettrico.** Eventuali distrazioni potranno comportare la perdita di controllo sull'utensile.

## 2) Sicurezza elettrica

- a) **La spina elettrica dovrà essere adatta alla presa di corrente. Evitare assolutamente di apportare modifiche alla spina. Non impiegare spine adattatrici assieme a utensili con collegamento a terra.** Le spine non modificate e le prese adatte allo scopo riducono il rischio di scosse elettriche.
- b) **Evitare il contatto fisico con superfici collegate a terra, come tubi, apparecchiature per il riscaldamento, cucine elettriche e frigoriferi.** Nel momento in cui il corpo è messo a massa sussiste un maggior rischio di scosse elettriche.
- c) **Custodire l'utensile al riparo dalla pioggia o dall'umidità.** L'eventuale infiltrazione di acqua in un elettroutensile comporta un aumento del rischio d'insorgenza di scosse elettriche.
- d) **Non usare il cavo di alimentazione per scopi diversi da quelli previsti, al fine di trasportare o appendere l'elettrodomestico, oppure per staccare la spina dalla presa di corrente. Mantenere l'elettrodomestico al riparo da fonti di calore, olio, spigoli o parti di strumenti in movimento.** I cavi danneggiati o aggrovigliati aumentano il rischio d'insorgenza di scosse elettriche.

- e) **Qualora si voglia usare l'utensile all'aperto, impiegare solo ed esclusivamente cavi di prolunga omologati per l'impiego all'esterno.** L'uso di un cavo di prolunga omologato per l'impiego all'esterno riduce il rischio d'insorgenza di scosse elettriche.
- f) **Se si deve utilizzare l'elettrodomestico in un luogo umido, utilizzare una fonte di alimentazione dotata di interruttore differenziale.** L'uso di un interruttore differenziale riduce il rischio di folgorazioni elettriche.

## 3) Sicurezza delle persone

- a) **È importante concentrarsi su ciò che si sta facendo e maneggiare con giudizio l'elettrodomestico mentre si lavora. Non utilizzare l'elettrodomestico quando si è stanchi o sotto l'effetto di alcol, stupefacenti e medicinali.** Un attimo di distrazione durante l'uso dell'elettrodomestico potrebbe causare lesioni gravi.
- b) **Indossare sempre dispositivi di protezione individuale, e guanti protettivi.** Se si avrà cura d'indossare equipaggiamento protettivo individuale come una maschera antipolvere, calzature antiscivolo di sicurezza, elmetto o dispositivi di protezione acustica, a seconda dell'impiego previsto per l'elettrodomestico, si potrà ridurre il rischio di lesioni.
- c) **Evitare l'avviamento involontario. Controllare che l'interruttore sia nella posizione di spegnimento (off) prima di effettuare il collegamento a una fonte di alimentazione/batteria e prima di sollevare o trasportare l'elettrodomestico.** Il fatto di tenere il dito sopra all'interruttore o di collegare l'utensile acceso all'alimentazione di corrente potrebbe essere causa di incidenti.
- d) **Togliere gli attrezzi di regolazione o la chiave inglese prima di accendere l'elettrodomestico.** Un attrezzo o una chiave inglese che si trovino in una parte della macchina che sta girando può causare lesioni a persone.
- e) **È importante non sopravvalutarsi. Avere cura di mettersi in una posizione sicura e di mantenere l'equilibrio.** In tal modo sarà possibile controllare meglio la macchina in situazioni inaspettate.
- f) **Indossare indumenti adeguati. Evitare di indossare vestiti lenti o gioielli. Tenere i capelli e gli indumenti lontani dalle parti mobili.** Vestiti lenti, gioielli o capelli lunghi potrebbero impigliarsi in parti in movimento.
- g) **Se sussiste la possibilità di montare dispositivi di aspirazione o di captazione della polvere, assicurarsi che gli stessi siano stati installati correttamente e vengano utilizzati senza errori.** L'impiego dei suddetti dispositivi diminuisce il pericolo rappresentato dalla polvere.
- h) **Non lasciare che la familiarità acquisita con l'utilizzo frequente dell'elettrodomestico si trasformi in autocompiacimento e trascuratezza dei principi di sicurezza.** Un'azione imprudente può causare lesioni gravi entro una frazione di secondo.



- 4) Maneggio e impiego accurato di elettrotensili**
- a) Non sovraccaricare l'elettrotensile. Impiegare l'elettrotensile adatto per eseguire il lavoro.** Utilizzando l'elettrotensile elettrico adatto si potrà lavorare meglio e con maggior sicurezza nell'ambito della gamma di potenza indicata.
- b) Non utilizzare elettrotensili con interruttori difettosi.** Un elettrotensile che non si può più accendere o spegnere è pericoloso e dovrà essere riparato.
- c) Staccare la spina dalla presa di corrente e/o rimuovere la batteria, se rimovibile, dall'elettrotensile prima di effettuare qualsiasi regolazione, sostituire gli accessori o riporre gli utensili elettrici.** Tale precauzione eviterà che la macchina possa essere messa in funzione inavvertitamente.
- d) Custodire gli elettrotensili non utilizzati fuori della portata dei bambini. Non fare usare l'apparecchio a persone non abituate a farlo o che non abbiano letto le presenti istruzioni.** Gli elettrotensili sono pericolosi se utilizzati da persone inesperte.
- e) Eseguire la manutenzione di elettrotensile e accessori.** Verificare che le parti mobili dell'elettrotensile funzionino perfettamente e non s'incepino, che non ci siano pezzi rotti o danneggiati al punto tale da limitare la funzione della macchina stessa. Far riparare le parti danneggiate prima di utilizzare l'elettrotensile. Numerosi incidenti vengono causati da elettrotensili la cui manutenzione è stata effettuata in modo poco accurato.
- f) Mantenere affilati e puliti gli utensili da taglio.** Gli utensili da taglio curati con particolare attenzione e con taglianti affilati s'incepiscono meno di frequente e sono più facili da condurre.
- g) Utilizzare elettrotensili, accessori, attrezzi, ecc. in conformità con le presenti istruzioni e secondo quanto previsto per questo tipo specifico di macchina.** Osservare le condizioni di lavoro e il lavoro da eseguire durante l'impiego. L'impiego di elettrotensili per usi diversi da quelli consentiti potrà dar luogo a situazioni di pericolo.
- h) Mantenere le impugnature e le superfici di presa asciutte, pulite e prive di olio e grasso.** Le impugnature e le superfici di presa scivolose non permettono l'uso e il controllo sicuri dell'elettrotensile in situazioni impreviste.
- 5) Maneggio e impiego accurato delle batterie**
- a) Caricare la batteria solo ed esclusivamente con i dispositivi di carica consigliati dal produttore.** Per un dispositivo di carica previsto per un determinato tipo di batteria, sussiste pericolo di incendio, se utilizzato con una batteria di tipo diverso.
- b) Utilizzare negli elettrotensili elettrici solo ed esclusivamente le batterie previste per tale scopo.** L'uso di batterie di tipo diverso potrebbe dare insorgenza a lesioni a persone e comportare il rischio d'incendi.
- c) Tenere la batteria non utilizzata lontano da graffette, monete, chiavi, chiodi, viti o altri oggetti in metallo di piccole dimensioni che potrebbero causare un ponte tra i contatti.** Un eventuale cortocircuito tra i contatti della batteria può dare origine a bruciature o ad incendi.
- d) In caso di impiego sbagliato, possono verificarsi fuoriuscite di liquido dalla batteria. Evitare il contatto. In caso di contatto casuale, sciacquare con acqua. Qualora il liquido dovesse entrare in contatto con gli occhi, chiedere immediato consiglio a un medico.** Il liquido fuoriuscito dalla batteria può causare irritazioni cutanee o bruciature.
- e) Non utilizzare una batteria o un elettrotensile danneggiati o modificati.** Le batterie danneggiate o modificate potrebbero manifestare un comportamento imprevedibile con la possibilità di causare un'esplosione o un incendio.
- f) Non esporre una batteria o un utensile al fuoco o a temperature elevate.** L'esposizione al fuoco o a una temperatura superiore a 130°C potrebbe provocare un'esplosione.
- g) Seguire tutte le istruzioni per la carica e non caricare la batteria o l'elettrotensile a una temperatura che non rientri nell'intervallo di valori specificato nelle istruzioni.** Una ricarica effettuata in maniera scorretta o a una temperatura che non rientra nell'intervallo di valori specificato, potrebbe danneggiare la batteria aumentando il rischio d'incendio.
- 6) Assistenza**
- a) Fare riparare l'apparecchio esclusivamente da personale specializzato e solo impiegando pezzi di ricambio originali.** In tal modo potrà essere salvaguardata la sicurezza dell'apparecchio.
- b) Non riparare le batterie danneggiate.** Gli interventi di riparazione sulle batterie devono essere eseguiti dal costruttore o da fornitori di assistenza autorizzati.

# INDICAZIONI DI SICUREZZA PER MARTELLI

- 1) Istruzioni di sicurezza per tutte le operazioni
- a) **Indossare protezione per le orecchie.**  
*L'esposizione al rumore può provocare la perdita dell'udito.*
- b) **Usare le impugnature ausiliarie fornite in dotazione all'attrezzo.** *La perdita di controllo può provocare lesioni personali.*
- c) **Tenere l'utensile elettrico dalle superfici di presa isolate, quando si esegue un'operazione in cui l'accessorio di taglio o gli elementi di fissaggio possono entrare in contatto con cavi nascosti.** *L'accessorio da taglio o gli elementi di fissaggio che entrano in contatto con un cavo "in tensione" possono trasmettere la "tensione" alle parti metalliche esposte dell'utensile elettrico e provocare una scossa elettrica all'operatore.*
- 2) Istruzioni di sicurezza per l'uso di punte lunghe con martelli perforatori
- a) **Iniziare sempre la foratura a bassa velocità e con la punta del trapano a contatto con il pezzo.** A velocità più elevate, la punta potrebbe piegarsi se lasciata ruotare liberamente senza entrare in contatto con il pezzo da lavorare, con il rischio di lesioni personali.
- b) **Applicare pressione solo in linea diretta con la punta e non esercitare una pressione eccessiva.** Le punte possono piegarsi, causando rotture o perdita di controllo, con conseguenti lesioni personali.

# ISTRUZIONI PER LA SICUREZZA DEL PACCO BATTERIA

- a) **Non smontare, aprire o strappare le cellule secondarie o il pacco batteria.**
- b) **Non cortocircuitare un pacco batteria. Non conservare un pacco batteria disordinatamente in una scatola o un cassetto in cui potrebbero cortocircuitarsi tra essi o essere cortocircuitati da altri oggetti metallici.** Quando il pacco batteria non è in uso, tenerlo lontano da altri oggetti metallici come graffette, monete, chiavi, chiodi, viti e altri piccoli oggetti metallici, potrebbe avverarsi un collegamento tra i due terminali. Collegare i terminali della batteria potrebbe causare incendi o ustioni.
- c) **Non esporre il pacco batteria a calore o fuoco. Evitare di conservarli alla luce diretta del sole.**
- d) **Non sottoporre il pacco batteria a scosse meccaniche.**
- e) **In caso di perdite da una cellula, evitare che il liquido entri in contatto con la pelle o gli occhi. In caso di contatto, lavare l'area interessata con abbondante acqua e consultare un medico.**
- f) **Tenere le cellule e il pacco batteria puliti e asciutti.**
- g) **Pulire i terminali delle cellule e del pacco batteria con un panno pulito e asciutto nel caso in cui si sporchino.**
- h) **Il pacco batteria deve essere caricato prima dell'uso. Utilizzare sempre il caricatore corretto e consultare le istruzioni.**
- i) **Non lasciare un pacco batteria in carica se non in uso.**
- j) **Dopo lunghi periodi di conservazione, potrebbe essere necessario caricare e scaricare le cellule o il pacco batteria diverse volte per ottenere le massime prestazioni.**
- k) **Ricaricare solo con il caricatore specificato da Kress. Non utilizzare caricatori diversi da quelli forniti per l'uso specifico con l'apparecchiatura.**
- l) **Non utilizzare un pacco batteria non progettato per l'uso con l'apparecchiatura.**
- m) **Tenere il pacco batteria fuori dalla portata dei bambini.**
- n) **Conservare i documenti originali del prodotto per riferimenti futuri.**
- o) **Rimuovere la batteria dall'apparecchiatura, se non in uso.**
- p) **Smaltire adeguatamente.**
- q) **Non mischiare batterie di diverse marche, capacità, dimensioni o tipologia nello stesso dispositivo.**
- r) **Tenere la batteria lontano da microonde e alta pressione.**

## SIMBOLI

	Per ridurre il rischio di lesioni, l'utente deve leggere il manuale di istruzioni
	Attenzione
	Indossare protezione per gli occhi
	Indossare protezione per le orecchie
	Indossare una mascherina antipolvere
	Batteria agli ioni di litio (Li-Ion). Questo prodotto è stato contrassegnato con un simbolo riguardante la raccolta differenziata per tutti i pacchi batteria. La batteria sarà poi riciclata o demolita allo scopo di ridurre l'impatto ambientale. I pacchi batteria possono costituire un pericolo per l'ambiente e per la salute umana in quanto contengono sostanze pericolose.
	I prodotti elettrici non possono essere gettati tra i rifiuti domestici. L'apparecchio da rottamare deve essere portato al centro di riciclaggio per un corretto trattamento. Controllare con le autorità locali o con il rivenditore per localizzare il centro di riciclaggio più vicino.
	Non bruciare
	Non esporre le batterie a pioggia o acqua

## ELENCO DEI COMPONENTI

1. PROFONDIMETRO
2. TAPPO ANTIPOLVERE
3. MANICA DI BLOCCAGGIO DEL PORTAUTENSILI
4. INTERRUOTORE PER SELEZIONARE LA MODALITÀ OPERATIVA
5. INTERRUOTORE ON/OFF

6. CONTROLLO DI ROTAZIONE IN AVANTI E INDIETRO
7. PACCO BATTERIA\*
8. IMPUGNATURA AUSILIARIA
9. PULSANTE DI RILASCIO DEL PACCO BATTERIA
10. PULSANTE DI FUNZIONE AUSILIARIA SULLA PIASTRELLA

\* Accessori illustrati o descritti non fanno necessariamente parte del volume di consegna.

## DATI TECNICI

Denominazione del tipo: **KUC61 KUC61.2 KUC61.91(C61- denominazione del macchinario, rappresentante del martello)**

	KUC61 KUC61.2	KUC61.91
Tensione	20V  Max	
Velocità nominale a vuoto	0-1210 rpm	
Velocità impatto	0-5400 bpm	
Energia di impatto	2.2 J	
Modello di batteria	Batteria Li-ion(KAB21)	/
Capacità della batteria	4.0Ah	/
Capacità massima di foratura	Acciaio	13 mm
	Legna	27 mm
	Mura-tura	24 mm
Peso	3.2 kg	2.6kg

## INFORMAZIONI SUL RUMORE

Pressione acustica ponderata	$L_{PA} = 87.4 \text{ dB(A)}$
Potenza acustica ponderata	$L_{WA} = 98.4 \text{ dB(A)}$
$K_{PA} \& K_{WA}$	3 dB(A)

**Indossare protezione per le orecchie.**

# INFORMAZIONI SULLA VIBRAZIONE

Valore totale di vibrazione (somma vettoriale triassiale) determinati secondo EN 62841:

Descrizione della modalità	Valore di emissione delle vibrazioni	Incertezza K
Martello fora nel calcestruzzo	$a_{h,HD} = 13.59 \text{ m/s}^2$	$K=1.5$ $\text{m/s}^2$
Scalpellatura	$a_{h,Cheq} = 14.11 \text{ m/s}^2$	$K=1.5$ $\text{m/s}^2$

Il valore totale di emissione di vibrazioni dichiarato e il valore di emissioni sonore dichiarati sono stati misurati in base a un metodo di collaudo standard e possono essere utilizzati per il confronto di un utensile con un altro.

Il valore totale di emissione di vibrazioni dichiarato e il valore di emissioni sonore dichiarato possono anche essere utilizzati in una valutazione preliminare dell'esposizione.

**AVVERTENZA:** Le emissioni di vibrazioni e sonore durante l'uso effettivo dell'elettrotensile possono differire dal valore dichiarato in base alle modalità con cui esso viene utilizzato. In particolare quale tipo di pezzo viene lavorato dipende dai seguenti fattori e da altre variazioni sulle modalità di utilizzo dell'elettrotensile:

Come viene usato l'elettrotensile e quali sono i materiali tagliati o forati.

Le condizioni e la buona manutenzione dell'elettrotensile.

L'uso dell'accessorio corretto per il taglio e la sua affilatura, nonché le sue buone condizioni.

La tenuta della presa sulle impugnature e se vengono utilizzati eventuali accessori antivibrazioni e antirumore. L'adeguatezza dell'utilizzo dell'elettrotensile rispetto a quanto previsto.

**Questo elettrotensile potrebbe causare l'insorgenza della sindrome della vibrazione dell'avambraccio se il suo utilizzo non viene gestito correttamente.**

**AVVERTENZA:** per essere precisi, una stima del livello di esposizione nelle attuali condizioni di utilizzo dovrebbe anche tenere conto di tutte le parti del ciclo operativo, come le volte in cui lo strumento viene spento e il tempo in cui viene lasciato girare a vuoto senza realmente fare il suo lavoro. Questo potrebbe ridurre significativamente il livello di esposizione sul periodo di lavoro totale. Aiuto a minimizzare il rischio di esposizione alle vibrazioni e al rumore.

Usare sempre scalpelli, trapani e lame affilati. Conservare questo elettrotensile sempre in conformità a queste istruzioni e mantenerlo ben lubrificato (dove appropriato).

Se l'utensile deve essere utilizzato regolarmente, investire in accessori antivibrazioni e antirumore. Pianificare il lavoro in modo da suddividere i lavori che implicano le maggiori vibrazioni nell'arco di più giorni.

# ACCESSORI

	KUC61	KUC61.2	KUC61.91
4.0Ah Pacco batteria (KAB21)	2	2	/
6A Caricabatterie (KAC21)	1	1	/
Impugnatura ausiliaria	1	1	1
Profondimetro	1	1	1

Si raccomanda di acquistare tutti gli accessori nello stesso negozio in cui è stato acquistato l'attrezzo. Fare riferimento alla confezione dell'accessorio per altri dettagli. Il personale del negozio può aiutarvi e consigliarvi.

# ISTRUZIONI SUL FUNZIONAMENTO



**Nota:** Leggere scrupolosamente il manuale delle istruzioni prima di usare l'attrezzo.

## Uso destinato

La macchina è destinata al trapano a percussione di cemento, mattoni e pietra. È adatto anche per foratura senza impatto su legno, metallo, ceramica e plastica.

## PRIMA DI FUNZIONARE

### A) RICARICA DEL PACCO BATTERIA

Il caricabatterie dotato è abbinato alla batteria agli ioni di litio installata nella macchina. Non utilizzare un altro caricabatterie.

La batteria agli ioni di litio è protetta da scarica eccessiva. Quando il pacco batteria è vuoto, la macchina si spegne mediante un circuito di protezione: Il mandrino non ruota più.

Nell'ambiente caldo o dopo un uso eccessivo, la batteria potrebbe essere troppo calda per la ricarica. Aspettare che il pacco batteria si raffreddi prima di ricaricarlo. Quando il pacco batteria viene caricato per la prima volta e dopo una conservazione prolungata. Il pacco batteria può essere 100% caricato dopo i cicli di carica e scarica.

### B) PER RIMUOVERE O INSTALLARE IL PACCO BATTERIA (VEDI FIG. A)

Premere il pulsante di rilascio della batteria per rilasciare ed estrarre la batteria dall'utensile. Dopo la ricarica, reinserirla nell'utensile. Basta una semplice e leggera pressione.

## OPERAZIONE

1. INSERIMENTO E RIMOZIONE DEL FRESA IN SDS  
Fare attenzione che il cappuccio di protezione dalla polvere(2) non sia danneggiato quando si cambiano gli utensili.

### – INSERIMENTO

Pulire e oliare leggermente il pezzo prima di inserirlo. Inserire il pezzo antipolvere nel relativo supporto del pezzo con una rotazione finché non si blocca. Il pezzo si blocca da solo. Tirare l'utensile per controllare se è bloccato.

## – RIMOZIONE

Ritirare indietro la manica di bloccaggio del(3) portautensili ed estrarre il pezzo.



**AVVERTIMENTO!** Il tuo nuovo martello tassellatore Kress genera potenti forze per svolgere rapidamente e efficacemente il tuo lavoro. Queste forze possono causare la rottura e l'inceppamento nel mandrino di pezzi SDS di qualità base. Si consiglia di utilizzare solo pezzi SDS di alta qualità con quest'utensile.

## 2.IMPUGNATURA AUSILIARIA (VEDI FIG. B)

Far scorrere l'impugnatura sul trapano e ruotarla nella posizione lavorativa desiderata. Per bloccare l'impugnatura ausiliaria, ruotarla in senso orario. Per allentare l'impugnatura ausiliaria, ruotarla in senso antiorario.



**Avvertimento: Utilizzare sempre l'impugnatura ausiliaria.**

## 3. PROFONDIMENTO REGOLABILE (VEDI FIG. B)

Ruotare l'impugnatura in senso antiorario per allentare il profundimetro. Far scorrere il profundimetro finché la distanza tra il profundimetro e il pezzo del trapano è uguale alla profondità desiderata del foro/vite. Quindi ruotare l'impugnatura in senso orario per bloccare il profundimetro.

## 4.INTERRUTTORE ON/OFF (VEDI FIG. C)

Premere l'interruttore On/Off per avviare l'utensile e rilasciarlo per arrestare l'utensile.

## –INTERRUTTORE ON / OFF PER CONTROLLO DELLA VELOCITÀ VARIABILE

Premere l'interruttore On/Off per avviare l'utensile e rilasciarlo per arrestare l'utensile. Quest'utensile ha un interruttore a velocità variabile (1) che offre velocità più elevate con una maggiore pressione di scatenare - la velocità viene controllata dalla varia pressione applicata all'interruttore.

## 5.INTERRUTTORE DI BLOCCO (VEDI FIG. C)

L'interruttore a grilletto può essere bloccato in posizione OFF. Aiuterà a ridurre la possibilità di avvio accidentale quando non è in uso. Per bloccare l'interruttore a grilletto, posizionare la direzione del controllo di rotazione in posizione centrale.

## 6.CONTROLLO DELLA ROTAZIONE IN AVANTI E INDIETRO (VEDI FIG. C)

Rotazione in avanti: Spingere il controllo della rotazione in avanti e indietro verso sinistra "◀◀" per la foratura. Rotazione indietro: Spingere il controllo della rotazione in avanti e indietro verso destra "▶▶" per rimuovere i pezzi per la foratura.



**AVVERTENZA: Non cambiare mai il senso di rotazione mentre sta ruotando, attendere fino a quando si arresta.**

## 7. Funzione ausiliaria su piastrella

Premere l'interruttore ON / OFF per vedere la luce sia accesa o spenta. La luce accesa indica che la funzione ausiliaria è attiva e la luce spenta indica che la funzione ausiliaria è disattivata.

Quando si opera sulla piastrella, premere prima il pulsante della funzione ausiliaria sulla piastrella (10),

la luce verde accesa indica che la funzione ausiliaria è attiva, poi premere a metà l'interruttore per avviare il funzionamento ausiliario a impulso. Finché lo smalto della piastrella non si rompe, premere l'interruttore ON / OFF e iniziare la perforazione.

Per assicurare l'elevata efficienza durante la perforazione, quando non si opera su oggetti su piastrelle, tenere chiuso il pulsante della funzione ausiliaria.

Nota:

La funzione ausiliaria sulla piastrella evita la divisione inaspettata della piastrella. Questa funzione ausiliaria sostituisce la precedente preforatura mediante trapano su vetro su piastrella.

La funzione ausiliaria sulla piastrella è adatta solo per l'uso nella posizione di perforazione del martello. Quando si opera in foratura / scalpellatura, regolare la modalità dell'angolo del mandrino, assicurarsi che la funzione ausiliaria è disattivata.

## 8. SELEZIONE DELLA MODALITÀ OPERATIVA (VEDI FIG. D)

Il cambio per ciascuna applicazione è impostato la funzione(4) dell'interruttore per selezionare la modalità operativa. Per cambiare la funzione, premere il pulsante di sblocco (a) e ruotare l'interruttore per selezionare sulla modalità operativa desiderata.

	Modalità di foratura e impatti simultanei di calcestruzzo o muratura.
	Modalità di foratura di acciaio, legno e plastica
	Modalità per scalpellatura
	Modalità per regolare l'angolo dello scapello del mandrino Nota: Selezionare prima questa modalità operativa, regolare l'angolo del mandrino alla direzione desiderata. Quindi selezionare la modalità operativa su "T", attivare il lavoro di scalpellatura.



**WARNING: The operating mode selector switch may be actuated only at a standstill.**

## 9. OVERLOAD PROTECTION

When overloaded, the motor comes to a stop. Relieve the load on the machine immediately and allow cooling for approx. 30 seconds at the highest no-load speed.

## 10. TEMPERATURE DEPENDENT OVERLOAD PROTECTION

When using as intended for, the power tool cannot be subject to overload. When the load is too high or the allowable battery temperature of 75 °C is exceeded, the electronic control switches off the power tool until the temperature is in the optimum temperature range again.

## 11. PROTECTION AGAINST DEEP DISCHARGING

The Li-ion battery is protected against deep discharging by the "Discharging Protection System". When the battery is empty, the machine is switched off by means of a protective circuit: The inserted tool no longer rotates.

## SUGGERIMENTI DI FUNZIONE IL TUO UTENSILE

Se l'elettrotensile è troppo caldo, impostare la velocità al massimo a vuoto per 2-3 minuti per raffreddare il motore. I pezzi in carburo di tungsteno SDS-plus si sempre utilizzano per calcestruzzo e muratura.

Per la foratura del metallo, utilizzare solo pezzi HSS in buone condizioni. Quando è possibile, utilizzare un foro pilota prima di praticare un foro di grande diametro.

## SOLUZIONE AL PROBLEMA

### 1. MOTIVI PER DIVERSI TEMPI DI RICARICA

Il tempo di ricarica potrebbe essere influenzato da molte ragioni che non sono difetti nel prodotto. Se solo una parte della batteria è scarica, la ricarica può richiedere 1 ora. Se il pacco batteria e la temperatura ambiente sono molto freddi, la ricarica può richiedere 1-1,5 ore. Se il pacco batteria è molto caldo, non si ricaricherà perché la protezione della temperatura interna lo impedirà. Se il pacco batteria è molto caldo, devi rimuoverlo dal caricabatterie finché si raffredda a temperatura ambiente e quindi è possibile ricaricarlo. Se caricare il pacco batteria immediatamente prima che si raffredda, è possibile surriscaldare il caricabatterie. Lasciare sempre almeno 15 minuti di riposo tra la carica del pacco batteria.

### 2. MOTIVI PER DIVERSI TEMPI OPERATIVI DEL PACCO BATTERIA

Problemi di tempo di ricarica, non avere utilizzato il pacco batteria per un tempo prolungato, ridurrà il tempo operativo del pacco batteria. Potrebbe essere corretto dopo delle cariche e scariche tramite caricare e utilizzare il trapano. Nella condizione di lavoro pesante come avvitare le viti di grandi dimensioni in legno duro consumano più velocemente l'energia del pacco batteria che nella condizione di lavoro più leggera. Non ricaricare la batteria quando è sotto di 0° C e sopra di 30° C perché influirà sulle prestazioni.

## MANUTENZIONE

### Rimuovere il pacco batteria prima di eseguire qualsiasi regolazione, assistenza o manutenzione.

Il tuo elettrotensile non richiede lubrificazione o manutenzione aggiuntiva. Non ci sono parti da riparare dall'utente nel tuo elettrotensile. Non utilizzare mai l'acqua o detergenti chimici per pulire il tuo elettrotensile. Pulirlo con un panno asciutto. Conservarlo sempre in un luogo asciutto. Mantenere pulite le fessure di ventilazione del motore. Mantenere tutti i controlli lavorativi senza di polvere. Occasionalmente potresti vedere scintille attraverso le fessure di ventilazione. E' normale e non danneggerà il tuo elettrotensile.

## PER GLI UTENSILI A BATTERIA

La temperatura ambientale raccomandata per l'uso e la conservazione dell'utensile e della batteria è di 0 °C-45 °C.

La temperatura ambientale raccomandata per il caricabatterie durante la carica è di 0 °C-40°C.

## TUTELA AMBIENTALE



I prodotti elettrici non possono essere gettati tra i rifiuti domestici. L'apparecchio da rottamare deve essere portato al centro di riciclaggio per un corretto trattamento. Controllare con le autorità locali o con il rivenditore per localizzare il centro di riciclaggio più vicino.

# DICHIARAZIONE DI CONFORMITÀ

NOI,  
POSITEC Germany GmbH  
Postfach 32 02 16, 50796 Cologne, Germany

Dichiara che l'apparecchio ,  
Descrizione **Martello tassellatore senza spazzole  
agli ioni di litio**  
Codice **KUC61 KUC61.2 KUC61.91**  
**(C61-denominazione del macchinario,  
rappresentante del martello)**Funzioni **Martellare  
vari materiali**

È conforme alle seguenti direttive,  
**2006/42/EC**  
**2011/65/EU&(EU)2015/863**  
**2014/30/EU**

conforme a,  
**EN 55014-1**  
**EN 55014-2**  
**EN 62841-1**  
**EN IEC 62841-2-6**

Il responsabile autorizzato alla compilazione della  
documentazione tecnica,  
**Nome Marcel Filz**  
**Indirizzo Positec Germany GmbH**  
**Postfach 32 02 16, 50796 Cologne, Germany**



2022/10/08  
Allen Ding  
Vice capo ingegnere, testing e certificazione  
Positec Technology (China) Co., Ltd  
18, Dongwang Road, Suzhou Industrial  
Park, Jiangsu 215123, P. R. China

# MANUAL ORIGINAL

## SEGURIDAD DEL PRODUCTO

### ADVERTENCIAS DE SEGURIDAD GENERALES SOBRE HERRAMIENTAS ELÉCTRICAS



**ADVERTENCIA:** Lea todas las advertencias de seguridad, instrucciones, ilustraciones y especificaciones que acompañan a esta herramienta eléctrica. Si no se respetan todas las instrucciones que se indican abajo, podría producirse una descarga eléctrica, un incendio o alguien podría resultar herido de gravedad.

Conserve todas las advertencias e instrucciones para futuras consultas.

El término "herramienta eléctrica" en todas las advertencias siguientes corresponde a la herramienta eléctrica con o sin cable.

#### 1) ZONA DE TRABAJO

- a) **Mantener su lugar de trabajo limpio y bien iluminado.** Bancos de trabajo desordenados y lugares oscuros invitan a los accidentes.
- b) **No utilizar herramientas eléctricas en atmósferas explosivas, como por ejemplo en presencia de líquidos inflamables, gases o polvo.** Las herramientas eléctricas crean chispas que pueden encender el polvo o los vapores.
- c) **Mantener alejados a los niños y visitantes mientras opera una herramienta eléctrica.** Las distracciones pueden hacerle perder el control.

#### 2) SEGURIDAD ELÉCTRICA

- a) **Los enchufes de la herramienta eléctrica deben encajar perfectamente en el tomacorriente. Nunca modificar el enchufe de ninguna manera. No utilizar adaptadores con herramientas eléctricas conectadas a tierra.** Los enchufes no modificados y los que encajan perfectamente en el tomacorriente reducirán el riesgo de descarga eléctrica.
- b) **Evitar el contacto del cuerpo con superficies conectadas a tierra tales como caños, radiadores, cocinas y heladeras.** Existe un riesgo creciente de descarga eléctrica si su cuerpo queda conectado a tierra.
- c) **No exponer las herramientas eléctricas a la lluvia y no guardar en lugares húmedos.** El agua que penetra en ellas aumentará el riesgo de una descarga eléctrica.
- d) **No abusar del cable. Nunca utilizar el cable para transportar, tirar o desenchufar la herramienta eléctrica. Mantener el cable alejado del calor, del aceite, de bordes agudos o piezas móviles.** Los cables dañados o enredados aumentan el riesgo de descarga eléctrica.

- e) **Cuando utilice su herramienta eléctrica al aire libre, emplear un prolongador apto para uso en exteriores.** El empleo de cables para uso al aire libre reduce el riesgo de descarga eléctrica.
- f) **Si es necesario utilizar la herramienta motorizada en un lugar muy húmedo, utilice una fuente de alimentación con dispositivo de corriente residual (RCD).** El uso de un RCD reduce el riesgo de descarga eléctrica.

#### 3) SEGURIDAD PERSONAL

- a) **Mantenerse alerta, poner atención en lo que está haciendo y utilice el sentido común mientras opera una herramienta eléctrica. No emplear la herramienta cuando se encuentre cansado o bajo la influencia de drogas, alcohol o medicación.** Un momento de falta de atención durante el manejo de herramientas eléctricas puede dar lugar a daños corporales serios.
- b) **Utilizar equipo de seguridad. Usar siempre protección ocular.** Equipo de seguridad como máscaras contra el polvo, zapatos antideslizantes de seguridad, sombrero o protección auditiva para condiciones apropiadas reducirá daños corporales.
- c) **Evite el arranque accidental. Asegúrese de que el interruptor se encuentra desactivado antes de enchufar la máquina o colocar la batería, al tomar la herramienta o transportarla.** Transportar herramientas con el dedo en el interruptor o enchufar la herramienta cuando el interruptor está encendido invitan a los accidentes.
- d) **Retire llaves de ajuste o llaves inglesas antes de poner la herramienta en funcionamiento.** Una llave que queda unida a una pieza móvil de la herramienta puede originar daños corporales.
- e) **No extralimitarse. Mantenerse firme y con buen equilibrio en todo momento.** Esto permite un mejor control de la herramienta en situaciones inesperadas.
- f) **Vestirse apropiadamente. No usar ropa suelta ni alhajas.** Mantenga el pelo, la ropa y los guantes alejados de las piezas en movimiento. La ropa suelta, las alhajas o el cabello largo pueden ser atrapados por las piezas móviles.
- g) **Si se proporcionan dispositivos para la extracción y recolección de polvo, asegurarse de que estos estén conectados y utilizados correctamente.** El uso de estos dispositivos puede reducir peligros relacionados con el polvo.
- h) **No permita que el hecho de estar familiarizado con el uso de herramientas le haga volverse descuidado o ignorar las normas de seguridad.** La falta de atención puede provocar heridas graves en una fracción de segundo.



#### 4) MANTENIMIENTO de la HERRAMIENTA MOTORIZADA

- a) **No forzar la herramienta eléctrica. Utilizar la herramienta eléctrica correcta para su aplicación.** *La herramienta eléctrica correcta hará el trabajo mejor y más seguro a la velocidad para la cual fue diseñada.*
  - b) **No utilizar la herramienta eléctrica si el interruptor no la enciende o apaga.** *Cualquier herramienta eléctrica que no pueda ser controlada con el interruptor es peligrosa y debe ser reparada.*
  - c) **Desconecte la clavija de la fuente de alimentación o extraiga la batería (si es desmontable) de la herramienta eléctrica antes de realizar cualquier ajuste, cambiar los accesorios o guardar la herramienta.** *Tales medidas de seguridad preventivas reducen el riesgo de arranque accidental de la herramienta.*
  - d) **Mantener las herramientas eléctricas que no usa fuera del alcance de los niños y no permita que personas no familiarizadas con la herramienta o con estas instrucciones maneje la herramienta eléctrica.** *Las herramientas eléctricas son peligrosas en manos de usuarios inexpertos.*
  - e) **Realice un mantenimiento adecuado de las herramientas eléctricas y sus accesorios. Compruebe si hay desalineamiento o atascamiento de piezas móviles, rotura de piezas en general y cualquier otra condición que pueda afectar la operación normal de la herramienta.** *Si se verifican daños, recurra a un servicio calificado antes de volver a usar la herramienta. Las herramientas mal mantenidas causan muchos accidentes.*
  - f) **Mantener las piezas de corte limpias y afiladas.** *Puesto que son menos probables de atascarse y más fáciles de controlar.*
  - g) **Utilizar la herramienta eléctrica, accesorios y brocas etc., de acuerdo con estas instrucciones y de la manera prevista para el tipo particular de herramienta eléctrica, teniendo en cuenta las condiciones de trabajo y el trabajo a ser realizado.** *El uso de la herramienta eléctrica para otras operaciones distintas de lo previsto podría dar lugar a una situación peligrosa.*
  - h) **Mantenga las empuñaduras y las superficies de agarre secas, limpias y sin aceite ni grasa.** *Una empuñadura o una superficie de agarre resbaladiza dificultan la correcta manipulación y el control de la herramienta en situaciones imprevistas.*
- #### 5) UTILIZACIÓN Y MANTENIMIENTO DE LA BATERÍA
- a) **Recargar solamente con el cargador indicado por el fabricante.** *Un cargador adaptado a un tipo de batería podría crear un riesgo de incendio si se utiliza con una diferente batería.*
  - b) **Utilizar las herramientas eléctricas solamente con baterías especialmente adaptadas.** *La utilización de cualquier otra batería podría causar un riesgo de incendio o herida.*

- c) **Cuando la batería no está en uso, tenerla lejos de los objetos metálicos como los trombones, las piezas de moneda, las llaves, los clavos, los tornillos, o cualquier otro pequeño objeto metálico susceptibles de establecer una conexión de un terminal a otra.** *El cortocircuito de un terminal a otra puede causar quemaduras o un incendio.*
  - d) **Hay una fuga de líquido de la batería. Evitar todo contacto. Si entre accidentalmente en contacto con este líquido, lavar con agua limpia. En caso de contacto con los ojos, consultar a un médico.** *El líquido presente en las baterías puede causar irritaciones o quemaduras.*
  - e) **No utilice una batería o una herramienta que estén dañadas o hayan sido modificadas. Las baterías dañadas y modificadas pueden comportarse de forma imprevisible y provocar un incendio, una explosión o herir a alguien.**
  - f) **No arroje una batería o herramienta al fuego ni las exponga a una temperatura excesiva.** *La exposición al fuego y a temperaturas superiores a 130 °C puede provocar una explosión.*
  - g) **Respete todas las instrucciones de carga y no cargue la batería o la herramienta fuera del rango de temperatura especificado en las instrucciones.** *Una carga inadecuada o a una temperatura fuera del rango especificado puede ocasionar daños en la batería y aumentar el riesgo de incendio.*
- #### 6) Reparación
- a) **Permitir que el mantenimiento de su herramienta eléctrica sea efectuado por una persona calificada usando solamente piezas de recambio idénticas.** *Esto es primordial para mantener la seguridad de la herramienta eléctrica.*
  - b) **No intente reparar nunca una batería dañada.** *Cualquier intervención técnica en una batería debe ser realizada exclusivamente por el fabricante o por un servicio técnico autorizado.*

## INSTRUCCIONES DE SEGURIDAD PARA MARTILLOS

- 1) **Instrucciones de seguridad para todas las operaciones**
- a) **Utilice protección auditiva.** *Estar expuesto a altos niveles de ruido puede causar pérdida de audición.*
- b) **Utilice las empuñaduras auxiliares suministradas con la herramienta.** *La pérdida de control puede causar lesiones personales.*
- c) **Sujete la herramienta eléctrica por las superficies de agarre con aislamiento cuando realice una operación en la que el accesorio de corte o los elementos de fijación puedan entrar en contacto con cableado oculto.** *Si los accesorios de corte o los elementos de fijación están en contacto con un*

*cable « con corriente », las partes metálicas de la herramienta eléctrica pueden tener « corriente » y los operadores pueden sufrir una descarga eléctrica.*





- 2) Instrucciones de seguridad cuando se usan brocas largas con martillos rotatorios**
- a) Empezar siempre a taladrar a baja velocidad y con la punta de la broca en contacto con la pieza de trabajo.** A velocidades más altas, la broca probablemente se doblará si se le permite rotar libremente sin hacer contacto con la pieza de trabajo, lo que puede provocar lesiones.
  - b) Aplicar presión únicamente en línea directa con la broca y no aplicar una presión excesiva.** Las brocas se pueden doblar, lo que provocaría su rotura o la pérdida de control, e incluso lesiones.

- l) No utilice ninguna batería distinta a la diseñada para utilizarse con el aparato.**
- m) Mantenga la batería fuera del alcance de los niños.**
- n) Conserve la documentación original del producto por si tuviera que consultarla en otro momento.**
- o) Extraiga la batería del aparato cuando no lo utilice.**
- p) Deshágase del producto correctamente.**
- q) No se deben mezclar pilas de diferentes fabricantes, capacidad, tamaño o tipo en un mismo dispositivo.**
- r) Mantener la batería lejos de microondas y de alta presión.**

## ADVERTENCIAS DE SEGURIDAD PARA LA BATERÍA

- a) No desmonte, abra o destruya las pilas o las baterías recargables.**
- b) No provoque un cortocircuito en la batería. No almacene las baterías de forma descuidada en una caja o cajón donde podría provocar un cortocircuito entre ellas o mediante otros objetos metálicos.** Cuando la batería no esté siendo utilizada, manténgala alejada de objetos metálicos, como clips de papel, monedas, llaves, clavos, tornillos u otros objetos metálicos pequeños, que pueden posibilitar la conexión de un borne con otro. Al provocar un cortocircuito con los bornes de la batería se pueden sufrir quemaduras o generar un incendio.
- c) No exponga las baterías al calor o al fuego. No las guarde expuestas directamente al sol.**
- d) No exponga las baterías a impactos mecánicos.**
- e) En caso de que la batería tenga fugas de líquido, no permita que el líquido entre en contacto con la piel o los ojos. Si se produce el contacto, lave la zona afectada con grandes cantidades de agua y acuda a un médico.**
- f) Mantenga las baterías limpias y secas.**
- g) Limpie los bornes de la batería con un paño limpio si se ensucian.**
- h) Cargue la batería antes de utilizarla. Consulte siempre estas instrucciones y aplique el procedimiento de carga adecuado.**
- i) No deje la batería cargándose durante prolongados periodos de tiempo cuando no se utilice.**
- j) Después de prolongados periodos de almacenamiento, puede que sea necesario cargar y descargar la batería varias veces para obtener el máximo rendimiento.**
- k) Recargue solo con el cargador indicado por Kress. No utilice ningún otro cargador que no sea el específicamente proporcionado para el uso con este equipo.**

## SÍMBOLOS

	Para reducir el riesgo de lesión, lea el manual de instrucciones
	Advertencia
	Utilice protección ocular
	Utilice protección auditiva
	Utilice una máscara antipolvo
 Li-Ion	Batería de iones de litio. Este producto tiene una marca que lo designa para la recogida selectiva, junto con otras pilas y baterías. Una vez recogido, se reciclará o se desmontará con el fin de reducir el impacto en el medioambiente. Las baterías contienen sustancias peligrosas y pueden ser perjudiciales para el medioambiente y para la salud de las personas.
	Los residuos de aparatos eléctricos y electrónicos no deben depositarse en la basura doméstica. Se deben reciclar en las instalaciones especializadas. Consulte a las autoridades locales o el establecimiento para saber cómo reciclar estos productos.
	No incinerar
	No exponer a la lluvia o al agua

# LISTA DE COMPONENTES

1. **TOPE DE PROFUNDIDAD**
2. **RETÉN DE PROTECCIÓN ANTIPOLVO**
3. **MANGUITO DE BLOQUEO DE INSERCIÓN DE HERRAMIENTA**
4. **SELECTOR DE MODO O FUNCIÓN**
5. **INTERRUPTOR DE ENCENDIDO / APAGADO**
6. **PALANCA DE CONTROL DEL SENTIDO DE GIRO**
7. **BATERÍA**
8. **EMPUÑADURA AUXILIAR**
9. **BLOQUEO DE LA BATERÍA**
10. **BOTÓN DE FUNCIÓN AUXILIAR EN LA BALDOSA**

\* Los accesorios ilustrados o descritos pueden no corresponder al material suministrado de serie con el aparato.

## CARACTERÍSTICAS TÉCNICAS

Modelo: **KUC61 KUC61.2 KUC61.91 (C61- designación de maquinaria, representantes de Taladro con percusión)**

	<b>KUC61</b>	<b>KUC61.2</b>	<b>KUC61.91</b>
Tensión nominal - Frecuencia	20V $\equiv$ Max		
Velocidad sin carga	0-1210 rpm		
Impactos por minuto	0-5400 bpm		
Energía de impacto	2.2 J		
Modelo de batería	Li-ion (KAB21)	/	
Capacidad de la batería	4.0 Ah	/	
Capacidad máxima del martillo	Acero	13 mm	
	Madera	27 mm	
	Hormigón	24 mm	
Peso de la máquina	3.2 kg	2.6kg	

## INFORMACIÓN DE RUIDO

Nivel de presión acústica de ponderación  $L_{pA} = 87.4 \text{ dB(A)}$

Nivel de potencia acústica de ponderación  $L_{WA} = 98.4 \text{ dB(A)}$

$K_{pA} \& K_{WA} = 3 \text{ dB(A)}$

**Utilice protección auditiva.**

## INFORMACIÓN DE VIBRACIÓN

Valores totales de vibración (suma vectorial triax) determinados según EN 62841:

Descripción del modo	Valor de emisión de vibración	Incertidumbre K
Perforación de los martillos en el hormigón	$a_{h,HD} = 13.59 \text{ m/s}^2$	$K = 1.5 \text{ m/s}^2$
Cinzelado	$a_{h,Chaq} = 14.11 \text{ m/s}^2$	$K = 1.5 \text{ m/s}^2$

El valor total de vibraciones declarado y el valor de emisiones acústicas declarado se han medido de conformidad con un método de prueba estándar y pueden utilizarse para realizar comparaciones entre herramientas.

El valor total de vibraciones declarado y el valor de emisiones acústicas declarado también pueden utilizarse en una evaluación preliminar de la exposición.

**⚠ ADVERTENCIA:** Las vibraciones y las emisiones acústicas que se producen durante el uso de la herramienta eléctrica pueden variar respecto a los valores declarados en función de cómo se utilice la herramienta, especialmente dependiendo del tipo de pieza de trabajo que se procese y de otras formas de usar la herramienta:

Cómo se utiliza la herramienta y se cortan o perforan los materiales.

Si la herramienta se encuentra en buenas condiciones de mantenimiento.

Si se utiliza el accesorio correcto para la herramienta y se garantiza que está afilado y en buenas condiciones. La firmeza de sujeción de las empuñaduras, y el uso de accesorios para reducir las vibraciones y el ruido. Y si la herramienta se utiliza según su diseño y estas instrucciones.

**Esta herramienta podría causar síndrome de vibración del brazo y la mano si no se utiliza correctamente.**

**⚠ ADVERTENCIA:** Para conseguir una mayor precisión, debe tenerse en cuenta una estimación del nivel de exposición en condiciones reales de todas las partes del ciclo de uso, como los tiempos durante los que la herramienta está apagado o cuando está en funcionamiento pero no está realizando ningún trabajo. Ello podría reducir notablemente el nivel de exposición sobre el periodo de carga total.

Minimización del riesgo de exposición a las vibraciones y el ruido.

Utilice SIEMPRE cinceles, brocas y cuchillas afiladas. Mantenga esta herramienta de acuerdo con estas instrucciones y bien lubricada (si es necesario). Si la herramienta se va a utilizar de forma habitual, se recomienda adquirir accesorios para reducir las vibraciones y el ruido. Planifique su programa de trabajo para distribuir el uso de la herramienta a lo largo de varios días.

## ACCESORIOS

	KUC61	KUC61.2	KUC61.91
4.0Ah Batería(KAB21)	2	2	/
6A Cargador(KAC21)	1	1	/
Empuñadura auxiliar	1	1	1
Tope de profundidad	1	1	1

Recomendamos que adquiera todos sus accesorios en el mismo establecimiento donde compró la herramienta. Consulte los estuches de los accesorios para más detalles. El personal del establecimiento también puede ayudar y aconsejar.

## INSTRUCCIONES DE FUNCIONAMIENTO



**NOTA:** Antes de usar la herramienta lea el manual de instrucciones detenidamente.

### Uso indicado

La máquina está diseñada para perforar martillos en hormigón, ladrillo y piedra. También es adecuada para el taladrado sin impacto en madera, metal, cerámica y plástico.

### ANTES DE ENCENDER EL DISPOSITIVO A) CARGAR LA BATERÍA

El cargador suministrado es adecuado para cargar la batería de iones de litio instalada en la máquina. No utilice otro cargador de baterías.

La batería de iones de litio se encuentra protegida contra descarga profunda. Si la batería se vacía, la máquina se apaga por medio de un circuito preventivo: El soporte de la herramienta dejará de rotar.

En un entorno cálido o después de un uso intenso, la batería podría estar demasiado caliente para volver a ser cargada. Deje que la batería se enfríe antes de volver a cargarla.

La primera vez que se carga la batería y después de un periodo de almacenamiento prolongado. Cuando hayan transcurrido algunos ciclos de carga y descarga, la batería se podrá cargar al 100 % de su capacidad.

### B) EXTRAER O INSTALAR EL PACK DE BATERÍA (Ver Fig. A)

Presione el cierre de la batería y extraiga la batería del taladro. Después de volver a cargarla, instale la batería en el puerto de batería del taladro. Sólo necesitará presionar ligeramente para fijarla.

### INSTRUCCIONES DE FUNCIONAMIENTO 1. COLOCACIÓN Y EXTRACCIÓN DE LA BROCA EN EL SDS

**Al cambiar de útil, cuidar de no dañar la caperuza antipolvo(2).**

#### – INSERCIÓN

Limpiar y engrasar ligeramente el útil antes de su inserción. Introducir girando el útil libre de polvo en el portaútiles y empujarlo hasta que quede bloqueado. El útil debe quedar fijado automáticamente.

Comprobar su correcta sujeción tirando del útil.

#### – EXTRACCIÓN

Empuje el portabrocas(3) hacia atrás y tire de la broca.



**¡ADVERTENCIA!** Su nuevo Taladro Percutor Giratorio Kress genera potentes fuerzas para finalizar su trabajo rápida y eficazmente. Dichas fuerzas podrían causar que las brocas SDS de menor calidad se rompan o se atasquen en el mandril, por lo que le recomendamos que utilice únicamente brocas SDS de alta calidad con esta herramienta.

### 2. EMPUÑADURA AUXILIAR (VÉASE LA FIG. B)

Inserte la empuñadura en el martillo y gírela a la posición de trabajo que desee. Para fijar la empuñadura auxiliar, gírela en sentido horario. Para soltarla, gírela en sentido antihorario.



**¡ADVERTENCIA!** La empuñadura auxiliar debe utilizarse siempre.

### 3. TOPE DE PROFUNDIDAD AJUSTABLE (VÉASE LA FIG. B)

Para soltar el tope de profundidad, gire la empuñadura en sentido antihorario. Deslice el tope de profundidad hasta que la distancia entre el extremo del tope y el extremo de la broca sea igual a la profundidad del agujero que desea realizar o el tornillo que se va a instalar. A continuación, gire la empuñadura en sentido horario para fijar el tope de profundidad.

### 4. INTERRUPTOR DE ENCENDIDO / APAGADO (Ver Fig. C)

Presione el interruptor para poner en marcha la máquina y suéltelo para detenerla.

#### – INTERRUPTOR DE VELOCIDAD VARIABLE

Presione el interruptor de encendido/apagado para poner en marcha la herramienta y suéltelo para detenerla. Esta herramienta está equipada con un interruptor de velocidad variable que permite aumentar y reducir la velocidad incrementando y disminuyendo la presión sobre el gatillo, respectivamente. La velocidad se controla por medio de la presión que se ejerce sobre el interruptor.

## 5. SISTEMA DE CIERRE DEL INTERRUPTOR (Ver Fig. C)

El gatillo del interruptor se puede trabar en la posición de apagado (OFF). Esto ayuda a reducir la posibilidad de arranque accidental cuando la herramienta no está en uso. Para bloquear el gatillo del interruptor, coloque el selector de dirección de rotación en posición central.

## 6. PALANCA DE DIRECCIÓN DE ROTACIÓN (Ver Fig. C)

Rotación hacia delante: presione el control de rotación hacia delante/atrás hacia la izquierda “<◀” para taladrar

Rotación hacia atrás: presione el control de rotación hacia delante/atrás hacia la derecha “▶>” para retirar las brocas.

**⚠ ¡ADVERTENCIA! Nunca cambie la dirección de rotación cuando la herramienta esté en funcionamiento; espere hasta que la misma se haya detenido.**

## 7 FUNCIÓN AUXILIAR EN BALDOSA

Presione el interruptor ON / OFF para ver si la luz está encendida o apagada. La luz encendida indica que la función auxiliar está encendida y la luz apagada indica que la función auxiliar está apagada.

Al operar en la baldosa, presione primero el botón de función auxiliar en la baldosa (10), la luz verde encendida significa que la función auxiliar está encendida, luego presione el interruptor a la mitad y comience la operación auxiliar de pulso. Hasta que se rompa el esmalte de la baldosa, presione el interruptor de ENCENDIDO / APAGADO hacia abajo y comience la perforación.

Al operar sobre otras cosas en lugar de baldosas, mantenga cerrado el botón de función auxiliar para asegurar la alta eficiencia al perforar.

Nota:  
La función auxiliar en la baldosa evita la división inesperada del mismo. Esta función auxiliar toma el lugar de la perforación previa mediante un taladro de vidrio sobre baldosas.

La función auxiliar en la baldosa solo es adecuada para usarse bajo la posición de perforación del martillo. Al operar bajo perforación / cincelado / Ajuste el modo de ángulo del portabrocas, asegúrese de desactivar la función auxiliar.

## 8. SELECCIÓN DE MODO O FUNCIÓN (Ver Fig. D)

Por medio del dial selector de función se puede seleccionar el funcionamiento (4) de la caja de engranajes para cada aplicación. Para seleccionar cada función, pulse el botón de bloqueo (a) y gire el selector hasta el modo de funcionamiento que desee.

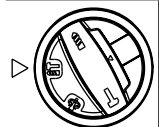

Modo de taladrado y percusión simultáneos para hormigón y mampostería

	Modo de taladrado en acero, madera y plástico
	Modo de cincelado
	Modo de ajuste del ángulo del mandril para el cincelado Nota: Primero seleccione este modo y ajuste el ángulo del mandril a la dirección que desee. A continuación, ajuste el modo de función a “” y realice los trabajos de cincelado.

**⚠ Advertencia:** El selector del modo de operación únicamente debe accionarse con el aparato detenido.

## 9. PROTECCIÓN CONTRA SOBRECARGAS

Cuando se produce una sobrecarga, el motor se detiene. Retire la carga de la herramienta inmediatamente y déjela enfriar durante 30 segundos a la velocidad máxima sin carga.

## 10. PROTECCIÓN CONTRA SOBRECARGA TÉRMICA

La herramienta eléctrica no puede sobrecargarse si ésta se utiliza de forma reglamentaria. En caso de solicitarse excesivamente, o al superarse de temperatura admisible del acumulador de 75 °C, la herramienta eléctrica se desconecta hasta que logre alcanzar la temperatura de servicio óptima.

## 11. PROTECCIÓN CONTRA ALTAS DESCARGAS

El acumulador de iones de litio va protegido contra altas descargas por “Discharging Protection System”. Si el acumulador está descargado, un circuito de protección se encarga de desconectar la herramienta eléctrica. El útil deja de moverse.

# CONSEJOS DE TRABAJO PARA SU MARTILLO PERFORADOR

Si su herramienta eléctrica se recalienta demasiado, lleve la velocidad al máximo y accione sin carga durante 2 o 3 minutos para enfriar el motor. Las brocas de carburo de tungsteno SDS-plus deben utilizarse exclusivamente para hormigón y mampostería.

Para perforar metal, use exclusivamente brocas HSS en buenas condiciones. Siempre que le sea posible, realice los taladros de gran diámetro haciendo taladros previos de menor diámetro de forma escalonada.

# SOLUCIÓN DE PROBLEMAS

## 1. MOTIVOS DE LAS DIFERENCIAS EN LOS TIEMPOS DE CARGA

El tiempo de carga puede verse afectado por muchos motivos que no constituyen ningún defecto del producto. Si la batería solo está descargada parcialmente, se puede volver a cargar en menos de 1 hora. Si la temperatura de la batería y la temperatura ambiente son muy bajas, la recarga puede durar entre 1 y 1,5 horas. Si la batería está muy caliente, se activará el bloqueo de seguridad interno por alta temperatura y la batería no se podrá cargar. Si la batería está muy caliente, retirela del cargador y deje que se enfríe a la temperatura ambiente antes de intentar cargarla de nuevo. Si se intenta cargar una segunda batería inmediatamente después de terminar de cargar la primera, el cargador podría sobrecalentarse. Espere siempre 15 minutos entre carga y carga.

## 2. RAZONES DE LOS DISTINTOS TIEMPOS DE FUNCIONAMIENTO DEL PACK DE BATERÍA

Los problemas de tiempo de carga, como se señaló arriba, y el hecho de no haber usado la batería por un largo tiempo, reducen el rendimiento del pack de batería. Dicho efecto puede corregirse llevando a cabo varios ciclos de carga y descarga de la herramienta. Condiciones severas de trabajo, como por ejemplo tornillos grandes en madera dura, agotarán más rápido la energía de la batería que si se trabajara en condiciones más suaves. No recargue su pack de batería por debajo de 0°C ni por encima de 30°C, ya que esto afectará el rendimiento.

# MANTENIMIENTO

**Retire el enchufe de la toma de corriente antes de efectuar cualquier ajuste, reparación o mantenimiento.**

Esta herramienta no requiere mantenimiento ni lubricación adicionales, y no contiene ninguna pieza que pueda ser reparada por el usuario. No utilice nunca agua ni productos químicos para limpiar la herramienta eléctrica. Para limpiar, utilice un paño seco. Guarde la herramienta eléctrica siempre en un lugar seco. Mantenga las ranuras de ventilación limpias y todos los mandos libres de polvo. En ocasiones, es posible que se vean chispas a través de las ranuras de ventilación. Esto es normal y no puede dañar la herramienta eléctrica.

# PARA LAS HERRAMIENTAS A BATERÍA

El rango de temperatura ambiente de funcionamiento y almacenamiento para la herramienta y la batería es de 0°C-45°C.

El rango de temperatura ambiente recomendado para el Sistema de carga durante el proceso de carga es de 0°C-40°C.

# PROTECCIÓN AMBIENTAL

 Los residuos de aparatos eléctricos y electrónicos no deben depositarse en la basura doméstica. Se deben reciclar en las instalaciones especializadas. Consulte a las autoridades locales o el establecimiento para saber cómo reciclar estos productos.

# DECLARACIÓN DE CONFORMIDAD

Los que reciben,  
POSITEC Germany GmbH  
Postfach 32 02 16, 50796 Cologne, Germany

Declaran que el producto  
Descripción **Martillo rotativo con motor sin escobillas y batería de iones de litio**  
Modelo **KUC61 KUC61.2 KUC61.91 (C61-designación de maquinaria, representantes de Taladro con percusión)**  
Funciones **Martillando varios materiales**

Cumple con las siguientes Directivas:  
**2006/42/EC**  
**2011/65/EU&(EU)2015/863**  
**2014/30/EU**

Cumple las normativas  
**EN 55014-1**  
**EN 55014-2**  
**EN 62841-1**  
**EN IEC 62841-2-6**

La persona autorizada para componer el archivo técnico,  
**Nombre Marcel Filz**  
**Dirección Positec Germany GmbH**  
**Postfach 32 02 16, 50796 Cologne, Germany**



2022/10/08  
Allen Ding  
Ingeniero Jefe Adjunto. Pruebas y Certificación.  
Positec Technology (China) Co., Ltd  
18, Dongwang Road, Suzhou Industrial  
Park, Jiangsu 215123, P. R. China

# MANUAL ORIGINAL SEGURANÇA DO PRODUTO AVISOS GERAIS DE SEGURANÇA DE FERRAMENTAS ELÉCTRICAS

 **AVISO** Leia todos os avisos de segurança, instruções, ilustrações e especificações fornecidos com esta ferramenta eléctrica. Caso não siga todas as instruções listadas de seguida poderá resultar e choque eléctrico, incêndio e/ou lesões graves.

Guarde estas instruções para referência futura. Os termos "ferramenta eléctrica" utilizados em todos os avisos constantes destas instruções referem-se à sua ferramenta eléctrica accionada por bateria (sem cabo de alimentação).

## 1) LOCAL DE TRABALHO

- a) **Mantenha o local de trabalho limpo e bem arrumado.** Áreas com pouca iluminação e desordenadas podem provocar acidentes.
- b) **Não utilize o aparelho em locais onde existam líquidos, gases ou poeiras inflamáveis e onde exista o risco de explosão.** As ferramentas eléctricas produzem faíscas que podem inflamar poeiras ou gases.
- c) **Mantenha as pessoas e particularmente as crianças afastadas da ferramenta eléctrica durante o seu funcionamento.** Qualquer distração pode fazê-lo perder o controlo do berbequim.

## 2) SEGURANÇA ELÉCTRICA

- a) **A ficha do berbequim deve encaixar bem na tomada de alimentação. Nunca modifique fichas, seja de que maneira for. Não utilize nenhuma ficha de adaptação com ferramentas eléctricas que tenham ligação à terra.** Fichas não modificadas e tomadas de corrente adequadas reduzem o risco de choque eléctrico.
- b) **Evite o contacto do corpo com superfícies ligadas à terra como tubos, aquecedores, fogões e frigoríficos.** Existe um aumento do risco de choque eléctrico se o seu corpo estiver em contacto com a terra ou a massa.
- c) **Não exponha este equipamento à chuva ou humidade.** A infiltração de água num aparelho eléctrico aumenta o risco de choque eléctrico.
- d) **Não maltrate o cabo de alimentação. Nunca utilize o cabo para transportar, puxar ou desligar o aparelho da tomada de corrente. Mantenha o cabo afastado de fontes de calor, óleos, arestas afiadas ou peças em movimento.** Cabos danificados ou enredados aumentam o risco de choque eléctrico.

- e) **Quando trabalhar com uma ferramenta eléctrica ao ar livre, use um cabo de extensão adequado para utilização no exterior.** A utilização de um cabo adequado para uso exterior reduz o risco de choque eléctrico.
- f) **Se não puder evitar a utilização de uma ferramenta eléctrica num local húmido, utilize uma fonte de alimentação protegida contra corrente residual.** A utilização de um dispositivo com protecção contra corrente residual reduz o risco de choque eléctrico.

## 3) SEGURANÇA DE PESSOAS

- a) **Esteja atento, observe o que está a fazer e seja prudente sempre que trabalhar com uma ferramenta eléctrica. Não utilize nunca uma ferramenta eléctrica quando estiver cansado ou sob a influência de drogas, álcool ou medicamentos.** Um momento de desatenção quando se utiliza uma ferramenta eléctrica pode causar lesões graves.
- b) **Utilize equipamentos de segurança. Use sempre óculos de protecção.** Equipamentos de segurança, tais como máscaras protectoras, sapatos de sola antiderrapante, capacetes ou protecções auriculares devidamente utilizados reduzem o risco de lesões.
- c) **Evite o arranque accidental da ferramenta. Certifique-se de que o computador de alimentação está desligado antes de ligar a ferramenta à fonte de alimentação e/ou à bateria, antes de pegar nela ou antes de a transportar.** Se mantiver o dedo no interruptor ou accionar o aparelho enquanto este estiver ligado podem ocorrer acidentes.
- d) **Remova quaisquer chaves de ajuste ou de porcas antes de ligar a ferramenta eléctrica.** Chaves de porcas ou de ajuste fixadas a peças móveis do berbequim podem causar lesões.
- e) **Não exceda as suas próprias capacidades.** Mantenha sempre o corpo em posição firme e de equilíbrio, o que lhe permite controlar melhor a ferramenta eléctrica em situações imprevistas.
- f) **Use roupa apropriada. Não use vestuário solto ou artigos de joalheria. Mantenha o cabelo e as roupas e luvas afastados das peças móveis.** Roupas soltas, artigos de joalheria ou cabelos compridos podem ser agarrados por peças em movimento.
- g) **Se forem fornecidos dispositivos para a montagem de unidades de extracção ou recolha de resíduos, Assegure-se de que são montados e utilizados adequadamente.** A utilização destes dispositivos pode reduzir os perigos relacionados com a presença de resíduos.
- h) **Não permita que a familiaridade obtida do uso frequente de ferramentas o tornem complacente o o faça ignorar os princípios de segurança da ferramenta.** Uma ação descuidada pode causar lesões graves numa fração de segundo.

#### 4) UTILIZAÇÃO E MANUTENÇÃO DA FERRAMENTA ELÉCTRICA

##### a) Não force a ferramenta. Utilize a ferramenta eléctrica apropriada para cada aplicação.

*A utilização da ferramenta eléctrica apropriada executa o trabalho de forma melhor e mais segura, à velocidade para a qual foi concebida.*

##### b) Não utilize esta ferramenta se o interruptor estiver deficiente, não ligando ou desligando. Qualquer ferramenta eléctrica que não possa ser controlada pelo interruptor é perigosa e deve ser reparada.

##### c) Desligue a ficha da tomada eléctrica e/ou remova o conjunto de pilhas, caso seja possível removê-lo, da ferramenta eléctrica antes de realizar quaisquer ajustes, substituir acessórios ou armazenar ferramentas eléctricas. Estas medidas de segurança preventivas reduzem o risco de activação accidental da ferramenta.

##### d) Quando não estiver a usar a ferramenta eléctrica, guarde-a fora do alcance das crianças e não deixe que esta seja utilizada por pessoas que não a conheçam, nem tenham lido as instruções. As ferramentas eléctricas são perigosas nas mãos de utilizadores inexperientes.

##### e) Realize a manutenção de ferramentas eléctricas e acessórios. Verifique quaisquer desalinhamentos, encaixes de peças móveis, quebras e outras condições que possam afectar o funcionamento. Se esta ferramenta estiver avariada, mande-a reparar antes a utilizar. Muitos acidentes são causados pela manutenção deficiente de ferramentas eléctricas.

##### f) Mantenha as ferramentas de corte limpas e afiadas. As ferramentas de corte com manutenção adequada e arestas de corte afiadas têm menos probabilidades bloquear e são mais fáceis de controlar.

##### g) Utilize a ferramenta eléctrica, acessórios, brocas, etc. em conformidade com estas instruções e da forma prevista para este tipo específico de ferramenta, tendo em conta as condições presentes e o trabalho a executar. A utilização de ferramentas eléctricas para aplicações diferentes daquelas a que se destinam pode levar a situações de perigo.

##### h) Mantenha as pegas e as superfícies de aderência secas, limpas e sem óleo e massa lubrificante. As pegas e superfícies de aderência escorregadias não permitem o manuseamento e controlo seguros da ferramenta em situações inesperadas.

#### 5) USO E TRATAMENTO DE APARELHOS COM ACUMULADOR

##### a) Apenas deverá carregar em carregadores, acumuladores recomendados pelo fabricante. Um carregador que é apropriado para um tipo de acumulador, pode causar um incêndio se se for utilizado para carregar outros acumuladores.

##### b) Apenas utilize nas ferramentas eléctricas os acumuladores previstos. A utilização de outros acumuladores pode levar a lesões e riscos de incêndio.

##### c) Quando o acumulador não estiver em uso, mantenha-o afastado de outros objectos de metal, como por exemplo agrafos, moedas, chaves, pregos, parafusos, ou outros pequenos objectos metálicos que possam ligar em ponte os contactos. Um curto circuito entre os contactos do acumulador pode causar queimaduras ou incêndio.

##### d) Aplicações inadequadas podem provocar fugas do líquido do acumulador. Evite o contacto com este líquido. No caso de um contacto accidental, lave imediatamente com água fresca. Se o líquido entrar em contacto com os olhos, procure um auxílio médico. O líquido que escapa do acumulador pode levar a irritações ou queimaduras da pele.

##### e) Não utilize um conjunto de baterias ou ferramenta que esteja danificado ou tenha sido modificado. As baterias danificadas ou modificadas podem exibir um comportamento imprevisível, resultando em incêndio, explosão ou risco de lesão.

##### f) Não exponha um conjunto de baterias ou ferramenta ao fogo ou temperatura excessiva. A exposição ao fogo ou temperatura superior a 130 °C pode causar explosão.

##### g) Siga todas as instruções de carregamento e não carregue o conjunto das baterias ou ferramenta fora do intervalo de temperatura especificado nas instruções. O carregamento indevido ou a temperatura fora do intervalo especificado pode danificar a bateria e aumentar o risco de incêndio.

#### 6) ASSISTÊNCIA TÉCNICA

##### a) A sua ferramenta eléctrica só deve ser reparada por um técnico de assistência qualificado e devem ser apenas utilizadas peças de substituição genuínas, mantendo assim a segurança da ferramenta.

##### b) Nunca faça a manutenção de conjuntos de baterias danificados. A manutenção de conjuntos de baterias só deve ser efetuado pelo fabricante ou prestadores de serviço autorizados.

## AVISOS DE SEGURANÇA DO MARTELO

##### 1) Instruções de segurança para todas as operações

##### a) Use protetores auriculares. A exposição ao barulho pode causar perda de audição.

##### b) Use as pegas auxiliares fornecidas com a ferramenta. A perda de controlo pode causar danos pessoais.

##### c) Segure a ferramenta eléctrica pelas superfícies de pega isoladas, quando executar uma operação em que o acessório de corte ou fixadores possam entrar em contacto com os cabos ocultos. Quando em contacto com um cabo "ativo", o acessório de corte ou fixadores podem tornar as peças de metal ou a ferramenta eléctrica "ativas" e causar um choque eléctrico no operador.











- 2) **Instruções de segurança ao usar brocas longas com martelos rotativos**
- a) **Comece sempre a perfuração a uma velocidade baixa e com a ponta da broca em contacto com a peça de trabalho.** A velocidades mais altas, a broca provavelmente dobrará se conseguir girar livremente sem entrar em contacto com a peça de trabalho, resultando em ferimentos pessoais.
- b) **Aplique pressão apenas na linha directa com a broca, sem aplicar pressão excessiva.** As brocas podem dobrar, causando quebra ou perda de controlo e resultando em ferimentos pessoais.

- n) **Preserve as informações originais do produto para futura referência.**
- o) **Retire a bateria do equipamento quando não estiver em utilização.**
- p) **Elimine-a de forma adequada.**
- q) **Não misture pilhas de diferente fabrico, capacidade, tamanho ou tipo num dispositivo.**
- r) **Mantenha a bateria longe de aparelhos de microondas e de altas pressões.**

## AVISOS DE SEGURANÇA PARA A BATERIA

- a) **Não desmonte, abra ou corte as células da bateria.**
- b) **Não submeta a bateria a curto-circuitos. Não armazena as baterias ao acaso numa caixa ou gaveta onde possam provocar um curto-circuito ou submetidas a curto-circuitos por materiais condutores.** Quando não estiver a utilizar a bateria, mantenha-a afastada de outros objectos metálicos, como cliques, moedas, chaves, pregos, parafusos ou outros pequenos objectos de metal, que possam realizar uma ligação de um terminal a outro. Um curto-circuito dos terminais da bateria pode provocar queimaduras ou um incêndio.
- c) **Não exponha a bateria ao calor ou a incêndios. Evite o armazenamento à exposição de luz solar directa.**
- d) **Não exponha a bateria ao choque eléctrico.**
- e) **Em casos de fugas na bateria, não permita que o líquido entre em contacto com a pele ou olhos. Caso entre em contacto, lave a área afectada com quantidades abundantes de água e procure aconselhamento médico.**
- f) **Mantenha a bateria limpa e seca.**
- g) **Limpe os terminais da bateria com um pano limpo e seco em caso de sujidade.**
- h) **A bateria necessita de ser carregada antes de ser utilizada. Consulte sempre estas instruções e utilize o procedimento de carga correcto.**
- i) **Não mantenha a bateria a carregar quando não for utilizada.**
- j) **Após longos períodos de tempos de armazenamento, pode ser necessário carregar e descarregar a bateria diversas vezes para obter o desempenho máximo.**
- k) **Recarregue apenas com o carregador especificado pela Kress. Não utilize um carregador que não se encontra especificado para a utilização com o equipamento.**
- l) **Não utilize uma bateria que não se encontra concebida para a utilização com o equipamento.**
- m) **Mantenha a bateria fora do alcance das crianças.**

## SÍMBOLOS

	Para reduzir o risco de ferimentos, o utilizador deve ler o manual de instruções
	Atenção
	Usar protecção para os olhos
	Usar protecção para os ouvidos
	Usar máscara contra o pó
	Bateria de íões de lítio Este produto foi marcado com um símbolo relacionado com a "recolha separada" de todos os conjuntos de baterias e o conjunto de bateria. Será reciclada ou desmantelada para reduzir o impacto no meio ambiente. Os conjuntos de baterias podem ser perigosos para o meio ambiente e para a saúde humana, uma vez que contêm substâncias perigosas.
	Os equipamentos eléctricos não devem ser depositados com o lixo doméstico. Se existirem instalações adequadas deve reciclá-los. Consulte a sua autoridade local para tratamento de lixos ou fornecedor para obter aconselhamento sobre reciclagem.
	Não queimar.
	Não exponha à chuva ou água

# LISTA DE COMPONENTES

1. LIMITADOR DA ESPESSURA
2. CAPA DE PROTEÇÃO CONTRA POEIRA
3. MANGA DE BLOQUEIO DO SUPORTE
4. INTERRUPTOR DE SELEÇÃO DO MODO DE FUNÇÃO
5. INTERRUPTOR ON/OFF
6. CONTROLO DE MOVIMENTO PARA DIANTE E INVERSO
7. CONJUNTO DE BATERIAS
8. MANIVELA AUXILIAR
9. FECHO DO CONJUNTO DE BATERIAH
10. BOTÃO DE FUNÇÃO AUXILIAR NA TELHA

\* Nem todos os acessórios ilustrados ou descritos estão incluídos no modelo fornecido.

## DADOS TÉCNICOS

Designação do tipo: **KUC61 KUC61.2 KUC61.91 (C61- designação de máquinas, representantes do Martelo Rotativo)**

	KUC61 KUC61.2	KUC61.91
Tensão nominal	20V  Max	
Velocidade nominal em vazio	0-1210 rpm	
Taxa de Impacto avaliada	0-5400 bpm	
Energia de impacto	2.2 J	
Modelo de bateria	Li-ion (KAB21)	/
Capacidade da bateria	4.0 Ah	/
Capacidade máx. De perfuração	Aço	13 mm
	Madeira	27 mm
	Alvenaria	24 mm
Peso de máquina	3.2 kg	2.6kg

## INFORMAÇÃO DE RUÍDO

Pressão sonora ponderada	$L_{PA} = 87.4\text{dB(A)}$
Pressão sonora ponderada	$L_{WA} = 98.4\text{dB(A)}$
$K_{PA}$ & $K_{WA}$	3dB(A)

**Usar protecção para os ouvidos.**

## INFORMAÇÃO DE VIBRAÇÃO

Valores totais da vibração (soma do vetor triax) determinados de acordo com a EN 62841:

Descrição do modo	Valor de emissão de vibração	Incerteza K
Martelo de perfuração em concreto	$a_{n,HD} = 13.59\text{m/s}^2$	$K = 1.5\text{ m/s}^2$
Cinzamento	$a_{n,Cheq} = 14.11\text{m/s}^2$	$K = 1.5\text{ m/s}^2$

O valor total de vibração declarado e o valor de emissão de ruído declarado foram medidos de acordo com um método de teste normalizado e poderão ser utilizados para comparar ferramentas entre si. O valor total de vibração declarado e o valor de emissão de ruído declarado também poderão ser utilizados numa avaliação preliminar da exposição.

 **AVISO:** a vibração e as emissões de ruído durante o uso efetivo da ferramenta elétrica podem diferir do valor declarado, em função das formas como a ferramenta é utilizada, especialmente no que se refere ao tipo de peça de trabalho que é processada em função dos seguintes exemplos e de outras variações sobre como a ferramenta é utilizada: O modo como a ferramenta é utilizada, os materiais a cortar ou perfurar.

A ferramenta estar em boas condições e bem conservada.

A utilização do acessório correcto para a ferramenta e a garantia de que está afiado e em boas condições. A tensão de aderência nas pegas e se são utilizados acessórios anti-vibração e ruído.

Se a ferramenta é utilizada para o objectivo para a qual foi concebida e segundo as instruções.

**Esta ferramenta pode causar síndrome de vibração mão-braço, se não for adequadamente utilizada.**

 **AVISO:** Para ser preciso, uma estimativa do nível de exposição nas condições actuais de utilização deve ter em conta todas as partes do ciclo de operação, como os tempos em que a ferramenta está desligada e quando está em funcionamento, mas inactiva, ou seja, não realizando o seu trabalho. Isto poderá reduzir significativamente o nível de exposição durante o período total de trabalho.

Ajudar a minimizar a sua vibração e risco de exposição ao ruído.

Utilize SEMPRE formões, brocas e lâminas afiadas.

Mantenha esta ferramenta de acordo com as instruções e bem lubrificada (quando aplicável).

Se a ferramenta tiver de ser utilizada regularmente, invista em acessórios anti-vibração e anti-ruído.

Planeie o seu horário de trabalho de forma a distribuir a utilização de ferramentas de alta vibração ao longo de vários dias.

# ACESSÓRIOS

	KUC61	KUC61.2	KUC61.91
4.0Ah Conjunto de baterias(KAB21)	2	2	/
6A Carregador(KAC21)	1	1	/
Pega auxiliar	1	1	1
Limitador da espessura	1	1	1

Recomendamos-lhe que compre todos os acessórios no fornecedor onde tenha adquirido a ferramenta. Para mais pormenores, consulte a respectiva embalagem. Os representantes comerciais também pode ajudar e aconselhar.

## INSTRUÇÕES DE FUNCIONAMENTO



**NOTA:** Antes de usar a ferramenta, leia o livro de instruções cuidadosamente.

### Intended Use/Utilização conforme as disposições

A máquina é destinada à perfuração com martelo de concreto, tijolo e pedra. Ferramentas eléctricas com regulação electrónica e marcha à direita/à esquerda também são apropriadas para aparafusar.

### ANTES DE UTILIZAR A FERRAMENTA A) CARREGAMENTO DO CONJUNTO DE BATERIAS

O carregador e o conjunto de baterias são concebidos especificamente para trabalhar em conjunto e, por isso, não tente utilizar outros dispositivos. A bateria de iões de lítio está protegida contra um descarregamento total. Quando a bateria fica sem carga, a ferramenta desliga-se graças à existência de um circuito de protecção. Desta forma, a aparafusadora deixa de efectuar movimentos de rotação.

Em ambientes quentes ou após uma utilização intensa, a bateria pode ficar demasiado quente o que não permite o seu carregamento. Deixe a bateria arrefecer antes de a carregar.

Quando o conjunto de baterias é carregado pela primeira vez e depois de armazenamento prolongado. O conjunto de baterias aceitará uma carga de 100% após vários ciclos de carregamento e descarga.

### B) COMO RETIRAR OU INSTALAR O CONJUNTO DE BATERIAS (Ver Fig A)

Solte o botão de desbloqueio do conjunto de baterias para remover o conjunto de baterias da sua ferramenta. A seguir, volte a introduzir o conjunto de baterias no compartimento de baterias. Basta simplesmente empurrar e exercer uma ligeira pressão.

### FUNCIONAMENTO

#### 1. INSERIR E REMOVER BROCA EM SDS

Ao substituir ferramentas, observe que a tampa de protecção contra pó (2) não seja danificada.

#### – INTRODUIZIR

Limpar e lubrificar levemente as ferramentas antes de introduzi-las. Introduzir a ferramenta livre de pó no encabeadouro com movimentos rotativos até travar. A ferramenta trava-se automaticamente. Controlar se o travamento está firme, puxando a ferramenta.

#### – RETIRAR

Puxe para trás a manga de bloqueio(3) do suporte e puxe a broca para fora.



**AVISO O seu novo berbequim com martelo Kress é uma ferramenta potente que lhe permite executar todos os trabalhos de forma rápida e eficaz. Esta potência pode fazer com que as brocas SDS de qualidade inferior se partam ou fiquem presas na bucha. Por isso, recomendamos-lhe que utilize apenas brocas SDS de alta qualidade juntamente com esta ferramenta.**

#### 2. MANÍPULO AUXILIAR (Ver Fig B)

Deslize o manípulo para o martelo e rode para a posição de funcionamento desejada. Para fixar o manípulo auxiliar rode o manípulo no sentido horário. Para desapertar o manípulo auxiliar, rode o manípulo no sentido anti-horário.



**Aviso: Utilize sempre o manípulo auxiliar.**

#### 3. MEDIDOR DE PROFUNDIDADE AJUSTÁVEL (Ver Fig B)

Desaperte o medidor de profundidade rodando o manípulo no sentido anti-horário. Deslize o medidor de profundidade até a distância entre a extremidade do medidor de profundidade e a broca ser igual à profundidade do buraco/furo que deseja fazer. Em seguida, fixe o medidor de profundidade rodando o manípulo para o sentido horário.

#### 4. INTERRUPTOR ON/OFF (Ver Fig C)

Pressione para ligar e liberte para parar sua ferramenta.

#### – INTERRUPTOR ON/OFF COM CONTROLO DE VELOCIDADE VARIÁVEL

Prima o interruptor Ligar/Desligar para iniciar e solte para parar a sua ferramenta. Esta ferramenta tem um interruptor de velocidade variável que proporciona velocidades mais elevadas com maior pressão no interruptor ou proporciona velocidades mais reduzidas com menor pressão de interruptor – a velocidade é controlada através da pressão aplicada no interruptor.

#### 5. INTERRUPTOR DE BLOQUEIO (Ver Fig C)

O interruptor de gatilho pode ser bloqueado na posição OFF, o que ajuda a reduzir a possibilidade de arranque accidental, quando o berbequim não estiver a ser utilizado. Para bloquear o interruptor de gatilho, coloque o selector de rotação na posição central.

#### 6. CONTROLO DE ROTAÇÃO PARA DIANTE E INVERSO (Ver Fig C)

Rotação para diante: Puxe o controlo de rotação para diante e inverso para a esquerda “◀◀”, para perfurar Rotação inversa: Puxe o controlo de rotação para diante e inverso para a direita “▶▶”, para remover a broca.

**AVISO: Nunca mude a direcção de rotação enquanto a ferramenta estiver a girar, espere até que ela tenha parado.**

## 7. FUNÇÃO AUXILIAR NA TELHA

Pressione o botão ON/OFF para ver a luz acesa ou apagada. A luz acesa indica que a função auxiliar está ligada e a luz apagada indica que a função auxiliar está desligada.

Ao operar na telha, pressione primeiro o botão da função auxiliar na telha (10), a luz verde acesa significa que a função auxiliar está ativada e, em seguida, pressione o interruptor pela metade, inicie a operação auxiliar de pulso. Até que o esmalte da telha seja quebrado, pressione o botão ON/OFF na parte inferior e comece a perfuração.

Ao operar com peças em vez de lado a lado, mantenha o botão de função auxiliar fechado, para garantir a alta eficiência na perfuração.





Nota:

A função auxiliar na telha evita a divisória inesperada da telha. Esta função auxiliar substitui a pré-perfuração anterior por broca de vidro na telha.

A função auxiliar na telha é adequada apenas para uso na posição de perfuração do martelo. Ao operar sob perfuração/cinzel/ajuste o modo de ângulo do mandril, certifique-se de desligar a função auxiliar.

## 8. COMUTADOR PARA SELECÇÃO DA FUNÇÃO (Ver Fig D)

A operação da Caixa de velocidades para cada aplicação é definida com o botão de selecção de função(4). Para mudar de uma função para outra, levante o botão de bloqueio (a) e rode o selector para o modo de funcionamento pretendido.

	<p>Modo para perfurar e moldar cimento, Alvenaria</p>
	<p>Modo para furar aço, plástico ou madeira</p>
	<p>Modo para entalhar</p>
	<p>Modo para ajustar o ângulo do bocal para entalhar Nota: Primeiro selecione este modo, ajuste o ângulo na direcção desejada e só depois mude para o modo de entalhe“”.</p>

**AVISO: O comutador de tipos de funcionamento só deve ser accionado quando o aparelho estiver parado.**

## 9. PROTEÇÃO DE SOBRECARGA

Durante uma sobrecarga o motor desliga. Alivie imediatamente a carga na máquina para que arrefeça durante aproximadamente 30 segundos na velocidade mais alta sem carga.

## 10. PROTECÇÃO CONTRA SOBRECARGA EM DEPENDÊNCIA DA TEMPERATURA

A ferramenta eléctrica não pode ser sobrecarregada se for utilizada de acordo com as disposições. Se a carga for excessiva ou se a temperatura do acumulador ultrapassar os admissíveis 75 °C, a electrónica desligará a ferramenta eléctrica até esta retornar à faixa de temperatura de funcionamento optimizada.

## 11. PROTECÇÃO CONTRA DESCARGA TOTAL

O acumulador de iões de lítio está protegido por “Discharging Protection System” contra descarga total. A ferramenta eléctrica é desligada através de um disjuntor de protecção, logo que o acumulador estiver descarregado. A ferramenta de trabalho não se movimenta mais.

# SUGESTÕES DE TRABALHO PARA A SUA BROCA

Se a sua ferramenta eléctrica ficar excessivamente quente, defina a velocidade para o valor máximo e execute-a sem carga durante 2-3 minutos para arrefecer o motor. As brocas de perfuração de carboneto de tungsténio sds-plus devem ser sempre utilizadas para betão e alvenaria. Quando perfurar em metal, utilize apenas brocas de perfuração hss em bom estado. Utilize sempre um suporte de brocas magnético quando utilizar brocas de aparafusamento curtas. Sempre que possível, utilize um orifício piloto antes de perfurar um orifício de diâmetro grande.

# SOLUÇÃO DE PROBLEMAS

## 1. RAZÕES PARA TEMPO DE CARREGAMENTO DIFERENTE

O seu tempo de carregamento +pde ser afetado por muitos fatores que não são defeitos do produto. Se a bateria estives apenas parcialmente descarregada então o tempo total de carregamento pode ser inferior a 1 hora. Se a bateria e a temperatura ambiente são bastante baixas então o tempo de carregamento pode ser entre 1 e 1.5 horas. Se a bateria estiver demasiado quente não vai carregar devido ao corte de segurança interno devido à temperatura elevada. Se a bateria estiver demasiado quente então deve remover a bateria do carregador e deixar que arrefeça até à temperatura ambiente antes de a tentar carregar novamente. Se carregar uma segunda bateria imediatamente após carregar outra

pode sobreaquecer o carregador. Dê um período de descanso de 15 minutos ao carregador entre carregamentos de baterias.

## **2. RAZÕES PARA TEMPOS DE SERVIÇO DIFERENTES DO CONJUNTO DE BATERIAS**

Pelos tempos de recarga acima referidos, e se o conjunto de baterias não tiver sido utilizado durante um período prolongado, o tempo de funcionamento do conjunto de baterias será reduzido. Isto pode ser corrigido por várias operações de carga e descarga, ao carregar e trabalhar com o berbequim. Condições de serviço mais pesadas tais como a aplicação de parafusos de grandes dimensões em madeira rígida, consumirão mais depressa a energia do conjunto de baterias do que condições de serviço mais leves. Não recarregue o conjunto de baterias com temperaturas inferiores a 0°C e superiores e 30°C porque isso afectará o seu rendimento.

## **MANUTENÇÃO**

**Remova o conjunto de pilhas da ferramenta antes de realizar qualquer ajuste, reparação ou manutenção.**

A sua ferramenta não requer nenhuma lubrificação ou manutenção adicional. Não há componentes reparáveis na sua ferramenta. Nunca use água ou químicos para limpar a sua ferramenta, use um pano seco. Guarde sempre a sua ferramenta num local seco. Mantenha as ranhuras de ventilação da ferramenta limpas. Mantenha todos os controlos livres de pó. Ocasionalmente pode ver faíscas a sair das ranhuras de ventilação, isto é normal e não irá danificar a sua ferramenta.

## **PARA FERRAMENTAS ELÉTRICAS**

A amplitude térmica ambiente para utilização e armazenamento da ferramenta e da bateria é 0°C–45°C. A amplitude térmica ambiente recomendada para o Sistema de carregamento durante o carregamento é 0°C–40°C.

## **PROTECÇÃO AMBIENTAL**



Os equipamentos eléctricos não devem ser eliminados juntamente com o lixo doméstico. Se existirem instalações adequadas, deve reciclá-los. Consulte as autoridades locais ou o fornecedor para obter aconselhamento sobre reciclagem.

## **DECLARAÇÃO DE CONFORMIDADE**

Nós,  
POSITEC Germany GmbH  
Postfach 32 02 16, 50796 Cologne, Germany

Declaramos que o produto,  
Descrição **Martelo rotativo sem escovas a bateria de lítio-íões**  
Tipo **KUC61 KUC61.2 KUC61.91 (C61-designação de máquinas, representantes do Martelo Rotativo)**  
Função **martelamento de vários materiais**

Em conformidade com as seguintes Normas  
**2006/42/EC**  
**2011/65/EU&(EU)2015/863**  
**2014/30/EU**

Pessoa autorizada a compilar o ficheiro técnico,  
**EN 55014-1**  
**EN 55014-2**  
**EN 62841-1**  
**EN IEC 62841-2-6**

Pessoa autorizada a compilar o ficheiro técnico,  
**Nome Marcel Filz**  
**Endereço Positec Germany GmbH**  
**Postfach 32 02 16, 50796 Cologne, Germany**



2022/10/08  
Allen Ding  
Engenheiro-chefe adjunto, Teste e Certificação  
Positec Technology (China) Co., Ltd  
18, Dongwang Road, Suzhou Industrial  
Park, Jiangsu 215123, P. R. China

# OORSPRONKELIJKE GEBRUIKSAANWIJZING PRODUCTVEILIGHEID ALGEMENE VEILIGHEIDSWAARSCHUWINGEN VOOR VERMOGENSMACHINE

 **WAARSCHUWING** Lees alle veiligheidswaarschuwingen, instructies, illustraties en specificaties die bij dit elektrisch gereedschap werden meegeleverd. *Het niet opvolgen van alle onderstaande voorschriften kan tot een elektrische schok, brand en/of ernstig persoonlijk letsel leiden.*

**Bewaar alle waarschuwingen en instructies voor latere naslag.**

*De term "(elektrisch) gereedschap" in de waarschuwingen hieronder, verwijst naar uw op netspanning werkende gereedschap (met stroomdraad) of uw accugereedschap (draadloos).*

## 1) WERKGEBIED

- a) **Houd uw werkgebied schoon en zorg ervoor dat deze goed verlicht is.** *In rommelige en slecht verlichte werkgebieden gebeuren sneller ongelukken.*
- b) **Gebruik elektrisch gereedschap niet in explosieve atmosferen, zoals in de nabijheid van ontvlambare vloeistoffen, gassen of stof.** *Elektrisch gereedschap veroorzaakt vonken die de stof of de gassen kunnen doen ontvlammen.*
- c) **Houd kinderen en omstanders uit de buurt terwijl u met elektrisch gereedschap werkt.** *Afleidingen kunnen ervoor zorgen dat u de controle over het gereedschap verliest.*

## 2) ELEKTRISCHE VEILIGHEID

- a) **De stekker van het elektrisch gereedschap moet passen in het stopcontact. Pas de stekker op geen enkele manier aan om te zorgen dat hij wel past. Gebruik geen adapterstekkers terwijl u geaard elektrisch gereedschap gebruikt.** *Onaangepaste stekkers die in het stopcontact passen, verminderen de kans op een elektrische schok.*
- b) **Vermijd lichamelijk contact met geaarde of gegronde oppervlakken, zoals buizen, radiatoren, fornuizen en koelkasten. Als uw lichaam geaard of geground is, is er een grotere kans op een elektrische schok.**
- c) **Stel uw elektrische gereedschap niet bloot aan regen of natte omstandigheden. Water dat elektrisch gereedschap kan binnendringen, vergroot de kans op een elektrische schok.**
- d) **Gebruik de stroomdraad niet op een andere manier dan waarvoor deze gemaakt is. Trek niet aan de stroomdraad, ook niet om de stekker uit het stopcontact te krijgen en draag het gereedschap niet door het aan de stroomdraad vast te houden. Houd de stroomdraad uit de**

**buurt van hitte, olie, scherpe hoeken en bewegende onderdelen.** *Beschadigde of verwarde stroomdraden vergroten de kans op een elektrische schok.*

- e) **Wanneer u het elektrische gereedschap buitenshuis gebruikt, dient u te zorgen voor een verlengsnoer dat geschikt is voor gebruik buitenshuis. Het gebruik van een verlengsnoer dat geschikt is voor gebruik buitenshuis, vermindert de kans op een elektrische schok.**
  - f) **Moet een krachtmachine in een vochtige locatie worden gebruikt, gebruik dan een aardlekschakelaar (ALS).** *Een ALS vermindert het gevaar op elektrische schokken.*
- ## 3) PERSOONLIJKE VEILIGHEID
- a) **Blijf alert, kijk waar u mee bezig bent en gebruik uw gezonde verstand wanneer u met elektrisch gereedschap werkt. Gebruik geen elektrisch gereedschap wanneer u moe bent of onder de invloed van drugs, alcohol of medicijnen. Een moment van onoplettendheid bij het gebruik van elektrisch gereedschap kan leiden tot ernstig persoonlijk letsel.**
  - b) **Gebruik een veiligheidsuitrusting. Draag altijd oogbescherming. Een veiligheidsuitrusting, zoals een stofmasker, schoenen met antislipzolen, een veiligheidshelm, of oorbescherming die onder de juiste omstandigheden gebruikt wordt, vermindert de kans op persoonlijk letsel.**
  - c) **Pas op dat het apparaat niet onbedoeld wordt gestart. Zorg ervoor dat de schakelaar uit staat voordat u de voeding en/of batterij aansluit, en als u de machine oppakt en draagt. Gereedschap dragen terwijl u uw vinger op de schakelaar houdt, of de stekker in het stopcontact steken terwijl het gereedschap ingeschakeld staat, is vragen om ongelukken.**
  - d) **Verwijder inbussleutels of moersleutels voordat u het gereedschap inschakelt. Een sleutel die nog in of op een draaiend onderdeel van het elektrische gereedschap zit, kan leiden tot ernstig persoonlijk letsel.**
  - e) **Werk niet boven uw macht. Zorg er altijd voor dat u stevig staat en goed in balans bent. Hierdoor heft u betere controle over het gereedschap in onverwachte situaties.**
  - f) **Draag geschikte kleding. Draag geen loszittende kleding of sieraden. Houd uw haar en kleding uit de buurt van bewegende onderdelen. Loszittende kleding, sieraden of lang haar kan vast komen te zitten in bewegende onderdelen.**
  - g) **Wanneer er apparaten worden bijgeleverd voor stofafzuiging en -opvang, zorg er dan voor dat deze aangesloten zijn en op de juiste manier gebruikt worden. Het gebruik van deze apparaten vermindert de gevaren die door stof kunnen ontstaan.**
  - h) **Als u gereedschap veelvuldig gebruikt, dan kan dit leiden tot het negeren van de veiligheidsprincipes, probeer dit te vermijden. Een achteloze actie kan binnen een fractie van een seconde leiden tot ernstig letsel.**

#### 4) GEBRUIK EN ONDERHOUD VAN ELEKTRISCH GEREEDSCHAP

- a) **Forceer het gereedschap niet. Gebruik gereedschap dat voor de toepassing geschikt is.** *Het gebruik van geschikt gereedschap levert beter werk af en werkt veiliger als het gebruikt wordt op de snelheid waar het voor ontworpen is.*
- b) **Gebruik het gereedschap niet wanneer de aan/uitschakelaar niet functioneert.** *Gereedschap dat niet kan worden bediend met behulp van de schakelaar is gevaarlijk en dient te worden gerepareerd.*
- c) **Haal de stekker uit het stopcontact en/of verwijder de accu, indien deze kan worden verwijderd, uit het gereedschap voordat u instellingen verandert, toebehoren vervangt of de machine opbergt.** *Deze preventieve veiligheidsmaatregelen verminderen de kans op het ongewild inschakelen van het gereedschap.*
- d) **Berg gereedschap dat niet gebruikt wordt buiten het bereik van kinderen op en laat personen die niet bekend zijn met het gereedschap of met deze veiligheidsinstructies het gereedschap niet bedienen.** *Elektrisch gereedschap kan in de handen van ongetrainde gebruikers gevaarlijk zijn.*
- e) **Onderhouden van het gereedschap en accessoires. Controleer of bewegende onderdelen nog goed uitgelijnd staan, of ze niet ergens vastzitten en controleer op elke andere omstandigheid die ervoor kan zorgen dat het gereedschap niet goed functioneert. Wanneer het gereedschap beschadigd is, dient u het te repareren voordat u het in gebruik neemt.** *Veel ongelukken worden veroorzaakt door slecht onderhouden elektrisch gereedschap.*
- f) **Houd snijdend gereedschap schoon en scherp.** *Goed onderhouden snijdend gereedschap met scherpe zaagbladen/messen zal minder snel vastlopen en is makkelijker te bedienen.*
- g) **Gebruik het gereedschap, de accessoires, de bitjes, enz. in overeenstemming met deze instructies en op de manier zoals bedoeld voor het specifieke type elektrisch gereedschap, rekening houdend met de werkomstandigheden en het uit te voeren werk.** *Het gereedschap gebruiken voor andere doeleinden dan waar deze voor ontworpen is, kan gevaarlijke situaties opleveren.*
- h) **Houd de handgrepen en grijppoppervlakten droog, schoon en vrij van olie en smeermiddel.** *Glibberige handgrepen en grijppoppervlakten laten geen veilige hantering toe, en zorgen ervoor dat u geen controle hebt over het gereedschap in onverwachte omstandigheden.*

#### 5) GEBRUIK EN ONDERHOUD VAN ACCUGEREEDSCHAP

- a) **Laad het accupack alleen op met de door de fabrikant aangegeven oplader.** *Een oplader die geschikt is voor het ene type accupack, kan brand veroorzaken wanneer die*

*gebruikt wordt voor een ander type accupack.*

- b) **Gebruik het gereedschap uitsluitend met het aangegeven accupack.** *Door het gebruik van andere accupacks ontstaat de kans op letsel of brand.*
- c) **Wanneer het accupack niet gebruikt wordt, dient u het uit de buurt te houden van metalen voorwerpen, zoals paperclips, munten, sleutels, spijkers, schroeven of andere kleine metalen voorwerpen die een verbinding kunnen maken tussen de contactpunten van de terminal.** *Het kortsluiten van de accuterminals kan zorgen voor brandwonden of brand.*
- d) **Onder extreme omstandigheden kan er vloeistof uit de accu lopen; raak deze vloeistof niet aan. Wanneer u toch onverhoopt met de vloeistof in aanraking komt, dient u dit onmiddellijk af te spoelen met water. Wanneer de vloeistof in de ogen komt, dient u zo snel mogelijk een arts te raadplegen.** *Vloeistof die afkomstig is uit de accu kan irritatie of brandwonden veroorzaken.*
- e) **Gebruik geen accu of gereedschap dat beschadigd of aangepast is.** *Beschadigde of aangepaste accu's kunnen onvoorspelbaar reageren, wat kan leiden tot brand, explosie of het veroorzaken van letsel.*
- f) **Stel een accu of gereedschap niet bloot aan vuur of extreme temperatuur.** *Blootstelling aan brand of een temperatuur boven 130°C kan explosie veroorzaken.*
- g) **Volg alle instructies en laad de accu of het gereedschap niet op buiten het temperatuurbereik dat vermeld is in de handleiding.** *Onjuist opladen of opladen bij temperaturen buiten het aangegeven bereik kan de accu beschadigen en het risico op brand vergroten.*

#### 6) SERVICE

- a) **Laat uw elektrisch gereedschap repareren door een bevoegde reparateur die alleen originele reserveonderdelen gebruikt.** *Zo bent u er zeker van dat uw gereedschap veilig blijft.*
- b) **Repareer nooit beschadigde accu's.** *Reparatie van accu's mag alleen worden uitgevoerd door de fabrikant of geautoriseerde onderhoudstechnici.*

## VEILIGHEIDSVORSCH-RIFTEN VOOR HAMERS

- 1) **Veiligheidsinstructies voor alle gebruik**
- a) **Draag oorbescherming.** *Blootstelling aan lawaai kan gehoorverlies veroorzaken.*
- b) **Gebruik de hulphandvatten die met het gereedschap zijn meegeleverd.** *Controleverlies kan persoonlijke kwetsuur veroorzaken.*
- c) **Houd het gereedschap vast aan de geïsoleerde handgrepen, wanneer u een bewerking uitvoert waarbij de boor of de bevestigingsmiddelen in contact kunnen komen met verborgen bedrading. Boren**

die in contact komen met een "stroomvoerende" draad kunnen blootliggende metalen delen van het elektrische gereedschap "onder spanning brengen" en kunnen de gebruiker een elektrische schok geven.

- 2) Veiligheidsinstructies voor gebruik van lance boren bij klopboormachines**
- a) **Start het boren altijd op lage snelheid en een boor die direct in contact is met het werkstuk.** Bij hogere snelheden kan de boor verbuigen als deze vrij rond kan draaien zonder contact met het werkstuk, wat tot persoonlijk letsel kan leiden.
  - b) **Oefen alleen druk uit in rechte lijn op de boor, en druk niet extreem hard.** Boren kunnen verbuigen of breken waardoor u de controle kunt verliezen, wat tot persoonlijk letsel kan leiden.

## VEILIGHEIDSLINSTRUCTIES VOOR HET ACCUPACK

- a) **Batterijcellen en accupacks mogen niet gedemonteerd, geopend of vernietigd worden.**
- b) **Sluit accupacks niet kort. Bewaar accupacks niet willekeurig in een doos of lade waar ze elkaar kunnen kortsluiten of door geleidende voorwerpen kortgesloten kunnen worden.** Houd het accupack op een afstand van andere metalen voorwerpen als paperclips, muntstukken, sleutels, nagels, schroeven en andere kleine metalen voorwerpen die de contacten van de accupack kunnen verbinden. Kortgesloten contacten van accupacks kunnen brandwonden of brand veroorzaken.
- c) **Stel accupacks niet bloot aan warmte of vuur. Vermijd opslag in direct zonlicht.**
- d) **Stel accupacks niet bloot aan mechanische schokken.**
- e) **Als een accu lekt dient men voorzichtig te zijn dat de vloeistof niet in contact komt met de huid of de ogen. Als dat toch gebeurt spoelt men de huid onder stromend water en raadpleegt men een arts.**
- f) **Houd batterijcellen en accupacks schoon en droog.**
- g) **Veeg de aansluitingen van het accupack schoon met een droge doek als ze vuil zijn geworden.**
- h) **Accupacks moeten voor gebruik worden opgeladen. Lees de gebruiksaanwijzing voor de juiste laadinstructies.**
- i) **Laat accupacks niet langdurig opladen als ze niet worden gebruikt.**
- j) **Na een lange opslagperiode kan het nodig zijn het accupack enkele keren op te laden en te ontladen voor een optimale prestatie.**
- k) **Laad alleen op met een lader met de technische gegevens van Kress. Gebruik geen andere lader dan de lader die specifiek voor dat doel met de apparatuur is meegeleverd.**

- l) **Gebruikt geen accupack dat niet bedoeld is voor gebruik met deze apparatuur.**
- m) **Houd accupacks buiten het bereik van kinderen.**
- n) **Bewaar de oorspronkelijke instructies van het product voor latere gebruik.**
- o) **Verwijder het batterijpakket uit de apparatuur als het niet in gebruik is.**
- p) **Volg de juiste procedure voor afvalverwijdering na afdanken van dit apparaat.**
- q) **Gebruik geen cellen van verschillende fabrikanten, capaciteit, afmetingen of typen binnen een apparaat.**
- r) **Houd de accu uit de buurt van microgolven en hoge druk.**

## SYMBOLLEN

	Lees de gebruikershandleiding om het risico op letsel te beperken
	Waarschuwing
	Draag oogbescherming
	Draag oorbescherming
	Draag een stofmasker
	Li-Ion-accu Dit product is uitgerust met een symbool dat 'gescheiden inzameling' aanduidt voor alle accu's. Ze worden dan gerecycled of gedemonteerd om de impact op het milieu te verminderen. Accu's kunnen gevaarlijk zijn voor het milieu en de menselijke gezondheid, omdat ze gevaarlijke stoffen bevatten.
	Afgedankte elektrische producten mogen niet bij het normale huisafval terechtkomen. Breng deze producten waar mogelijk naar een recyclecentrum bij u in de buurt. Vraag de verkoper of de gemeente informatie en advies over het recyclen van elektrische apparatuur.
	Niet in brand steken
	Niet blootstellen aan regen of water



## ONDERDELENLIJST

<b>1. DIEPTEMETER</b>
<b>2. STOFBESCHERMINGSDOP</b>
<b>3. GEREEDSCHAPSHOUDERVERGREDELING</b>
<b>4. FUNCTIE MODUS SELECTIE SCHAKELAAR</b>
<b>5. AAN / UIT SCHAKELAAR</b>
<b>6. VOORUIT EN ACHTERUIT CONTROLE</b>
<b>7. BATTERIJ*</b>
<b>8. EXTRA HANDGREEP</b>
<b>9. ONTGRENDELKNOP BATTERIJ</b>
<b>10. HULPFUNCTIE KNOP OP TEGEL</b>

\* Sommige afgebeelde of beschreven toebehoren worden niet meegeleverd.

## TECHNISCHE GEGEVENS

Modelnaam: **KUC61 KUC61.2 KUC61.91 (C61-aanduiding van machines, representatief voor hameren)**

	<b>KUC61</b>	<b>KUC61.2</b>	<b>KUC61.91</b>
Spanning	20V  Max		
Toerental onbelast	0-1210 rpm		
Aantal slagen onbelast	0-5400 bpm		
Slagkracht	2.2 J		
Batterijmodel	Li-ion (KAB21)	/	
Batterij capaciteit	4.0 Ah	/	
Max. boordiameter in	Staal	13 mm	
	Hout	27 mm	
	Metselwerk	24 mm	
Gewicht machine	3.2 kg	2.6 kg	

## GELUIDSPRODUCTIE

A gewogen geluidsdruk  $L_{pA} = 87.4 \text{ dB(A)}$

A gewogen geluidsvermogen  $L_{wA} = 98.4 \text{ dB(A)}$

$K_{pA} & K_{wA}$  3dB(A)

**Draag oorbescherming.**

## TRILLINGSGEGEVENS

Totale trillingswaarde (triaxiale vectorsom) volgens EN 62841:

Modusbeschrijving	Trillingsemis-siewaarde	Onzekerheid K
Hamer in beton geboord	$a_{h,HD} = 13.59 \text{ m/s}^2$	$K = 1.5 \text{ m/s}^2$
Beitelen	$a_{h,Cheq} = 14.11 \text{ m/s}^2$	$K = 1.5 \text{ m/s}^2$

De totale waarde van trillingen en geluidsemisatie werden gemeten volgens een standaard testmethode en kunnen worden gebruikt om gereedschappen te vergelijken.

De totale waarde van trillingen en geluidsemisatie kunnen ook voor een voorlopige beoordeling van de blootstelling worden gebruikt.

 **WAARSCHUWING:** Trillingen en geluidsemisatie die tijdens het gebruik van het gereedschap optreden, kunnen verschillen van de opgegeven waarde, dit is afhankelijk van de manier waarop het gereedschap wordt gebruikt, met name van het werkstuk dat wordt bewerkt, afhankelijk van de volgende voorbeelden en andere variaties in de manier waarop het gereedschap wordt gebruikt:

Hoe de machine gebruikt wordt en hoe het materiaal gesneden of geboord wordt.

De conditie en de onderhoudstoestand van de machine. Gebruik van de juiste toebehoren. Zorg ervoor dat ze scherp zijn en in goede conditie.

Hoe stevig de handgreep wordt vastgehouden en of er anti-trilling en -geluidsaccessoires worden gebruikt.

De machine moet gebruik worden zoals door de ontwerper bedoeld is en in overeenstemming met deze instructies.

**Deze machine kan een trillingsyndroom in hand en arm veroorzaken als hij niet op de juiste wijze gehanteerd wordt.**

 **WAARSCHUWING:** Voor de nauwkeurigheid moet bij een schatting van het blootstellingsniveau in de feitelijke gebruiksomstandigheden rekening worden gehouden met alle delen van de bewerking, zoals het moment dat de machine wordt uitgeschakeld en de tijden waarop de machine loopt zonder daadwerkelijk gebruikt te worden. Dit kan het blootstellingsniveau over de totale werkperiode aanzienlijk verminderen. Het risico op blootstelling aan trillingen en geluid verminderen.

Gebruik ALTIJD scherpe beitels, boren en zaagbladen. Onderhoud de machine volgens deze instructies en houd hem goed gesmeerd (voor zover van toepassing).

Als het gereedschap regelmatig wordt gebruikt, investeer dan in anti-trilling en -geluidsaccessoires. Plan de werkzaamheden zodat de taken met veel trillingen over een aantal dagen verspreid worden.

# TOEBEHOREN

	KUC61	KUC61.2	KUC61.91
4.0Ah Batterij deksel (KAB21)	2	2	/
6A Oplader (KAC21)	1	1	/
Extra handgreep	1	1	1
Dieptemeter	1	1	1

Wij adviseren u alle accessoires te kopen in de winkel waar u het gereedschap heeft aangekocht. Kijk op de verpakking van accessoires voor meer informatie. Ook het winkelpersoneel kan u helpen en adviseren.

## BEDIENINGSINSTRUCTIES



**OPMERKING:** lees het instructieboekje aandachtig voor gebruik van het gereedschap.

### Mogelijk gebruik

De machine is ontworpen voor hamerboren met in beton, baksteen en steen. Het is ook geschikt voor het boren zonder aantasting van hout, metaal, keramiek en kunststof.

### VOOR INGEBRUIKNAME AJLADEN HET BATTERIJPAKKET

De meegeleverde batterijlader past bij de lithium-ionbatterij die in de machine is geïnstalleerd. Gebruik geen andere batterijladers.

Het lithium-ionbatterijpak voorkomt diepe ontlading. Wanneer de batterij leeg is, wordt de machine uitgeschakeld via het beveiligingscircuit: De boorkop roteert niet meer.

In een warme omgeving of na intensief gebruik kan de batterij te heet worden om op te laden. Wacht voor het opladen tot de batterij is afgekoeld.

Na het voor het eerst opladen van de batterij en deze gedurende een lange tijd bewaren. Na verschillende laad- en onlaadcycli wordt de batterij 100% opgeladen.

### B)DE BATTERIJ VERWIJDEREN OF PLAATSEN (ZIE AFB. A)

Druk op de ontgrendelknop van de batterij om de batterij te ontgrendelen en uit het gereedschap te schuiven. Schuif het na het opladen weer in het apparaat. Een simpele druk en lichte druk volstaan.

### OPERATIE

#### 1. BOOR PLAATSEN EN VERWIJDEREN IN SDS Pas op dat u de stofkap(2) niet beschadigt bij het wisselen van gereedschap.

##### —INVOEGEN

Reinig en olie de boor alvorens deze in te brengen.

Steek de stofvrije boorbit in de boorhouder op een gedraaide manier totdat deze klikt.

De boor vergrendelt zichzelf. Controleer de vergrendeling door aan het gereedschap te trekken.

##### —VERWIJDEREN

Trek de borghuls van de snijkophouder in (3)en trek de snijkop eruit.



**WAARSCHUWING!** Uw nieuwe Kress boorhamerboormachine genereert krachtig vermogen om uw klus snel en efficiënt te klaren. Deze krachten kunnen ertoe leiden dat inferieure SDS-bits breken en vastlopen in de boorkop. Daarom raden we aan dat deze tool alleen hoogwaardige SDS-bits gebruikt.

### 2. EXTRA HANDGRIEP (ZIE AFB.B)

Schuif de hendel op de hamer en draai deze naar de gewenste werkpositie. Draai de hendel rechtsom om de extra handgreep vast te klemmen. Draai de hendel linksom om de extra handgreep los te maken.



**Waarschuwing: Gebruik altijd de extra handgreep.**

### 3. VERSTELBARE DIEPTEMETER (ZIE AFB.B)

Draai de hendel linksom om de dieptemeter vrij te geven. Schuif de dieptemeter tot de afstand tussen het uiteinde van de dieptemeter en het uiteinde van de boor gelijk is aan de diepte van het gat / de schroef die u wilt maken. Klem vervolgens de dieptemeter vast door de hendel met de klok mee te draaien.

### 4. AAN / UIT SCHAKELAAR (ZIE AFB.C)

Druk op de aan / uitknop om te starten en laat hem los om het gereedschap te stoppen.

#### —AAN / UIT KNOP MET VARIABLE SNELHEIDSREGELING

Druk op de aan / uitknop om te starten en laat hem los om het gereedschap te stoppen. Het gereedschap heeft een variabele snelheidsschakelaar die een hogere snelheid biedt door de triggerdruk te verhogen, of een lagere snelheid door de triggerdruk te verlagen die de snelheid regelt door de druk op de schakelaar te wijzigen.

### 5. SCHAKELAARBLOKKERING (ZIE AFBEELDING C)

De schakelaar kan in de UIT-stand worden vergrendeld. Dit helpt de mogelijkheid van onbedoelde activering te verminderen wanneer deze niet in gebruik is. Zet de draairichting in de middelste stand om de schakelaar te vergrendelen.

### 6. VOORUIT EN ACHTERUIT CONTROLE (ZIE AFB.C)

Voorwaartse rotatie: Duw de voorwaartse en achterwaartse rotatiebesturing naar links "◀◀" om te boren

Omgekeerde rotatie: Duw de rotatiebesturing naar voren en naar achteren "▷▷" om de boor te verwijderen.



**WARNING: Never change the direction of rotation while the tool is rotating, wait until it has stopped.**

### 7. HULPFUNCTIE OP TEGEL

Druk op de AAN/UIT-knop om er zeker van te zijn dat het licht aan of uit staat. Het lampje dat aangeeft dat de hulpfunctie is ingeschakeld en het licht geeft aan dat de hulpfunctie is uitgeschakeld.

Wanneer u aan de tegels werkt, druk hulpfunctie knop op tegel (10), het groene licht in het midden waarop de hulp is ingeschakeld, vervolgens op de middendrukschakelaar, de starthulp van de puls. Totdat het tegelglazuur is gebroken, drukt u op de AAN/UIT

knop aan de onderkant en begint u met boren. Wanneer u aan dingen werkt in plaats van tegels, houdt u de hulpfunctie knop gesloten, om een hoge efficiëntie bij het boren te garanderen.

Opmerking:

Hulpfunctie op de tegel voorkomt onverwachte splitsing van tegels. Deze hulpfunctie neemt de plaats in van de vorige voorboringen met de glasboor op de tegel. De hulpfunctie op de tegel is alleen geschikt om te worden gebruikt onder de richting van de hamerboorpositie. Wanneer u onder boren/cisella/Reischach-hoekmodus werkt, moet u de hulpfunctie uitschakelen.

## 8.SELECTIE FUNCTIEMODUS (ZIE AFB. D)

Gebruik de functiekeuzeknop om de versnellingsbakbediening voor elke toepassing in te stellen(4). Om tussen functies te schakelen, drukt u op de ontgrendelknop (a) en draait u de selector naar de gewenste bedrijfsmodus.

	<p>Modus voor gelijktijdig boren en stoten van beton, metselwerk</p>
	<p>Modus voor of boren in staal, hout en kunststof</p>
	<p>Modus voor of beitelen</p>
	<p>Modus voor het aanpassen van de boorkop van het beitelen Opmerking: Selecteer eerst deze functiemodus en pas de boorkophoek in de gewenste richting aan. Selecteer vervolgens " " voor de functiemodus en voer het beitelwerk uit.</p>



**WAARSCHUWING: De werkingskeuzeschakelaar kan alleen in stilstand worden gebruikt.**

## 9.OVERBELASTING BESCHERMING

Bij overbelasting stopt de motor. Laat de lading onmiddellijk op de machine los en koel ongeveer 30 seconden met de hoogste onbelaste snelheid.

## 10.TEMPERAATUUR AFHANKELIJKE OVERBELASTING BESCHERMING

Bij gebruik zoals bedoeld, zijn elektrisch gereedschap niet overbelast. Wanneer de belasting te hoog is of de toegestane accutemperatuur van 75°C overschrijdt, schakelt het elektronische besturingssysteem het apparaat uit totdat de temperatuur weer het optimale temperatuurbereik bereikt.

## 11.BESCHERMING TEGEN DIEP ONTLADEN

Lithium-ionbatterijen voorkomen diepe ontlading door een "Ontlaadbeschermingssysteem". Wanneer de batterij leeg is, wordt de machine uitgeschakeld door het beveiligingscircuit: Het ingevoegde gereedschap roteert niet meer.

## WERKEN HINTS VOOR UW GEREEDSCHAP

Als uw elektrisch gereedschap oververhit raakt, stelt u de snelheid in op maximum en laat u het 2-3 minuten stationair draaien om de motor te koelen. SDS-plus hardmetalen boren moeten altijd worden gebruikt in de bouw van beton en metselwerk.

Gebruik bij het boren van gaten alleen HSS-boren in goede staat. Gebruik indien mogelijk preofgaten voordat u gaten met een grote diameter boort.

## PROBLEEM OPLOSSING

### 1.REDENEN VOOR VERSCHILLENDE LAADTIJDEN

Uw laadtijd wordt beïnvloed door een aantal redenen, die geen productgebreken zijn. Als de batterij slechts gedeeltelijk is ontladen, kan deze in minder dan een uur worden opgeladen. Als de batterij en de omgevingstemperatuur erg laag zijn, kan het opladen 1-1.5 uur duren. Als de batterij erg heet is, wordt deze niet opgeladen omdat de interne veiligheidsschakelaar voorkomt dat de batterij wordt opgeladen. Als de batterij erg heet is, moet u de batterij uit de lader verwijderen en afkoelen tot omgevingstemperatuur voordat het opladen kan beginnen. Als de tweede batterij onmiddellijk na de eerste batterij wordt opgeladen, kan de lader oververhit raken. Houd minimaal 15 minuten rust tussen het opladen van de batterij.

### 2.REDENEN VOOR VERSCHILLENDE WERKTIJDEN VOOR BATTERIJPAKKETTEN

Als u de batterij langere tijd niet gebruikt, kan dit problemen met de oplaadtijd veroorzaken, wat de gebruiksduur van de batterij kan verkorten. Na verschillende laad en ontladhandelingen kan dit probleem worden verholpen door de boor op te laden & te bedienen. Zwaardere werkomstandigheden, zoals grote schroeven die in hardhout zijn geschroefd, zullen batterij-energie sneller verbruiken dan lichtere werkomstandigheden. Laad de batterij niet op onder 0°C en boven 30 °C, omdat dit de prestaties beïnvloedt.

## ONDERHOUD



**Verwijder de batterij uit het gereedschap voordat u aanpassingen, zorg of onderhoud uitvoert.**

Uw elektrisch gereedschap vereist geen extra smering of onderhoud. Het elektrisch gereedschap bevat geen onderdelen die door de gebruiker kunnen worden onderhouden. Gebruik nooit water of chemische reinigingsmiddelen om elektrisch gereedschap schoon te maken. Veeg schoon met een droge doek. Bewaar elektrisch gereedschap altijd op een droge plaats. Houd de ventilatieopeningen van de motor schoon. Houd alle bedieningselementen stofvrij. Soms zie je vonken in de ventilatiesleuven. Dit is normaal en zal uw elektrisch gereedschap niet beschadigen.

## VOOR GEREEDSCHAP MET ACCU'S

De omgevingstemperatuur voor het gebruik en de opslag van het gereedschap ligt tussen 0°C-45°C. De aanbevolen omgevingstemperatuur voor het opslagsysteem tijdens het opladen ligt tussen 0°C-40°C.

## BESCHERMING VAN HET MILIEU

 Afgedankte elektrische producten kunt u niet met het normale huisafval weggooiden. Breng  deze producten, indien mogelijk, naar een recyclecentrum bij u in de buurt. Vraag de verkoper of de gemeente naar informatie en advies over het recyclen van elektrische producten.

## CONFORMITEITVERKLARING

Wij,  
POSITEC Germany GmbH  
Postfach 32 02 16, 50796 Cologne, Germany

Verklaren dat het product,  
Beschrijving **Li-ion Borstelloze roterende hamer**  
Type **KUC61 KUC61.2 KUC61.91 (C61-aanduiding van machines, representatief voor hameren)**  
Functie **Verskillende materialen hameren**

Overeenkomt met de volgende richtlijnen,  
**2006/42/EC**  
**2011/65/EU&(EU)2015/863**  
**2014/30/EU**

Standaards in overeenstemming met,  
**EN 55014-1**  
**EN 55014-2**  
**EN 62841-1**  
**EN IEC 62841-2-6**

De persoon die bevoegd is om het technische bestand te compileren,  
**Naam Marcel Filz**  
**Adres Positec Germany GmbH**  
**Postfach 32 02 16, 50796 Cologne, Germany**



2022/10/08  
Allen Ding  
Plaatsvervangend Chief Ingenieur, Testen en  
Certificering  
Positec Technology (China) Co., Ltd  
18, Dongwang Road, Suzhou Industrial  
Park, Jiangsu 215123, P. R. China

# ORIGINAL INSTRUCTIONS PRODUCT SAFETY ОБЩИЕ ПРАВИЛА ТЕХНИКИ БЕЗОПАСНОСТИ ПРИ РАБОТЕ С ЭЛЕКТРОИНСТРУМЕНТОМ

 **ПРЕДОСТЕРЕЖЕНИЕ!** Внимательно ознакомьтесь с инструкциями и предостережениями по технике безопасности. Невыполнение всех нижеприведенных инструкций и рекомендаций может привести к поражению электрическим током, пожару и серьезным травмам.

**Сохраните все предостережения и инструкции для дальнейшего пользования.**

В дальнейшем термин "электроинструмент" используется как для работающего от сети (проводного) электроинструмента, так и для электроинструмента, работающего от аккумулятора (беспроводного).

## 1. БЕЗОПАСНОСТЬ НА РАБОЧЕМ МЕСТЕ

**а) Содержите рабочее место в чистоте и хорошо освещенным.** Загроможденные и плохо освещенные зоны способствуют возникновению несчастных случаев.

**б) Не работайте с инструментом во взрывоопасной атмосфере, в присутствии воспламеняемых жидкостей, газов или пыли.** Возникающие при работе электроинструмента искры могут привести к воспламенению горючих веществ.

**с) При работе с инструментом дети и посторонние должны находиться на безопасном расстоянии.** Отвлечение внимания может привести к потере вами контроля.

## 2. ЭЛЕКТРОБЕЗОПАСНОСТЬ

**а) Штепсельные вилки электроинструментов должны соответствовать розеткам. Никогда никоим образом не изменяйте соединительную вилку. При заземленных электроинструментах не используйте никаких переходников.** Измененные вилки и соответствующие розетки снижают риск поражения электротоком.

**б) Избегайте физического контакта с заземленными поверхностями, такими, как трубы, радиаторы, плиты и холодильники.** Риск поражения электротоком повышается, если ваше тело будет заземлено.

**с) Не подвергайте электроинструменты воздействию дождя или высокой влажности.** Попадание воды в электроинструмент повышает опасность поражения электротоком.

**д) Правильно обращайтесь с электрокабелем. Никогда не**

**используйте кабель для переноски электроинструмента, а также не тяните за кабель для выключения из розетки. Держите кабель на безопасном расстоянии от источников тепла, масла, острых кромок и движущихся частей.** Поврежденные или запутанные кабели повышают риск поражения электротоком.

**е) При работе с электроинструментом вне помещений используйте удлинители, которые предназначены для работы на открытом воздухе.** Это снижает риск поражения электротоком.

**ф) При использовании электроинструмента во влажном помещении его необходимо подключать к электросети через устройство защитного отключения (УЗО).** Использование УЗО снижает риск поражения электротоком.

## 3. ЛИЧНАЯ БЕЗОПАСНОСТЬ

**а) Будьте внимательны: следите за тем, что вы делаете, и руководствуйтесь здравым смыслом, работая с электроинструментом. Не используйте электроинструмент, если вы устали или находитесь под воздействием сильнодействующих средств, алкоголя или медикаментов.** Потеря внимания даже на короткое мгновение при работе с электроинструментом может привести к серьезным травмам.

**б) Используйте индивидуальные средства защиты. Всегда надевайте средства защиты глаз.** Такие средства защиты, как респиратор, нескользящая защитная обувь, каска или защитные наушники, используемые в соответствующих условиях, снижают риск получения травм.

**с) Предотвращайте случайный запуск электроинструмента. Убедитесь, что выключатель находится в положении "Выключено" перед подключением к электросети и / или аккумуляторной батарее, сборкой или переноской электроинструмента.** Переноска инструмента с пальцем на кнопке пуска или включение в сеть электроинструмента с включенным выключателем способствует несчастному случаю.

**д) Удаляйте все регулировочные приспособления или гаечные ключи перед включением электроинструмента.** Оставленные на вращающихся деталях электроинструмента, они могут привести к травме.

**е) Не перенапрягайтесь. Постоянно занимайте устойчивое положение и поддерживайте равновесие.** Это позволяет лучше контролировать электроинструмент в непредвиденных ситуациях.

**ф) Одевайтесь надлежащим образом. Не надевайте свободную одежду или украшения. Держите волосы, одежду и перчатки на расстоянии от**

**движущихся частей.** Свободную одежду, украшения или длинные волосы может затянуть в движущиеся части.

- g) Используйте предусмотренные средства и устройства для сбора и удаления пыли, если инструмент оснащен таковыми.** Использование таких средств может снизить опасности, связанные с пылью.
- h) Не позволяйте осведомленности, полученной в результате частого использования инструментов, заставить вас расслабиться и игнорировать принципы техники безопасности при работе с инструментом.** Неосторожное действие может привести к серьезным травмам в течение доли секунды.

#### **4. ИСПОЛЬЗОВАНИЕ ЭЛЕКТРОИНСТРУМЕНТА И УХОД ЗА НИМ**

- a) Не перегружайте электроинструмент. Используйте подходящий инструмент для каждой определенной цели.** Правильно подобранный электроинструмент выполнит работу лучше и надежнее на уровне, для которого он предназначен.
- b) Не используйте электроинструмент, если выключатель невозможно включить или выключить.** Любый электроинструмент, который невозможно контролировать выключателем, представляет опасность и должен быть отремонтирован.
- c) Отсоедините штепсель от электросети и / или аккумуляторную батарею от электроинструмента перед проведением каких-либо настроек, сменой насадок или хранением электроинструмента.** Подобные предохранительные меры снижают опасность случайного пуска электроинструмента.
- d) Храните не использующиеся электроинструменты в местах, недоступных для детей. Не разрешайте работать с электроинструментом лицам, которые не знают его особенностей или не ознакомлены с данной инструкцией.** Электроинструменты в руках необученных пользователей представляют опасность.
- e) Поддерживайте электроинструмент в исправном состоянии. Проверьте инструмент на предмет смещения или заедания движущихся частей, поломки деталей или любых иных неисправностей, могущих повлиять на работу электроинструмента. В случае повреждения следует отремонтировать электроинструмент перед применением.** Многие несчастные случаи вызваны плохим уходом за электроинструментом.
- f) Режущий инструмент должен быть заточенным и чистым.** При поддержании режущих инструментов в надлежащем состоянии и с острыми режущими кромками

вероятность их заклинивания уменьшается и ими легче управлять.

- g) Используйте электроинструмент, принадлежности, сверла и т. п. в соответствии с данными инструкциями, спецификой конкретного типа электроинструмента, учитывая условия работы и выполняемую задачу.** Использование электроинструмента для иных операций, помимо тех, для которых он предназначен, может привести к возникновению опасной ситуации.
- h) Ручки и поверхности для захвата должны быть сухими, чистыми и без следов масла и смазки.** Скользкие ручки и поверхности для захвата не позволяют безопасно обращаться с инструментом и контролировать его в непредвиденных ситуациях.

#### **5. ИСПОЛЬЗОВАНИЕ АККУМУЛЯТОРНОГО ИНСТРУМЕНТА И УХОД ЗА НИМ**

- a) Производите подзарядку аккумулятора только при помощи оригинального зарядного устройства.** Зарядное устройство, которое подходит для одного типа аккумуляторной батареи, может привести к пожару, когда используется с другим типом аккумуляторной батареи.
- b) Используйте аккумуляторный инструмент только с оригинальными аккумуляторами.** Использование любого другого типа аккумулятора может привести к травме или пожару.
- c) Неиспользуемые аккумуляторные батареи храните отдельно от металлических предметов, таких как скрепки для бумаги, монеты, ключи, гвозди, винты и тому подобное, которые могут замкнуть контакты батареи.** Замыкание контактов аккумуляторной батареи может привести к ожогам или пожару.
- d) В критических ситуациях из аккумулятора может вытекать жидкость – избегайте контакта с ней. Если жидкость все же попала на поверхность кожи, смойте ее большим количеством воды. При попадании жидкости в глаза срочно обратитесь за медицинской помощью.** Жидкость, вытекающая из аккумулятора, может вызвать раздражение или ожоги.
- e) Не используйте аккумуляторную батарею или инструмент, который поврежден или модифицирован.** Поврежденные или модифицированные аккумуляторные батареи могут срабатывать непредсказуемым образом, что может привести к пожару, взрыву или риску получения травмы.
- f) Не подвергайте аккумуляторную батарею или инструмент воздействию огня или чрезмерно высокой температуры.** Воздействие огня или температуры выше 130 °C может привести к взрыву.

- g) Следуйте всем инструкциям по зарядке и не заряжайте аккумулятор или инструмент вне диапазона температур, указанного в инструкциях. Неправильная зарядка или температура, выходящая за пределы указанного диапазона, может повредить аккумулятор и повысить риск возгорания.

## 6. СЕРВИСНОЕ ОБСЛУЖИВАНИЕ

- a) Ремонт электроинструмента должен выполняться квалифицированным персоналом с использованием только оригинальных запасных частей. Это гарантирует безопасность его использования.
- b) **Никогда не обслуживайте поврежденные аккумуляторы.** Обслуживание аккумуляторных батарей должно выполняться только производителем или авторизованными поставщиками сервисных услуг.



## ПРАВИЛА ТЕХНИКИ БЕЗОПАСНОСТИ ПРИ РАБОТЕ С ОТБойНЫМ МОЛОТКОМ

- 1) **Инструкции по технике безопасности для всех видов работ**
- a) **Надевайте защитные наушники.** Воздействие шума может привести к потере слуха.
- b) **Используйте вспомогательную ручку(и), если она поставляется вместе с инструментом.** Потеря контроля может привести к травме.
- c) **Во время выполнения работ, при которых режущая часть или средства крепления могут коснуться скрытой проводки, держите электроинструмент за изолированные поверхности захвата.** Контакт режущей части или средств крепления с проводами под напряжением может стать причиной поражения электрическим током.
- 2) **Инструкции по технике безопасности при использовании удлинённых сверл с перфораторами**
- a) **Обязательно начинайте сверление на малой скорости, когда наконечник сверла соприкасается с заготовкой.** На более высокой скорости свободно вращающееся сверло может погнуться, приводя к получению травм.
- b) **Прилагайте усилие строго в направлении сверла и избегайте избыточного давления.** Сверла могут погнуться, что вызовет их разлом и потерю контроля, приводя к получению травм.

## ПРАВИЛА ТЕХНИКИ БЕЗОПАСНОСТИ ДЛЯ АККУМУЛЯТОРНОЙ БАТАРЕИ

- a) **Не допускается разбирать, вскрывать, измельчать элементы питания и аккумуляторную батарею.**
- b) **Не допускается накоротко замыкать элементы питания или аккумулятор.** Не допускается беспорядочно хранить элементы питания или аккумулятор в коробке или ящике, где они могут замкнуть друг друга или могут быть замкнуты другими металлическими предметами. Если аккумуляторная батарея не используется, держите ее подальше от металлических предметов, таких как зажимы, монеты, гвозди, винты и прочие металлические предметы небольшого размера, которые могут соединить клеммы друг с другом. Короткое замыкание клемм батареи может стать причиной ожогов или пожара.
- c) **Не допускается подвергать аккумуляторную батарею воздействию высоких температур или пламени.** Избегайте хранения аккумуляторной батареи в местах, подверженных воздействию прямого солнечного света.
- d) **Не допускается подвергать аккумуляторную батарею механическим ударам**
- e) **В случае протечки аккумуляторной батареи, не допускайте контакта электролита с кожей или глазами.** В случае такого контакта необходимо промыть пораженный участок обильным количеством воды и обратиться за медицинской помощью.
- f) **Аккумуляторную батарею необходимо содержать в чистоте и сухости.**
- g) **В случае загрязнения контактов аккумуляторной батареи их необходимо протереть чистой сухой тканью.**
- h) **Аккумуляторную батарею необходимо заряжать перед использованием.** Всегда следуйте данной инструкции и используйте правильный порядок зарядки.
- i) **Не допускается оставлять аккумулятор на зарядном устройстве, если он не используется.**
- j) **После продолжительного хранения может потребоваться несколько раз зарядить и разрядить аккумуляторную батарею для достижения максимальной эффективности ее работы.**
- k) **Используйте только зарядные устройства, указанные Kress.** Не допускается использовать какие-либо зарядные устройства, за исключением специально предназначенных для

- данного оборудования.
- l) **Не допускается использовать какие-либо аккумуляторные батареи, не предназначенные для использования с данным оборудованием.**
  - m) **Храните аккумуляторную батарею в местах, недоступных для детей.**
  - n) **Следует сохранить оригинальную документацию на изделие для будущего использования.**
  - o) **По возможности извлекайте аккумуляторную батарею из изделия, если она не используется.**
  - p) **Утилизируйте аккумуляторную батарею должным образом.**
  - q) **Не используйте аккумуляторы сторонних производителей**
  - r) **Берегите аккумулятор от воздействия СВЧ-излучения и высокого давления.**

	<p>Отходы электрооборудования запрещается утилизировать вместе с бытовыми отходами. Они должны быть доставлены в местный центр утилизации для надлежащей переработки. Обратитесь к местным органам управления или продавцу за рекомендациями по утилизации.</p>
	<p>Запрещается сжигать</p>
	<p>переработки.</p>

## УСЛОВНЫЕ ОБОЗНАЧЕНИЯ

	<p>Для сокращения риска травмы пользователь должен прочитать руководство по эксплуатации инструмента</p>
	<p>Предостережение</p>
	<p>Носите защиту органов зрения</p>
	<p>Носите защиту органов слуха</p>
	<p>Носите пылезащитную маску</p>
	<p>Литий-ионная аккумуляторная батарея. Этот продукт был отмечен символом, относящимся к «раздельному сбору отходов» для всех аккумуляторов и батарей. Данная батарея должна быть переработана или утилизирована должным образом, чтобы уменьшить воздействие на окружающую среду. Аккумуляторы могут быть опасными для окружающей среды и здоровья человека, поскольку они содержат вредные вещества.</p>



# ПЕРЕЧЕНЬ КОМПОНЕНТОВ

1. ДАТЧИК ГЛУБИНЫ
2. ПЫЛЕЗАЩИТНАЯ КРЫШКА
3. СТОПОРНАЯ ВТУЛКА ДЕРЖАТЕЛЯ ИНСТРУМЕНТА
4. ПЕРЕКЛЮЧАТЕЛЬ РЕЖИМОВ РАБОТЫ
5. ПЕРЕКЛЮЧАТЕЛЬ
6. ПЕРЕДНЕЕ И ОБРАТНОЕ УПРАВЛЕНИЕ ВРАЩЕНИЕМ
7. АККУМУЛЯТОР \*
8. ВСПОМОГАТЕЛЬНАЯ РУЧКА
9. КНОПКА РАЗБЛОКИРОВКИ АККУМУЛЯТОРА
10. НЕЛЬЗЯ ПОДВЕРГАТЬСЯ ВОЗДЕЙСТВИЮ ДОЖДЯ ИЛИ ВОДЫ

\* Не все показанные или описанные аксессуары включены в стандартную поставку.

## ТЕХНИЧЕСКИЕ ДАННЫЕ

Обозначение типа: **KUC61 KUC61.2 KUC61.91 (S61-обозначения оборудования, типичные для перфоратора)**

	KUC61 KUC61.2	KUC61.91
Напряжение	20В ~ Макс	
Скорость без нагрузки	0-1210 об/мин	
Частота ударов без нагрузки	0-5400 уд/мин	
Энергия удара	2,2 Дж	
Кнопка вспомогательной функции на плитке	Модель батареи (KAB21)	/
Мощность аккумулятора	4,0 ампер-час	
Макс. диаметр сверления	Сталь	13 мм
	Дерево	27 мм
	Монолитный бетон	24 мм
Вес	3,2 кг	2,6 кг

# ИНФОРМАЦИЯ О ШУМЕ

Измеренное звуковое давление	$L_{pA} = 87,4 \text{ dB(A)}$
Измеренная мощность шума	$L_{wA} = 98,4 \text{ dB(A)}$
$K_{pA} \& K_{wA}$	3dB(A)

Носите защиту органов слуха

## ИНФОРМАЦИЯ О ВИБРАЦИИ

Общие значения вибрации (сумма векторов трехосей), определены в соответствии с EN 62841:

Описание режима	Значение вибрации	Неопределенность K
Ударное бурение в бетон	$a_{h,HD} = 13,59 \text{ m/s}^2$	$K = 1,5 \text{ m/s}^2$
Перфорация	$a_{h,Ched} = 14,11 \text{ m/s}^2$	$K = 1,5 \text{ m/s}^2$

Заявленное общее значение вибрации и заявленное значение шума были измерены в соответствии со стандартным методом испытаний и могут использоваться для сравнения одного инструмента с другим. Заявленное общее значение вибрации и заявленное значение уровня шума также могут использоваться для предварительной оценки воздействия.

**⚠ ПРЕДОСТЕРЕЖЕНИЕ!** Значение вибрации при фактическом использовании электроинструмента может отличаться от заявленного значения в зависимости от способов использования инструмента: Вариантов его применения и обрезаемых или шлифуемых материалов. Исправности инструмента и его правильного технического обслуживания. Использования соответствующих аксессуаров и состояния всех режущих поверхностей и остроты их кромок. Плотности захвата на рукоятках и использования каких-либо антивибрационных аксессуаров. Использования инструмента в соответствии с его предназначением и этими инструкциями.

**Этот инструмент может вызвать тремор рук, если его использование не будет регулироваться должным образом.**

**⚠ ПРЕДОСТЕРЕЖЕНИЕ!** Для обеспечения максимальной точности при оценке уровня воздействия в реальных условиях использования должны также учитываться все аспекты рабочего цикла, такие как периоды времени, когда инструмент выключен, а также работает на холостом ходу и не выполняет фактическую работу. Это может значительно снизить уровень

воздействия на оператора за весь рабочий период, позволяя минимизировать опасность воздействия вибрации и шума.

Всегда используйте заточенные лезвия, сверла и резцы.

Обслуживайте этот инструмент в соответствии с данными инструкциями и хорошо смазывайте (при необходимости).

Если инструмент используется регулярно, приобретите антивибрационные аксессуары.

Планируйте свой график работы, чтобы разбить использование инструментов с высокой вибрацией на несколько дней.

## АКСЕССУАРЫ

	KUC61	KUC61.2	KUC61.91
4,0Ah Аккумулятор(КАВ21)	2	2	/
6А Зарядное устройство(КАС21)	1	1	/
Вспомогательная ручка	1	1	1
Датчик глубины	1	1	1

Мы рекомендуем вам приобрести аксессуары в том же магазине, где вам продали инструмент. Для получения дополнительной информации см. упаковку. Сотрудники магазина смогут помочь вам и дать

## ИНСТРУКЦИИ ПО ЭКСПЛУАТАЦИИ



**ПРИМЕЧАНИЕ:** Перед использованием инструмента внимательно прочитайте инструкцию.

### Использование по назначению

Машина предназначена для сверления в бетоне, кирпиче и камне. Он также подходит для сверления без воздействия на дерево, металл, керамику и пластик.

### ПЕРЕД ЭКСПЛУАТАЦИЕЙ А) ЗАРЯДКА АККУМУЛЯТОРА

Прилагаемое зарядное устройство для аккумулятора соответствует литий-ионному аккумулятору, установленному в машине. Не используйте другое зарядное устройство.

Литий-ионный аккумулятор защищен от глубокой разрядки. Когда аккумуляторная батарея разряжена, машина отключается с помощью защитной цепи: вставленный инструмент больше не вращается.

В теплой среде или после интенсивного использования аккумуляторная батарея может стать слишком горячей для зарядки. Подождите, пока батарейный блок остынет, прежде чем заряжать.

Когда аккумуляторная батарея заряжается в первый раз и после длительного хранения, аккумуляторная батарея будет заряжаться на 100% после нескольких циклов зарядки и разрядки.

### В) УДАЛИТЬ ИЛИ УСТАНОВИТЬ АККУМУЛЯТОРНУЮ БАТАРЕЮ (СМ. РИС. А)

Нажмите на кнопку освобождения батарейного блока, чтобы освободить и вытащить батарейный блок из инструмента. После перезарядки вставьте его обратно в инструмент. Достаточно просто толкнуть и немного надавить.

### РАБОТА

#### 1. ВСТАВКА И УДАЛЕНИЕ СВЕРЛА SDS

**Следите за тем, чтобы пылезащитный колпачок(2) не был поврежден при смене инструмента.**

##### — ВСТАВКА

Очистите и слегка смажьте сверло перед установкой. Вставьте наконечник без пыли в держатель сверла вращательным движением, пока он не зашелкнется. Сверло блокируется. Проверьте блокировку, потянув за инструмент.

##### — УДАЛЕНИЕ

Отведите назад стопорную втулку (3) держателя сверла и вытащите его.



**ВНИМАНИЕ!** Ваш новый перфоратор «КРЕСС» генерирует мощные силы, чтобы выполнять работу быстро и эффективно. Эти силы могут привести к поломке сверла SDS низкого качества и заклиниванию патрона. Поэтому мы рекомендуем использовать только высококачественные сверла SDS с данным инструментом.

#### 2. ВСПОМОГАТЕЛЬНАЯ РУЧКА (СМ. РИС. В)

Наденьте ручку на молоток и поверните в нужное рабочее положение. Для зажима вспомогательной ручки вращайте ручку по часовой стрелке. Чтобы ослабить вспомогательную ручку, поверните ручку против часовой стрелки.



**Внимание: всегда используйте вспомогательную ручку.**

#### 3. РЕГУЛИРУЕМЫЙ ДАТЧИК ГЛУБИНЫ (СМ. РИС. В)

Ослабьте датчик глубины, повернув ручку против часовой стрелки. Сдвигайте датчик глубины до тех пор, пока расстояние между концом датчика и концом сверла не станет равным глубине отверстия / винта, который вы хотите сделать. Затем зажмите датчик глубины, повернув ручку по часовой стрелке.

#### 4. ПЕРЕКЛЮЧАТЕЛЬ (СМ. РИС. С)

Нажмите на кнопку включения / выключения, чтобы запустить, и отпустите, чтобы остановить инструмент.

##### - ПЕРЕКЛЮЧАТЕЛЬ С ПЕРЕМЕННЫМ УПРАВЛЕНИЕМ СКОРОСТЬЮ

Нажмите на кнопку включения / выключения, чтобы запустить, и отпустите, чтобы остановить инструмент. Этот инструмент имеет переключатель переменной скорости, который обеспечивает более высокие скорости при повышенном пусковом давлении или более низкие скорости при пониженном пусковом давлении – скорость регулируется путем изменения давления, подаваемого на переключатель.

#### 5. БЛОКИРОВКА ВЫКЛЮЧАТЕЛЯ (СМ. РИС. С)

Курок переключателя можно заблокировать в положении выкл. Это помогает уменьшить вероятность

случайного запуска, когда он не используется. Чтобы заблокировать курок переключателя, установите регулятор направления вращения в центральное положение.

## 6. ПЕРЕДНЕЕ И ОБРАТНОЕ УПРАВЛЕНИЕ ВРАЩЕНИЕМ (СМ.РИС. С)

Переднее вращение: передвиньте рычаг переднего и обратного вращения влево “<<” для сверления. Обратное вращение: передвиньте Срычаг переднего и обратного вращения вправо “>>” для удаления сверла.

**⚠ ВНИМАНИЕ: Никогда не меняйте направление вращения во время вращения инструмента, дождитесь его остановки.**

## 7. ВСПОМОГАТЕЛЬНАЯ ФУНКЦИЯ НА ПЛИТКЕ

Нажмите переключатель ВКЛ / ВЫКЛ, чтобы убедиться, включен ли свет. Если горит индикатор, вспомогательная функция включена, а если индикатор гаснет, то вспомогательная функция выключена.

При работе с плиткой сначала нажмите кнопку вспомогательной функции на плитке (10), зеленый свет означает, что вспомогательная функция включена, затем нажмите наполовину переключатель, чтобы начать импульсную вспомогательную операцию. Пока глазурь плитки не сломается, нажмите переключатель ВКЛ / ВЫКЛ вниз и начните сверление.

При работе с другими предметами, а не плиткой, держите кнопку вспомогательной функции выключенной, чтобы обеспечить высокую эффективность при сверлении.

Внимание:

Вспомогательная функция на плитке позволяет избежать неожиданного разрушения плитки. И она заменяет предыдущее предвзрывное сверление с помощью сверла по стеклу на плитке.

Вспомогательная функция на плитке подходит для использования только в положении ударного сверления. При работе в режиме сверления / долбления / регулировки угла наклона патрона обязательно отключите вспомогательную функцию.

## 8. ВЫБОР РЕЖИМА ФУНКЦИЙ (СМ. РИС. D)

Работа коробки передач для каждого приложения устанавливается с помощью селектора функций(4). Для переключения между функциями нажмите кнопку разблокировки (а) и поверните селектор в нужный режим работы.

	<p>Режим для одновременного сверления и долбления бетон и каменной кладки</p>
	<p>Режим для сверления стали, дерева и пластика</p>

	<p>Режим для долбления</p>
	<p>Режим настройки угла патрона долбления Примечание: Сначала выберите этот функциональный режим, отрегулируйте угол наклона патрона в нужном направлении. Затем выберите функциональный режим “”, выполните операцию долбления.</p>

**⚠ ВНИМАНИЕ: Селекторный переключатель режима работы может быть приведен в действие только в состоянии покоя.**

## 9. ЗАЩИТА ОТ ПЕРЕНАГРУЗКИ

При перегрузке двигатель останавливается. Немедленно снимите нагрузку с машины и дайте ей остыть в течение 30 секунд на максимальной скорости без нагрузки.

## 10. ЗАЩИТА ОТ ПЕРЕНАГРУЗКИ ИЗ-ЗА ПРЕВЫШЕНИЯ ТЕМПЕРАТУРЫ

При использовании по назначению электроинструмент не может быть подвержен перегрузке. Когда нагрузка слишком высока или допустимая температура батареи превышает 75 °С, электронное управление отключает электроинструмент до тех пор, пока температура снова не достигнет оптимального температурного диапазона.

## 11. ЗАЩИТА ОТ ГЛУБОКОГО РАЗРЯДА

Литий-ионная батарея защищена от глубокого разрядки с помощью «Системы защиты от разрядки». Когда аккумулятор разряжен, машина отключается с помощью защитной цепи: вставленный инструмент больше не вращается.

# СОВЕТЫ ПО ИСПОЛЬЗОВАНИЮ ВАШЕГО ИНСТРУМЕНТА

Если Ваш электроинструмент перегрелся, установите скорость на максимум и дайте ему поработать 2-3 минуты, чтобы охладить двигатель. Сверла из карбида вольфрама SDS-plus всегда должны использоваться для бетона и каменной кладки.

При сверлении в металле используйте только сверла HSS в хорошем состоянии. По возможности, сделайте пробное отверстие перед тем, как сверлить отверстие большого диаметра.

# РЕШЕНИЕ ПРОБЛЕМ

## 1. ПРИЧИНА РАЗЛИЧНОГО ВРЕМЕНИ ЗАРЯДКИ

Время зарядки может зависеть от многих причин, которые не являются дефектами Вашего продукта. Если аккумуляторная батарея разряжена только частично, ее можно зарядить менее чем за 1 час. Если аккумуляторная батарея и температура окружающей среды очень низкие, то повторная зарядка может занять 1-1,5 часа. Если аккумуляторная батарея очень горячая, она не будет перезаряжаться, потому что предохранение от внутренней температуры предотвратит это. Если аккумулятор очень горячий, вы должны извлечь аккумулятор из зарядного устройства и дать ему остыть сначала до температуры окружающей среды, а затем можно начать зарядку. Если Вы заряжаете второй аккумулятор сразу после первого, зарядное устройство может перегреться. Всегда выдерживайте не менее 15 минут между зарядкой аккумулятора.

## 2. ПРИЧИНЫ РАЗЛИЧНОГО ВРЕМЕНИ РАБОТЫ АККУМУЛЯТОРА

Проблемы со временем зарядки, если аккумуляторная батарея не использовалась в течение длительного времени, сократит время ее работы. Это можно исправить после нескольких операций зарядки и разрядки путем зарядки и работы с перфоратором. Тяжелые условия работы, такие как большие шурупы в твердую древесину, будут расходовать энергию аккумуляторной батареи быстрее, чем более легкие условия работы. Не перезаряжайте аккумуляторную батарею при температуре ниже 0 °C и выше 30 °C, так как это повлияет на производительность.

# ТЕХНИЧЕСКАЯ ЭКСПЛУАТАЦИЯ

## Снимите аккумулятор с инструмента перед выполнением любых настроек, ремонта или технического обслуживания.

Ваш электроинструмент не требует дополнительной смазки или обслуживания. В Вашем электроинструменте нет деталей, обслуживаемых пользователем. Никогда не используйте воду или химические чистящие средства для очистки Вашего электроинструмента. Протирать сухой тканью. Всегда храните электроинструмент в сухом месте. Держите вентиляционные отверстия двигателя чистыми. Не допускайте попадания пыли на все рабочие органы управления. Иногда Вы можете увидеть искры через вентиляционные отверстия. Это нормально и не повредит Вашему электроинструменту.

# ДЛЯ АККУМУЛЯТОРНЫХ ИНСТРУМЕНТОВ

Диапазон температур окружающей среды для использования и хранения инструмента и аккумулятора - 0°C-45°C.  
Рекомендуемый диапазон температур окружающей среды для системы зарядки во время зарядки - 0°C-40°C.

# ЗАЩИТА ОКРУЖАЮЩЕЙ СРЕДЫ



Отходы электрооборудования запрещается утилизировать вместе с бытовыми отходами. Они должны быть доставлены в местный центр утилизации для надлежащей переработки. Обратитесь к местным органам управления или продавцу за рекомендациями по утилизации.

# ДЕКЛАРАЦИЯ СООТВЕТСТВИЯ

Компания,  
Positec Germany GmbH  
Postfach 32 02 16, 50796 Cologne, Germany

Заявляет, что изделие  
Описание: **Аккумуляторный бесщёточный перфоратор**  
Модель **KUC61 KUC61.2 KUC61.91 (С61-обозначения оборудования, типичные для перфоратора)**  
Назначение **Обработка различных материалов**

Соответствует положениям Директив:  
**2006/42/EC**  
**2011/65/EU & (EU)2015/863**  
**2014/30/EU**

и стандартам:  
**EN 55014-1**  
**EN 55014-2**  
**EN 62841-1**  
**EN IEC 62841-2-6**

Лицо, уполномоченное составить технический файл:  
**Имя Marcel Filz**  
**Адрес Positec Germany GmbH**  
**Postfach 32 02 16, 50796 Cologne, Germany**



2022/10/08  
Allen Ding  
Заместитель главного инженера,  
Тестирование и сертификация  
Positec Technology (China) Co., Ltd  
18, Dongwang Road, Suzhou Industrial  
Park, Jiangsu 215123, P. R. China

# INSTRUKCJA ORYGINALNA BEZPIECZEŃSTWO PRODUKTU OGÓLNE OSTRZEŻENIA DOTYCZĄCE BEZPIECZEŃSTWA PODCZAS PRACY Z ELEKTRONARZĘDZIAMI



## **OSTRZEŻENIE** Przeczytaj

wszystkie ostrzeżenia, instrukcje, ilustracje i specyfikacje dostarczone z elektronarzędziem. Niestosowanie się do podanych wskazówek może spowodować porażenie prądem, pożar i / lub ciężkie obrażenia ciała.

## **Należy dobrze przechowywać te przepisy.**

Użyte w dalszej części pojęcie „elektronarzędzie” odnosi się do elektronarzędzi napędzanych prądem (z kablem zasilającym) i do elektronarzędzi napędzanych akumulatorami (bez kabla zasilającego).

### **1) Miejsce pracy**

- a) **Miejsce pracy należy utrzymywać w czystości i dobrze oświetlone.** Nieporządek i nie oświetlane zakresy pracy mogą doprowadzić do wypadków.
- b) **Nie należy pracować tym narzędziem w otoczeniu zagrożonym wybuchem, w którym znajdują się np. łatwopalne ciecze, gazy lub pyły.** Elektronarzędzia wywołują iskry, które mogą podpalić ten pył lub parę.
- c) **Elektronarzędzie trzymać podczas pracy z daleka od dzieci i innych osób.** Przy odwróceniu uwagi można stracić kontrolę nad narzędziem.

### **2) Bezpieczeństwo elektryczne**

- a) **Wtyczka urządzenia musi pasować do gniazda. Nie wolno zmieniać wtyczki w jakikolwiek sposób. Nie należy używać wtyczek adapterowych razem z uziemionymi narzędziami.** Niezmienione wtyczki i pasujące gniazda zmniejszają ryzyko porażenia prądem.
- b) **Należy unikać kontaktu z uziemionymi powierzchniami jak rury, grzejniki, piece i lodówki.** Istnieje zwiększone ryzyko porażenia prądem, gdy Państwa ciało jest uziemione.
- c) **Urządzenie należy trzymać zabezpieczone przed deszczem i wilgocią.** Wniknięcie wody do elektronarzędzia podwyższa ryzyko porażenia prądem.
- d) **Nigdy nie należy używać kabla do innych czynności. Nigdy nie używać kabla do noszenia urządzenia za kabel, zawieszenia lub do wyciągania wtyczki z gniazda. Kabel należy trzymać z daleka od wysokich temperatur, oleju; ostrych krawędzi lub ruchomych części**

urządzenia. Uszkodzone lub poplątane kable zwiększają ryzyko porażenia prądem.

- e) **W przypadku, że elektronarzędziem pracuje się na świeżym powietrzu należy używać kabla przedłużającego, który dopuszczony jest do używania na zewnątrz.** Użycie dopuszczonego do używania na zewnątrz kabla przedłużającego zmniejsza ryzyko porażenia prądem.
  - f) **Jeśli nie można uniknąć posługiwania się elektronarzędziem w miejscu o dużej wilgotności należy użyć zabezpieczonego zasilacza domowego (RCD).** Stosowanie RCD zmniejsza ryzyko porażenia prądem elektrycznym.
- 3) **Bezpieczeństwo osób**
    - a) **Należy być uważnym, zważać na to co się robi i pracę elektronarzędziem rozpoczynać z rozsądkiem. Nie należy używać urządzenia gdy jest się zmęczonym lub pod wpływem narkotyków, alkoholu lub leków.** Moment nieuwagi przy użyciu urządzenia może doprowadzić do poważnych obrażeń ciała.
    - b) **Należy nosić osobiste wyposażenie ochronne i zawsze okulary ochronne.** Noszenie osobistego wyposażenia ochronnego jak maska przeciwpyłowa, nie ślizgające się buty robocze, hełm ochronny lub ochrona słuchu, w zależności od rodzaju i użycia elektronarzędzia zmniejsza ryzyko obrażeń ciała.
    - c) **Należy zapobiec przypadkowemu uruchomieniu. Przed podłączeniem do sieci zasilającej i/lub zestawu baterii, podniesieniem urządzenia i przenoszeniem urządzenia należy sprawdzić, czy przełącznik znajduje się w pozycji wyłączenia.** W przypadku, że przy noszeniu urządzenia trzyma się palec na włączniku/wyłączniku lub włączone urządzenie podłączone zostanie do prądu, to może to doprowadzić do wypadków.
    - d) **Zanim urządzenie zostanie włączone należy usunąć narzędzia nastawcze lub klucze.** Narzędzie lub klucz, które znajdują się w ruchomych częściach urządzenia mogą doprowadzić do obrażeń ciała.
    - e) **Nie należy przeceniać swoich możliwości. Należy dbać o bezpieczną pozycję pracy i zawsze utrzymywać równowagę.** Przez to możliwa jest lepsza kontrola urządzenia w nieprzewidzianych sytuacjach.
    - f) **Należy nosić odpowiednie ubranie. Nie należy nosić luźnego ubrania lub biżuterii.** Wystrzegaj się kontaktu włosów, części odzieży lub rękawic ochronnych z ruchomymi częściami urządzenia.
    - g) **W przypadku, że możliwe jest zamontowanie urządzeń odsysających lub podchwytyjących należy upewnić się, czy są one właściwie podłączone i prawidłowo użyte.** Użycie tych urządzeń zmniejsza zagrożenie spowodowane pyłami.

**h) Częste używanie urządzenia i rutyna może osłabić twoją uwagę i być przyczyną niedotrzymywania zasad bezpieczeństwa. Nieuważne działanie może spowodować poważne szkody w ułamku sekundy.**

**4) Staranne obcowanie oraz użycie elektronarzędzi**

**a) Nie należy przeciążać urządzenia. Do pracy używać należy elektronarzędzia, które jest do tego przewidziane.**

*Odpowiednim narzędziem pracuje się lepiej i bezpieczniej w podanym zakresie sprawności.*

**b) Nie należy używać elektronarzędzia, którego włącznik/wyłącznik jest uszkodzony. Elektronarzędzie, którego nie można włączyć lub wyłączyć jest niebezpieczne i musi zostać naprawione.**

**c) Przed przystąpieniem do wykonywania jakichkolwiek regulacji, ustawień wymiany osprzętu lub składowania urządzenia należy odłączyć wtyczkę od źródła zasilania i/lub wyjąć akumulator. Ten środek ostrożności zapobiega niezamierzonemu włączeniu się urządzenia.**

**d) Nie używane elektronarzędzia należy przechowywać poza zasięgiem dzieci. Nie należy dać narzędzia do użytku osobom, które jego nie znają lub nie przeczytały tych przepisów. Używane przez niedoświadczonych osoby elektronarzędzia są niebezpieczne.**

**e) Dotrzymuj regularnego wykonywania konserwacji urządzenia i osprzętu. Należy kontrolować, czy ruchome części urządzenia funkcjonują bez zarzutu i nie są zablokowane, czy części nie są pęknięte lub uszkodzone, co mogłoby mieć wpływ na prawidłowe funkcjonowanie urządzenia. Uszkodzone części należy przed użyciem urządzenia oddać do naprawy. Wiele wypadków spowodowanych jest przez niewłaściwą konserwację elektronarzędzi.**

**f) Narzędzia tnące należy utrzymywać ostre i czyste. Starannie pielęgnowane narzędzia tnące z ostrymi krawędziami tnącymi zablokują się rzadziej i łatwiej się je prowadzi.**

**g) Elektronarzędzia, osprzęt, narzędzia itd. należy używać odpowiednio do tych przepisów i tak, jak jest to przewidziane dla tego specjalnego typu urządzenia. Uwzględnić należy przy tym warunki pracy i czynność do wykonania. Użycie elektronarzędzi do innych niż przewidziane prace może doprowadzić do niebezpiecznych sytuacji.**

**h) Uchwyty oraz powierzchnie elementów obsługi urządzenia utrzymywać suche, czyste, bez oleju i smaru. Śliskie uchwyty oraz inne powierzchnie stanowią przeszkodę w bezpiecznej obsłudze i kontroli nad narzędziem w nieoczekiwanych sytuacjach.**

**5) Staranne użytkowanie elektronarzędzi napędzanych akumulatorami**

**a) Akumulatory należy ładować tylko w ładowarkach, które polecił producent. Dla ładowarki, która nadaje się do**

*ładowania określonych akumulatorów istnieje niebezpieczeństwo pożaru, gdy użyte zostaną inne akumulatory.*

**b) Do elektronarzędzi należy używać jedynie przewidzianych do tego akumulatorów. Użycie innych akumulatorów może doprowadzić do obrażeń ciała i niebezpieczeństwa pożaru.**

**c) Nie używany akumulator należy trzymać z daleka od spinaczy, monet, kluczy, gwoździ, śrub lub innych małych przedmiotów metalowych, które mogłyby spowodować zmostkowanie kontaktów. Zwarcie pomiędzy kontaktami akumulatora może spowodować oparzenia lub pożar.**

**d) Przy niewłaściwym użyciu możliwe jest wydostanie się cieczy z akumulatora. Należy unikać kontaktu z nią. Przy przypadkowym kontakcie spłukać wodą. W przypadku, że ciecz dostała się do oczu należy dodatkowo skonsultować się z lekarzem. Ciecz akumulatorowa może doprowadzić do podrażnienia skóry lub oparzeń,**

**e) Zabrania się używania uszkodzonego lub zmodyfikowanego akumulatora lub urządzenia. Uszkodzone lub zmodyfikowane akumulatory mogą działać w nieoczekiwany sposób wywołując pożar, eksplozję lub zagrożenie zranienia osób.**

**f) Zabrania się wystawiania akumulatora lub urządzenia na działanie ognia lub podwyższonej temperatury. Działanie ognia lub temperatury przekraczającej 130 °C może spowodować eksplozję.**

**g) Kierować się instrukcjami dotyczącymi sposobu ładowania, nie wystawiać akumulatora na działanie temperatury poza zakresem podanym w instrukcji obsługi. Niewłaściwy sposób ładowania akumulatora lub działanie temperatury poza zakresem podanym w instrukcji, może być przyczyną uszkodzenia akumulatora lub nastanie podwyższonego ryzyka wybuchu pożaru.**

**6) Serwis**

**a) Naprawę urządzenia należy zlecić jedynie kwalifikowanemu fachowcowi i przy użyciu oryginalnych części zamiennych. To gwarantuje, że bezpieczeństwo urządzenia zostanie zachowane.**

**b) Zabrania się dokonywania naprawy uszkodzonego akumulatora. Naprawę akumulatora może wykonywać wyłącznie producent lub autoryzowany punkt serwisowy.**

## **WSKAZÓWKI DOTYCZĄCE BEZPIECZEŃSTWA PRACY Z MŁOTAMI**

**1) Zalecenia dotyczące zachowania bezpieczeństwa podczas wykonywania każdego rodzaju prac**

**a) Używać ochrony słuchu z wiertarkami udarowymi. Hałas może spowodować utratę słuchu.**





- b) **Używać dodatkowych uchwytów dostarczonych wraz z narzędziem.** Utrata kontroli może spowodować obrażenia ciała.
- c) **Wykonując prace, podczas których osprzęt tnący lub elementy mocujące mogą dotknąć ukrytych przewodów elektrycznych, elektronarzędzie należy trzymać za izolowane powierzchnie chwytne.** Zetknięcie elementu tnącego lub mocującego z przewodem pod napięciem może spowodować, że odsłonięte metalowe części elektronarzędzia znajdują się pod napięciem, co grozi porażeniem operatorem prądem elektrycznym.
- 2) **Zalecenia dotyczące zachowania bezpieczeństwa podczas używania młotów obrotowych z długimi wiertłami.**
- a) **Wiercenie należy zawsze rozpoczynać z małą prędkością i po zetknięciu wiertła z obrabianym przedmiotem.** Przy wyższych prędkościach obrotowych, gdy wiertło nie ma kontaktu z obrabianym przedmiotem, może ono ulec wygięciu, skutkując obrażeniami ciała.
- b) **Nacisk, pamiętając by nie był nadmierny, należy wywierać wyłącznie w linii prostej z wiertłem.** Wiertła mogą ulec odkształceniu lub złamaniu, co może skutkować utratą kontroli nad narzędziem i obrażeniami ciała.
- g) **Jeśli zaciski ogniwa lub akumulatora zostały zanieczyszczone, oczyść je czystą i suchą szmatką.**
- h) **Ogniwa pomocnicze i moduł akumulatora należy przed użyciem naładować. Zawsze używaj właściwej ładowarki i przestrzegaj instrukcji ładowania zawartej w instrukcji obsługi dostarczonej przez producenta urządzenia.**
- i) **Nie pozostawiaj modułu akumulatora na długie ładowanie, jeśli go nie używasz.**
- j) **Po dłuższym okresie składowania może być niezbędne kilkukrotne naładowanie i rozładowanie ogniw lub modułu akumulatora, aby uzyskać optymalną wydajność.**
- k) **Do ładowania używaj tylko ładowarki określonej przez producenta. Nie należy używać ładowarek innych niż te, które są przeznaczone do użytku z tym narzędziem.** Ładowarki do jednego rodzaju zestawu akumulatorów mogą stanowić zagrożenie pożarowe, gdy są używane z innym zestawem akumulatorów.
- l) **Nie używaj ogniwa lub modułu akumulatora nie przeznaczonego do pracy z danym urządzeniem.**
- m) **Trzymaj ogniwa i moduł akumulatora poza zasięgiem dzieci.**
- n) **Zachowaj oryginalne instrukcje produktu do wglądu.**
- o) **Kiedy to możliwe, wyjmuj moduł akumulatora, jeśli urządzenia się nie używa.**
- p) **Zużyte ogniwa i akumulatory utylizuj zgodnie z zasadami gospodarki odpadami.**
- q) **Nie używaj w urządzeniu ogniw różnych producentów, pojemności i wymiarów.**
- r) **Chroń baterię przed mikrofalami i wysokim ciśnieniem.**

## INSTRUKCJA BEZPIECZEŃSTWA DOTYCZĄCA MODUŁU AKUMULATORA

- a) **Nie demontuj, nie otwieraj lub nie niszcź ogniw pomocniczych lub modułu akumulatora.**
- b) **Nie zwieraj ogniwa lub modułu akumulatora. Nie przechowuj ogniw lub modułu akumulatora w sposób bezładny w pudle lub szufladzie, gdzie mogą się wzajemnie zewrzeć lub ulec zwarcia przez inne metalowe przedmioty.** Nie używany akumulator należy trzymać z daleka od spinaczy, monet, kluczy, gwoździ, śrub lub innych małych przedmiotów metalowych, które mogłyby spowodować zmostkowanie kontaktów. Zwarcie pomiędzy kontaktami akumulatora może spowodować oparzenia lub pożar.
- c) **Nie narażaj ogniw lub modułu akumulatora na działanie ciepła lub ognia. Unikaj składowania w miejscach pod bezpośrednim działaniem światła słonecznego.**
- d) **Nie narażaj ogniw lub modułu akumulatora na uderzenia mechaniczne.**
- e) **W razie wycieku z ogniwa, nie dopuść, aby płyn zetknął się ze skórą lub dostał się do oczu. Jeśli już nastąpił kontakt z płynem, przemyj skażoną powierzchnię dużą ilością wody i zwróć się o pomoc medyczną.**
- f) **Utrzymuj ogniwa i moduł akumulatora w czystości i w stanie suchym.**

## SYMBOLE

	Aby zmniejszyć niebezpieczeństwo odniesienia obrażeń, użytkownik powinien przeczytać podręcznik z instrukcjami
	Ostrzeżenie
	Używać ochrony wzroku
	Używać ochrony słuchu
	Używać maski przeciwpylowej

 <b>Li-Ion</b> 	<p>Bateria litowo-jonowa. Ten produkt oznaczono symbolem „segregacji odpadów” dla zużytych baterii i akumulatorów. Umożliwia to jego recyding i demontaż, które zmniejszają negatywny wpływ na środowisko. Pakiety akumulatorów są niebezpieczne dla środowiska i dla ludzkiego życia, gdyż zawierają niebezpieczne substancje.</p>
	<p>Waste electrical products must not be disposed of with household waste. Please recycle where facilities exist. Check with your local authorities or retailer for recycling advice..</p>
	<p>Nie wrzucać do ognia</p>
	<p>Nie należy wystawiać na deszcz lub narażać na bezpośredni kontakt z wodą</p>

## LISTA KOMPONENTÓW

1. WSKAŹNIK GŁĘBOKOŚCI
2. OSŁONA PRZECIWPYŁOWA
3. BLOKADA UCHWYTU NARZĘDZIA
4. PRZEŁĄCZNIK WYBORU TRYBU FUNKCJI
5. PRZEŁĄCZNIK WŁĄCZ / WYŁĄCZ
6. KONTROLA OBROTÓW DO PRZODU I DO TYŁU
7. AKUMULATOR\*
8. UCHWYT POMOCNICZY
9. PRZYCISK ZWALNIAJĄCY AKUMULATOR
10. PRZYCISK FUNKCJI POMOCNICZEJ NA PŁYTCE

\* Nie wszystkie pokazane na ilustracji akcesoria są dostarczane standardowo.

## DANE TECHNICZNE

Nazwa modelu: **KUC61 KUC61.2 KUC61.91 (C61-nazwa maszyny, przedstawiciel młota)**

	KUC61 KUC61.2	KUC61.91
Napięcie znamionowe	20V  Max	

Prędkość znamionowa bez obciążenia	0-1210 rpm	
Częstotliwość ударов без obciążenia	0-5400 bpm	
Energia uderu	2.2 J	
Model akumulatora	Litowo-jonowy (KAB21)	/
Pojemność baterii	4.0 Ah	/
Maks. Możliwości wiercenia	Stal	13 mm
	Drewno	27 mm
	Kamieniarstwo	24 mm
Masa urządzenia	3.2 kg	2.6 kg

## DANE DOTYCZĄCE HAŁASU I WIBRACJI

Ważone ciśnienie akustyczne  $L_{pA} = 87.4 \text{ dB(A)}$

Ważona moc akustyczna  $L_{WA} = 98.4 \text{ dB(A)}$

$K_{pA} \& K_{WA} = 3 \text{ dB(A)}$

**Używać ochrony słuchu.**

## INFORMACJE DOTYCZĄCE DRGAŃ

Całkowita wartość drgań (suma wektorów trójosiowych) zgodnie z EN 62841:

Opis trybu	Wartość emisji drgań	Niepewność K
Młot wiercony w betonie	$a_{h,HD} = 13.59 \text{ m/s}^2$	$K = 1.5 \text{ m/s}^2$
Dłutowanie	$a_{h,ChEq} = 14.11 \text{ m/s}^2$	$K = 1.5 \text{ m/s}^2$

Deklarowana wartość całkowita drgań oraz deklarowanych wartości emisji hałasu zostały zmierzone zgodnie ze standardową metodą wykonywania badań i mogą być stosowane do porównywania właściwości różnych urządzeń.

Deklarowana wartość całkowita drgań i zadeklarowana wartość emisji hałasu może być zastosowana również do wstępnej oceny zagrożenia.

 **OSTRZEŻENIE:** Wibracje oraz emisja hałasu podczas rzeczywistego użytkowania elektronarzędzia może się różnić od podanej wartości, w zależności od sposobu używania urządzenia, przede wszystkim od typu obrabianego materiału i możliwości korzystania z urządzenia:

Jak używane jest narzędzie oraz, czy materiał jest cięty czy wiercony.

Czy narzędzie jest w dobrym stanie i czy jest



prawidłowo konserwowane.

Czy używane są prawidłowe akcesoria narzędzia i czy narzędzie jest właściwie naostrzone oraz w dobrym stanie.

Czy zastosowano elementy poprawiające przyleganie uchwytów oraz elementy do wyeliminowania wszelkich drgań i hałasu urządzenia.

Oraz, czy narzędzie jest używane zgodnie z przeznaczeniem i według instrukcji. **Nieprawidłowe prowadzenie tego narzędzia może spowodować syndrom wibracji rąk.**

**!** **OSTRZEŻENIE:** W szczególności, oszacowanie poziomu ekspozycji w rzeczywistych warunkach używania powinno brać także pod uwagę wszystkie elementy cyklu działania, takie jak czasy wyłączenia narzędzia i czas bezczynności, ale nie rzeczywiście wykonywaną pracę. Może to znacznie zmniejszyć poziom ekspozycji w całym okresie pracy.

Pomaga zminimalizować ryzyko występowania drgań i podwyższonego poziomu hałasu.

Należy **ZAWSZE** używać ostrych dłut, wiertel i ostrzy. Narzędzie należy konserwować z godnie z instrukcjami i prawidłowo smarować (w odpowiednich miejscach). Jeżeli urządzenie będzie stosowane regularnie zaleca się wyposażać urządzenie w wyposażenie eliminujące wibracje i hałas.

Należy zaplanować harmonogram pracy w celu rozłożenia używania narzędzi wytwarzających wysoki poziom drgań na kilka dni.

## AKCESORIA

	KUC61	KUC61.2	KUC61.91
4.0Ah Akumulator (KAB21)	2	2	/
6A Ładowarka (KAC21)	1	1	/
Uchwyt pomocniczy	1	1	1
Głębokościomierz	1	1	1

Zaleca się zakup wszystkich akcesoriów w sklepie, gdzie zakupiono narzędzie. Więcej szczegółów można znaleźć w dodatkowym opakowaniu. Personel sklepu może również udzielić pomocy i porad.

## INSTRUKCJE OBSŁUGI

**!** **UWAGA:** Przed użyciem narzędzia przeczytać uważnie instrukcję obsługi.

### Możliwe użycie

Maszyna jest przeznaczona do wiercenia udarowego w betonie, cegle i kamieniu. Nadaje się również do wiercenia bez wpływu na drewno, metal, ceramikę i plastik.

## PRZED WŁOŻENIEM OPERACJA A) ŁADOWANIE PACZKA BATERII

Dostarczona ładowarka zestawu akumulatorów pasuje do akumulatora litowo-jonowego zainstalowanego w urządzeniu. Nie używaj innych ładowarek.

Akumulator litowo-jonowy zapobiega głębokiemu rozładowaniu. Gdy akumulator zostanie wyczerpany, urządzenie wyłączy się przez obwód ochronny: Uchwyt już się nie obraca.

W ciepłym otoczeniu lub po intensywnym użytkowaniu akumulator może być zbyt gorący, aby go naładować. Przed ładowaniem poczekaj, aż akumulator ostygnie. Po pierwszym naładowaniu akumulatora i przechowywaniu go przez długi czas. Po kilku cyklach ładowania i rozładowania akumulator zostanie naładowany w 100%.

## B) ABY USUNĄĆ LUB ZAINSTALOWAĆ PAKIET AKUMULATORA (PATRZ RYSUNEK. A)

Naciśnij przycisk zwalnający akumulator, aby zwolnić akumulator i wsuń go z narzędzia. Wystarczy proste naciśnięcie i niewielki nacisk.

## DZIAŁANIE

### 1. WKŁADANIE I USUWANIE WIERTŁA W SDS Uważaj, aby nie uszkodzić osłony przeciwpyłowej(2) podczas wymiany narzędzi.

#### —WSTAW

Przed włożeniem wyczyść i nasmaruj siewnik. Włóż bezpyłowe wiertło do uchwytu wiertła w sposób skreślony, aż usłyszysz kliknięcie.

Wiertło się zablokuje. Sprawdź blokadę, pociągając narzędzie.

#### —USUWANIE

Wciągnij tuleję blokującą(3) uchwytu głowicy nożowej i wyciągnij głowicę nożową.

**!** **OSTRZEŻENIE!** Nowa wiertarko-wkrętarka udarowa Kress wytwarza potężną moc, aby szybko i wydajnie wykonać zadanie. Siły te mogą powodować pęknięcie gorszych końcówek SDS i zacinanie się w uchwycie. Dlatego zalecamy, aby to narzędzie korzystało wyłącznie z wysokiej jakości bitów SDS.

### 2.UCHWYT POMOCNICZY (PATRZ RYSUNEK. B)

Przesuń uchwyt na młotek i obróć go do żądanej pozycji roboczej. Aby zacisnąć uchwyt pomocniczy, obróć uchwyt zgodnie z ruchem wskazówek zegara. Aby zwolnić uchwyt pomocniczy, obróć uchwyt w kierunku przeciwnym do ruchu wskazówek zegara.

**!** **Ostrzeżenie: Zawsze używaj dodatkowego uchwytu.**

### 3.REGULOWANIE WSKAŹNIK GŁĘBOKOŚCI (PATRZ RYSUNEK. B)

Obróć uchwyt w lewo, aby zwolnić ogranicznik głębokości. Przesuwaj ogranicznik głębokości, aż odległość między końcem ogranicznika głębokości a końcem wiertła będzie równa głębokości otworu / śruby, którą chcesz wykonać. Następnie zamocuj ogranicznik głębokości, obracając uchwyt w prawo.

#### 4. PRZELĄCZNIK WŁĄCZ / WYŁĄCZ (PATRZ RYSUNEK. C)

Naciśnij włącznik / wyłącznik, aby uruchomić i zwolnij go, aby zatrzymać narzędzie.

#### —WŁĄCZNIK / WYŁĄCZNIK Z ZMIENNĄ KONTROLĄ PRĘDKOŚCI

Naciśnij włącznik / wyłącznik, aby uruchomić i zwolnij go, aby zatrzymać narzędzie. Narzędzie ma przełącznik o zmiennej prędkości, który zapewnia wyższą prędkość poprzez zwiększenie ciśnienia spustu lub niższą prędkość poprzez zmniejszenie ciśnienia wyzwalania kontrolującego prędkość poprzez zmianę ciśnienia przyłożonego do przełącznika.

#### 5. BLOKADA PRZELĄCZNIKA (PATRZ RYSUNEK C)

Spust przełącznika można zablokować w pozycji WYŁĄCZ. Pomaga to zmniejszyć możliwość przypadkowej aktywacji, gdy nie jest używana. Aby zablokować spust przełącznika, ustaw przełącznik kierunku obrotów w położeniu środkowym.

#### 6. STEROWANIE DO PRZODU I DO TYŁU (PATRZ RYSUNEK. C)

Obróć do przodu: Wciśnij pokrętkę obrotów do przodu i do tyłu w lewo "◀◀", aby wierceć  
Odwrotny obrót: Przesuń dźwignię obrotów do przodu i do tyłu w prawo "▶▶", aby wyjąć wiertła.

**! OSTRZEŻENIE: Nigdy nie zmieniaj kierunku obrotu, gdy narzędzie się obraca, poczekaj, aż się zatrzyma.**

#### 7. FUNKCJA POMOCNICZA NA PŁYTCIE

Aby zobaczyć, czy światło jest włączone lub wyłączone należy przycisnąć przycisk ON/OFF (WŁĄCZ/WYŁĄCZ).

Jeśli lampka się świeci - wskazuje to, że funkcja pomocnicza jest włączona, natomiast jeśli lampka się nie świeci oznacza to, że funkcja pomocnicza jest wyłączona.

Podczas pracy na płycie należy w pierwszej kolejności nacisnąć przycisk funkcji pomocniczej na płycie (10), jeśli pojawiło się zielone światelko - oznacza to, że funkcja pomocnicza została włączona. Następnie, wciśnięcie przycisku do połowy oznacza rozpoczęcie pulsowania operacji pomocniczej. Dopóki szklivo płytki nie zostanie zerwane, należy nacisnąć przełącznik ON/OFF (WŁĄCZ/WYŁĄCZ) znajdujący się na dole, a wiercenie zostanie rozpoczęte.

W trakcie pracy na innych przedmiotach - a nie na płytkach; przycisk funkcji pomocniczej powinien pozostać zamknięty. W ten sposób zapewniona zostanie wysoka wydajność wiercenia.

Uwaga:

Funkcja pomocnicza na płycie umożliwia uniknięcie niespodziewanego podziału płytki. Ta funkcja pomocnicza zastępuje wcześniejsze wiercenie wiertłem szklanym na płycie.

Funkcja pomocnicza na płycie przeznaczona jest jedynie do zastosowania pod pozycją wiercenia udarowego. W trakcie pracy w trybie wiercenia/ dłutowania/ należy wyregulować tryb kąta uchwytu oraz należy się upewnić, że funkcja pomocnicza została wyłączona.

#### 8. WYBÓR TRYBU FUNKCJI (PATRZ RYSUNEK.D)

Użyj pokrętki wyboru funkcji(4), aby ustawić działanie skrzyni biegów dla każdej aplikacji. Aby przełączyć się między funkcjami, naciśnij przycisk odblokowania (a) i obróć wybierak dożądanego trybu pracy.

	Tryb jednoczesnego wiercenia i uderzania w beton, Mur
	Tryb wiercenia lub wiercenia w stali, drewnie i tworzywach sztucznych
	Tryb lub wycinanie
	Tryb regulacji kąta uchwytu dłutowania Uwaga: Najpierw wybierz ten tryb funkcji i ustaw kąt uchwytu w żądanym kierunku. Następnie wybierz tryb "⌄" i wykonaj pracę dłuta.

**! OSTRZEŻENIE: Przełącznik wyboru trybu pracy można obsługiwać tylko podczas postoju.**

#### 9. OCHRONA PRZED PRZEŁADOWANIEM

Po przeciążeniu silnik zatrzymuje. Natychmiast zwolnij łańdug na maszynie i ostudź przez około 30 sekund przy najwyższej prędkości bez obciążenia.

#### 10. OCHRONA PRZED PRZEŁADUNKIEM ZALEŻNA OD TEMPERATURY

Przy stosowaniu zgodnie z przeznaczeniem elektronarzędzia nie są przeciążone. Gdy obciążenie jest zbyt wysokie lub przekracza dopuszczalną temperaturę akumulatora wynoszącą 75 °C, elektroniczny system sterowania wyłączy urządzenie, dopóki temperatura nie osiągnie ponownie optymalnego zakresu temperatur.

#### 11. OCHRONA PRZED GŁĘBOKIM WYŁADUNKIEM

Akumulatory litowo-jonowe zapobiegają głębokiemu rozładowaniu dzięki "systemowi ochrony przed rozładowaniem". Gdy akumulator się rozładuje, urządzenie zostanie wyłączone przez obwód ochrony. Wstawione narzędzie nie obraca.

# WSKAZÓWKI DOTYCZĄCE PRACY Z NARZĘDZIEM

Jeśli elektronarzędzie się przegrzewa, ustaw maksymalną prędkość i pozostaw ją bezczynną przez 2-3 minuty, aby schłodzić silnik. Wiertła z węgla wolframu SDS-plus należy zawsze stosować w konstrukcjach betonowych i murowanych. Podczas wiercenia otworów w metalu używaj tylko wiertel HSS w dobrym stanie. Jeśli to możliwe, użyj otworów pilotowych przed wierceniem otworów o dużej średnicy.

## ROZWIĄZANIE PROBLEMU

### 1.PRZYCZYNY RÓŻNYCH CZASÓW ŁADOWANIA

Na twój czas ładowania wpływa wiele przyczyn, które nie są wadami produktu. Jeśli akumulator jest tylko częściowo rozładowany, można go naładować w mniej niż godzinę. Jeśli akumulator i temperatura otoczenia są bardzo niskie, ładowanie może potrwać 1-1.5 godziny. Jeśli akumulator jest bardzo gorący, nie będzie się ładować, ponieważ wewnętrzny wyłącznik bezpieczeństwa temperatury zapobiega ładowaniu akumulatora. Jeśli akumulator jest bardzo gorący, należy go wyjąć z ładowarki i schłodzić do temperatury otoczenia przed rozpoczęciem ładowania. Jeśli drugi akumulator zostanie naładowany natychmiast po pierwszym akumulatorze, ładowarka może się przegrzać. Odczekaj przynajmniej 15 minut przerwy między ładowaniami akumulatora.

### 2.PRZYCZYNY RÓŻNYCH CZASÓW PRACY AKUMULATORA

Nieużywanie akumulatora przez dłuższy czas może powodować problemy z czasem ładowania, co może skrócić czas pracy akumulatora. Po kilku operacjach ładowania i rozładowywania problem ten można rozwiązać, ładując & obsługując siewnik. Cięższe warunki pracy, takie jak duże śruby wkręcane w drewno, zużywają energię akumulatora szybciej niż lżejsze warunki pracy. Nie ładuj akumulatora poniżej 0 °C i powyżej 30 °C, ponieważ wpłynie to na wydajność.

## KONSERWACJA

### Przed dokonaniem jakichkolwiek regulacji, konserwacji lub konserwacji wyjmij akumulator z narzędzia.

Twoje elektronarzędzia nie wymagają dodatkowego smarowania ani konserwacji. W elektronarzędziu nie ma części, które mogłyby być serwisowane przez użytkownika. Nigdy nie używaj wody ani chemicznych środków czyszczących do czyszczenia elektronarzędzi. Przecieraj czystą suchą tkaniną. Zawsze przechowuj elektronarzędzia w suchym miejscu. Utrzymuj szczeliny wentylacyjne silnika w czystości. Chroń wszystkie elementy sterowania pracą przed kurzem. Czasami możesz zobaczyć iskry w szczelinach wentylacyjnych. Jest to normalne i nie spowoduje uszkodzenia elektronarzędzia.

## ZALECENIA DLA NARZĘDZI AKUMULATOROWYCH

Zakres temperatury roboczej i przechowywania narzędzi oraz akumulatora wynosi 0°C-45°C. Zalecany zakres temperatury ładowania dla układu ładowania wynosi 0°C-40°C.

## OCHRONA ŚRODOWISKA

 Odpady wyrobów elektrycznych nie powinny być wyrzucane razem z odpadami gospodarstwa domowego. Należy korzystać z recyklingu, jeśli istnieje odpowiednia infrastruktura. Porady dotyczące recyklingu można uzyskać u władz lokalnych lub sprzedawcy detalicznego.

## DEKLARACJA ZGODNOŚCI

My,  
POSITEC Germany GmbH  
Postfach 32 02 16, 50796 Cologne, Germany

deklarujemy, że produkt,  
Opis **Litowo-jonowa Bezszcotkowy młot obrotowy**  
Typ **KUC61 KUC61.2 KUC61.91(C61-nazwa maszyny, przedstawiciel młota)**  
Funkcja **Wbijanie różnych materiałów**

jest zgodny z następującymi dyrektywami,  
**2006/42/EC**  
**2011/65/EU&(EU)2015/863**  
**2014/30/EU**

Normy są zgodne z:  
**EN 55014-1**  
**EN 55014-2**  
**EN 62841-1**  
**EN IEC 62841-2-6**

Osoba upoważniona do kompilacji pliku technicznego,  
**Nazwa Marcel Filz**  
**Adres Positec Germany GmbH**  
**Postfach 32 02 16, 50796 Cologne, Germany**

2022/10/08  
Allen Ding  
Zastępca głównego inżyniera, testowanie i certyfikacja  
Positec Technology (China) Co., Ltd  
18, Dongwang Road, Suzhou Industrial  
Park, Jiangsu 215123, P. R. China

**Kress** 