

DESPIECE / DESMONTAGEM / EXPLODED VIEW.

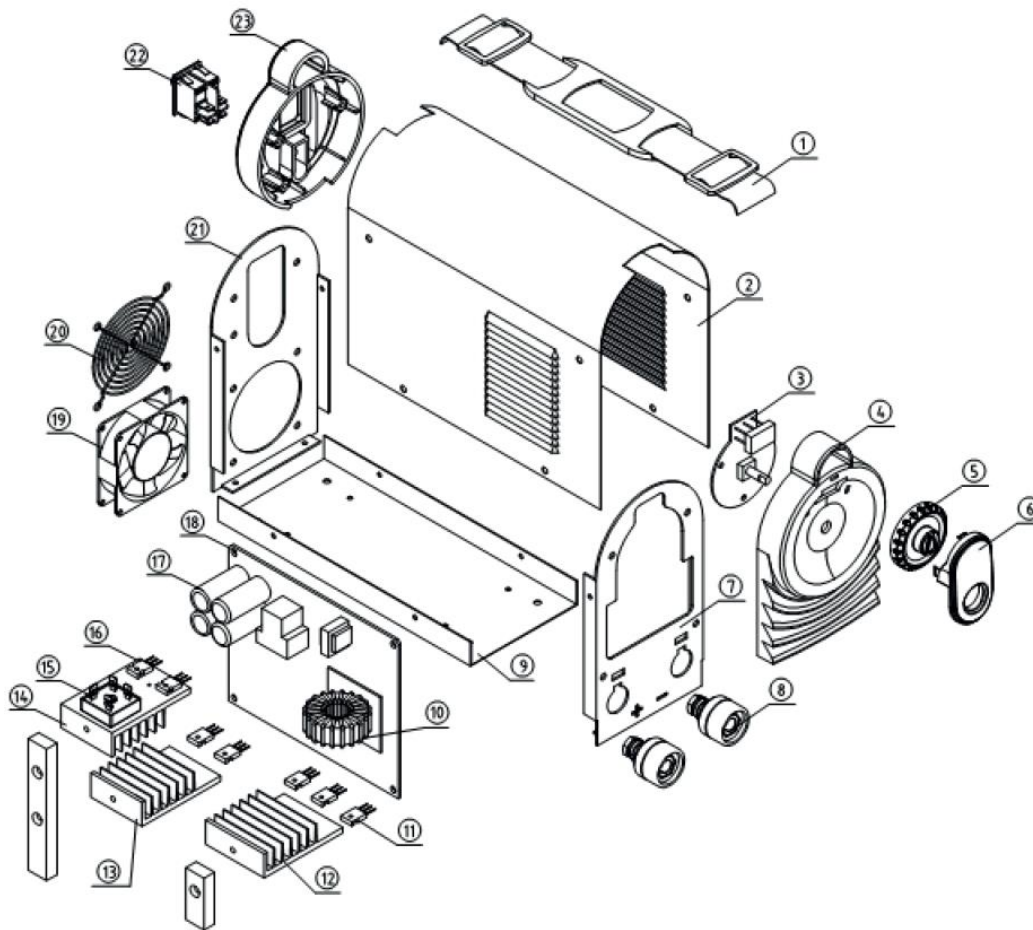

LISTA DE COMPONENTES / LISTA DE COMPONENTES / PART LIST

Item	Descripción/Descrição/Description	Can. Qty.	Item	Descripción/Descrição/Description	Can. Qty.
1	Correa/Correia/Belt.	1	13	Radiador 2/Radiador 2/Radiator 2.	1
2	Carcasa/Carcaça/Case.	1	14	Radiador 3/Radiador 3/Radiator 3.	1
3	Placa circuito de control/Placa circuitería de controlo/Control circuit board.	1	15	Rectificador/Retificador/Rectifier	1
4	Panel frontal plástico/Painel frontal plástico/Plastic front panel.		16	Transistor IGBT	4
5	Potenciómetro/Potenciómetro/Knob.	1	17	Condensador electrolítico/Condensador electrolítico/Electrolytic capacitor.	1
6	Protector de pantalla/Protector de ecrã/Display protection.	1	18	Placa de control/Placa de controlo/Control board.	1
7	Panel frontal/Painel frontal plástico/Front panel.	1	19	Ventilador/Ventilador/Fan.	1
8	Conector rápido/Conector rápido/Quick connector.	2	20	Tapa ventilador/Tampa ventilador/Fan cover.	1
9	Chasis/Chassis/Base plate.	1	21	Panel posterior/Painel traseiro/Rear panel.	1
10	Transformador/Transformante/Transformer	1	22	Interruptor ON-OFF/Conmutador ON-OFF/Switch ON-OFF.	1
11	Diodo recuperación rápida/Diodo recuperação rápida/Fast recovery diodes	4	23	Panel posterior plástico/Painel traseiro plástico/Plastic rear panel.	1
12	Radiador 1/Radiador 1/Radiator 1.				