

ASPIRADOR / VACUUM CLEANER

PRO30XT

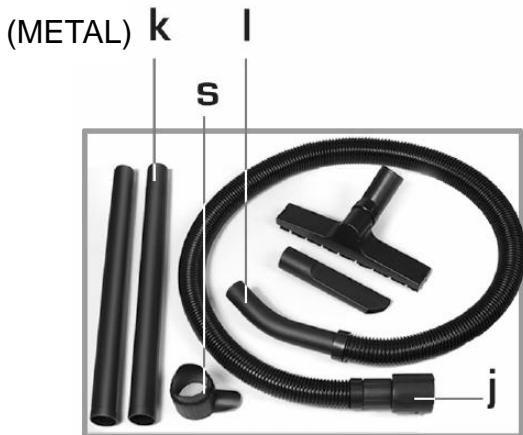

- I** Bidone aspira solidi e liquidi
Istruzioni per l'uso e la manutenzione
- Gb** Solids and liquids vacuum cleaner
Instruction for use and maintenance
- E** Aspiradora de líquidos y sólidos
Instrucciones
- Pt** Aspiradora de líquidos y sólidos

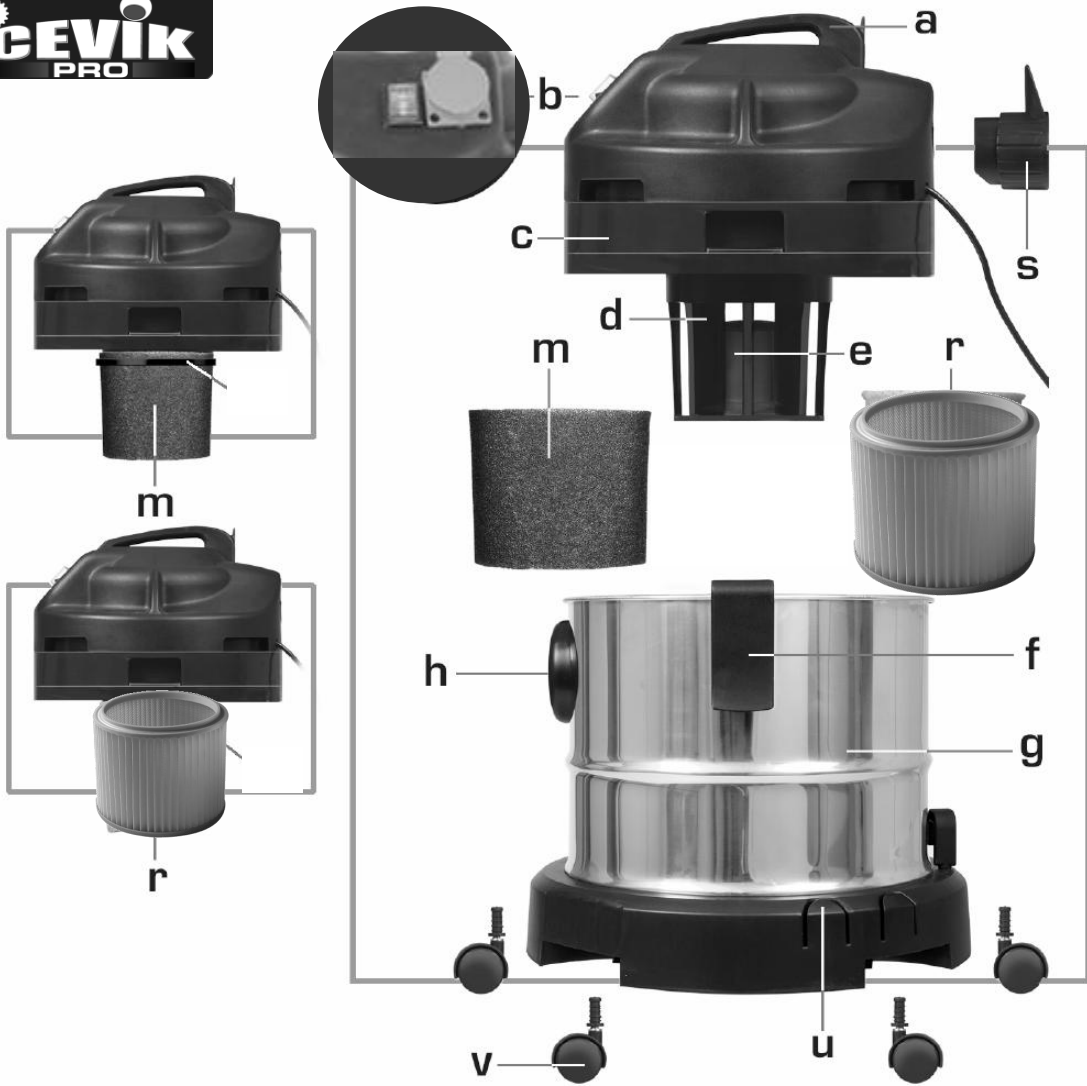

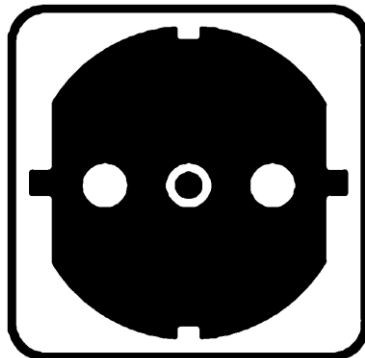
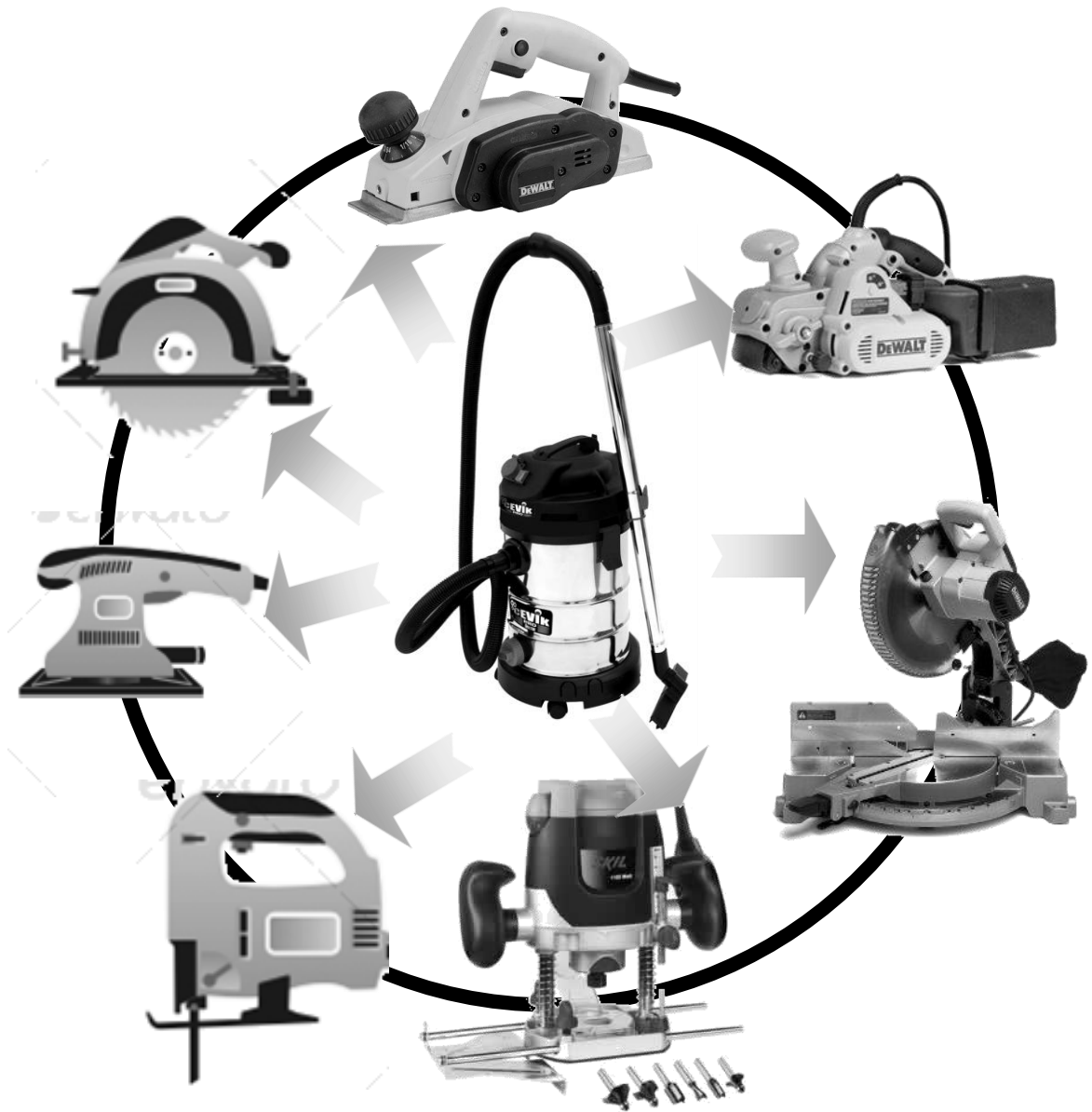

AUTOMATIC ON/OFF

Wet vacuum - cleaning

ASPIRAR EN MOJADO

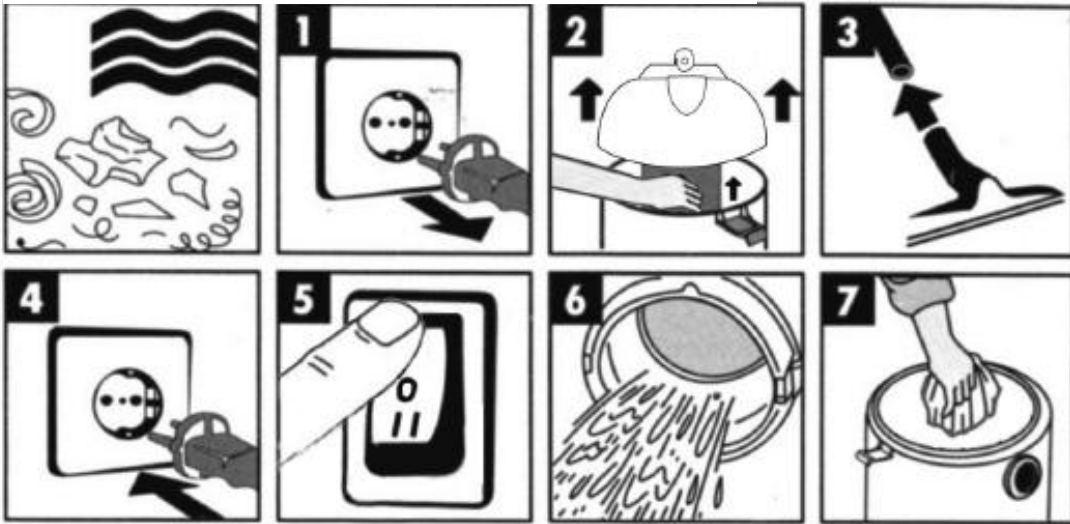

Dry vacuum-cleaning

ASPIRAR EN SECO

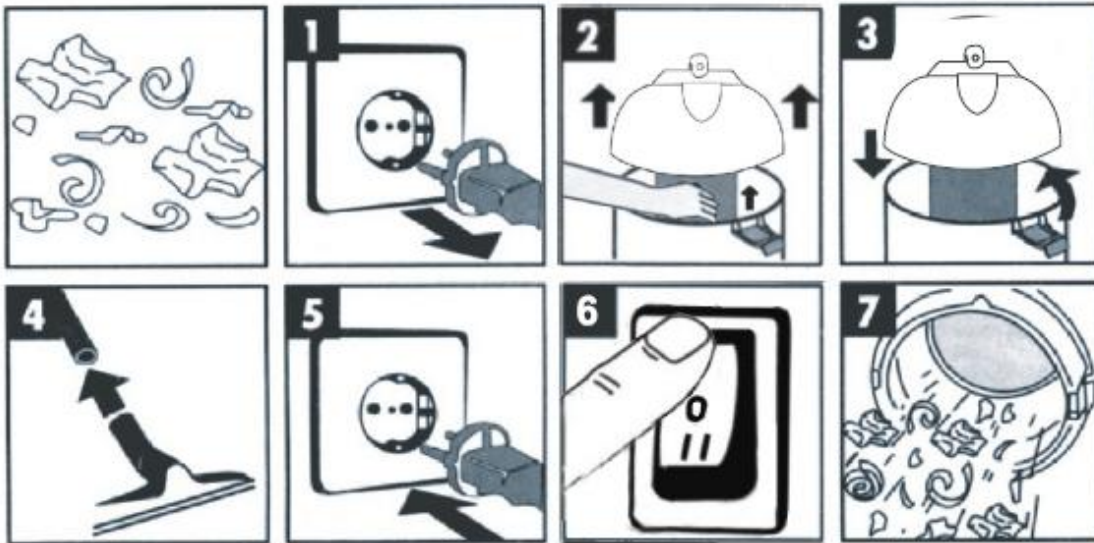

POWER TOOLS CONEXION

CONEXIÓN HERRAMIENTA ELECTROPORTATIL

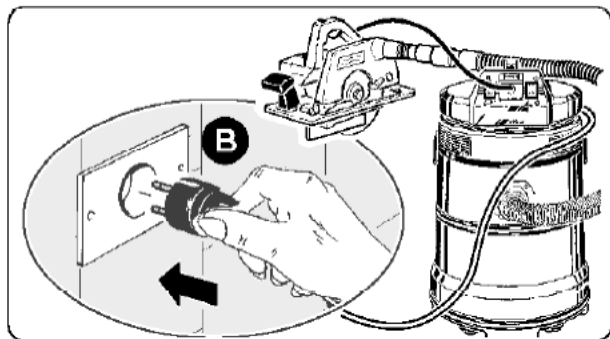
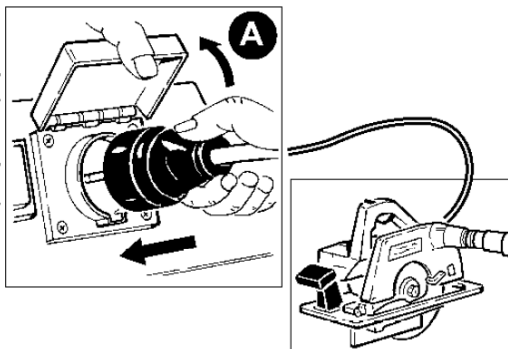



BIDONE ASPIRA SOLIDI E LIQUIDI **CEVIK**

Ci congratuliamo per la scelta di un elettrodomestico **CEVIK**

Tutti i prodotti vengono realizzati con materiali accuratamente selezionati, infatti la nostra azienda è costantemente impegnata nella ricerca per offrire prodotti di qualità al giusto prezzo, semplici da utilizzare e facili da pulire.



Attenzione non utilizzare l'apparecchio senza avere letto precedentemente il libretto di istruzioni. Leggere attentamente il libretto di istruzioni in quanto contiene delle informazioni **IMPORTANTI** per l'utilizzo dell'apparecchio.

Conservare il presente libretto per future consultazioni. Nel caso l'apparecchio viene ceduto ad altri utilizzatori consegnare anche il libretto di istruzioni.

AVVERTENZE E NORME DI SICUREZZA GENERALI



Funzionamento non corretto ed uso improprio possono danneggiare l'apparecchio e causare danni all'utente.

L'apparecchio deve essere utilizzato solo per lo scopo per cui è stato previsto. **CEVIK** non si assume alcuna responsabilità per eventuali danni causati da uso scorretto o trattamento improprio. Non usare questo apparecchio vicino a rubinetti dell'acqua, vasche da bagno, lavandini, doccia o altri recipienti pieni d'acqua.

Non mettere l'apparecchio o la spina in acqua o in qualunque altro liquido. Nel caso in cui l'apparecchio dovesse accidentalmente cadere in acqua estrarre immediatamente la spina e fare controllare l'apparecchio in un centro di assistenza autorizzato. In nessun caso immergere le mani per recuperare l'apparecchio senza prima avere tolto la spina dalla presa. La mancata osservazione di queste norme potrebbe causare una scarica elettrica.

Non utilizzare l'apparecchio con mani bagnate, quando il pavimento è umido, o se l'apparecchio stesso è umido.

Non toccare la spina con mani bagnate o umide;

Non usare l'apparecchio se è caduto o in altro modo danneggiato o se il cavo o la spina sono danneggiati. In caso di danni, portare l'apparecchio per un controllo presso un centro assistenza autorizzato e se necessario farlo riparare.

Non accendere l'apparecchio se mostra malfunzionamenti o anomalie.

Non tentare mai di riparare l'apparecchio da soli, per evitare tutti i pericoli connessi all'elettricità.

Non fare appoggiare il cavo su spigoli aguzzi e tenerlo lontano da fonti di calore e fiamme nude.

Togliere la spina dalla presa tenendola e non tirandola per il cavo.

Assicurarsi che il voltaggio del luogo di utilizzo corrisponda al voltaggio indicato sull'etichetta del prodotto.

Questo apparecchio non è indicato per uso professionale.

Non lasciare mai l'apparecchio incustodito quando è acceso.

I bambini non riconoscono i pericoli connessi ad un uso scorretto degli apparecchi elettrici; per questo non consentirne l'utilizzo senza controllo.

Estrarre la spina dalla presa se l'apparecchio non è in uso e sempre prima di pulirlo.

Attenzione! Il voltaggio indicato sull'apparecchio persiste finché lo stesso rimane collegato alla presa di corrente.

Spegnere l'apparecchio prima di togliere la spina dalla presa a muro.

Non sostenere l'apparecchio dal cavo. Non utilizzare prolunghie.

Non usare questo apparecchio in atmosfera corrosiva ed esplosiva, in presenza di solventi e vernici, per evitare corto circuiti ed esplosioni.

L'utilizzo di accessori non originali **CEVIK** può compromettere la funzionalità dell'apparecchio e fa decadere la garanzia.

Prima di ogni utilizzo rimuovere il materiale d'imballaggio, lavare eventuali parti asportabili che vanno a contatto con i cibi; assicurarsi che siano perfettamente asciutte prima di assemblare nuovamente l'apparecchio.

Non lavare l'apparecchio né le singole parti in lavastoviglie.

Smaltire il materiale di imballaggio con la raccolta differenziata, come da normative vigenti nel proprio paese.

Non fare giocare bambini con i materiali di imballaggio, pericolo di soffocamento.

Questo apparecchio non deve essere usato da persone (inclusi bambini) con ridotte capacità fisiche o mentali o che non abbiano esperienza e conoscenza dello stesso, se non sotto la supervisione di persone responsabili alla loro sicurezza.

I bambini devono essere controllati per assicurarsi che non giochino con il dispositivo.

Questo apparecchio non è progettato per essere usato con timer esterni o sistemi di controllo a distanza.

AVVERTENZE E NORME DI SICUREZZA PARTICOLARI



- stendere sempre in tutta la lunghezza il cavo. Non utilizzare l'apparecchio con il cavo parzialmente arrotolato.

Nel caso l'apparecchio sia dotato di avvolgicavo estrarlo per tutta la sua lunghezza.

- Dopo un utilizzo prolungato il cavo di alimentazione si potrebbe leggermente riscaldare, lasciarlo raffreddare prima di posizionarlo o di riavvolgerlo.

- Prima di riporre o pulire l'apparecchio, spegnerlo e togliere la spina dalla presa di corrente, attendere il completo raffreddamento del motore.

- Non utilizzare l'apparecchio all'esterno.

- Assicuratevi che i fori di aerazione non vengano mai ostruiti.

- Non inserire oggetti o mani nelle fessure di aerazione.

- Non appoggiare pesi, non calpestare né schiacciare il cavo di alimentazione o il tubo flessibile.

- Non usare l'apparecchio nel caso non sia correttamente e completamente assemblato.

- Non usare l'apparecchio per aspirare la polvere senza l'apposito filtro adatto per l'utilizzo a secco.

- Non utilizzare l'apparecchio se il filtro è danneggiato o rotto.

- Non utilizzare l'apparecchio per aspirare acqua senza il filtro acqua adeguato all'utilizzo con acqua.

- Non utilizzare l'apparecchio senza filtri.

- Non utilizzare l'apparecchio senza avere applicato l'elastico blocca filtro.

- Prima di usare l'apparecchio installate tutti i filtri adatti all'utilizzo.

- Non trasportare l'apparecchio tenendolo sospeso per il cavo.

- Non usare mai l'apparecchio per aspirare sostanze liquide oleose, esplosive, infiammabili, corrosive, solventi, mozziconi accesi, cenere incandescente, braci o materiale in combustione, chiodi, spille o oggetti di ogni genere con punta.

- Non aspirare polveri pericolose o nocive alla salute.

- Non usare mai l'apparecchio per aspirare polvere di cemento, cenere raffreddata, limatura, segatura o polvere di metallo perché potrebbero occludere il filtro e risultare abrasive danneggiando il motore facendo decadere la garanzia.

- Non aspirare prodotti o sostanze che possano danneggiare i filtri utilizzati.

- Non cercare di aprire il fusto contenitore quando l'apparecchio è in funzione, è pericoloso.

Spegner sempre l'apparecchio e togliere la spina dalla presa di corrente.

- Svuotare il fusto contenitore dopo ogni utilizzo, e pulire i filtri.
- Non utilizzare parti o filtri dell'apparecchio per altri usi.
- Non aspirare acqua calda.
- Non tenere o utilizzare l'apparecchio in ambienti umidi.
- Non utilizzare l'apparecchio per pulire le scale.
- Utilizzare l'apparecchio solo in posizione verticale, se l'apparecchio dovesse cadere interrompere immediatamente l'aspirazione e togliere immediatamente la spina dalla presa di corrente.
- Evitare assolutamente il ribaltamento o la caduta dell'apparecchio durante l'utilizzo.
- Utilizzando la funzione soffiante non direzionare il flusso d'aria contro persone, animali, oggetti; l'aria in uscita dall'apparecchio può essere calda.

DESCRIZIONE COMPONENTI

- a) maniglia
- b) interruttore
- c) corpo motore
- d) cestello porta filtro
- e) valvola di sicurezza /galleggiante
- f) ganci chiusura
- g) fusto contenitore
- h) innesto tubo flessibile
- j) tubo flessibile
- k) tubi rigidi
- l) maniglia
- m) filtro ACQUA (in spugna nero)
- r) filtro SECCO (in tessuto grigio)
- s) gancio avvolgicavo con uscita aria per funzione soffiante
- u) porta accessori
- v) rotelle

ISTRUZIONI PER L'USO

- Togliere l'apparecchio dalla scatola e rimuovere l'imballaggio sia interno che esterno.
- se le rotelle non sono applicate all'apparecchio togliere il corpo motore (c) dall'apparecchio. Capovolgere il fusto contenitore (g) appoggiandolo su una superficie stabile, pulita e resistente (meglio se sul pavimento) ed applicare le rotelle. Le rotelle vanno inserite esercitando una leggera pressione nella propria sede. Una volta applicate non devono più essere tolte
- Inserite nell'innesto per tubo flessibile (h) il terminale del tubo flessibile (j)
- Innestare all'altra estremità del tubo flessibile uno o due tubi rigidi (k) in funzione alla lunghezza desiderata nella maniglia (l).
- Scegliete l'accessorio finale che desiderate utilizzare ed applicatelo a pressione all'altra estremità del tubo rigido (k) .

Per poter utilizzare l'utensile procedere nel modo seguente:

- a) Alzare lo sportello protettivo della presa
- b) Inserire la spina dell'utensile
- c) Azionare l'interruttore, a questo punto aspiratore e utensile potranno funzionare in contemporaneamente.

Durante l'utilizzo con elettro utensile aspirare esclusivamente polveri e mai liquidi

Preparare ora i filtri adatti all'utilizzo

Per aspirare polvere (a secco):

assicurarsi che il fusto sia pulito e perfettamente asciutto.

inserire il filtro SECCO (r), perfettamente asciutto e pulito, correttamente sul cestello porta filtro (d) calzando il cestello fino a coprirlo completamente .

Fissare l'elastico blocca filtro (t) all'estremità superiore del filtro (come esposto nel disegno)

posizionare il corpo motore (c) sul fusto contenitore (g).

bloccare il corpo motore (c) sul fusto contenitore (g) tramite entrambi i ganci di chiusura (f).

NB: NON aspirare acqua o altri liquidi con il filtro secco (r) montato.

NB: Il filtro secco (r) deve essere pulito dopo ogni utilizzo

Per aspirare acqua

assicurarsi che il fusto sia pulito e perfettamente asciutto.

inserire il filtro ACQUA (m), perfettamente asciutto e pulito, correttamente sul cestello porta filtro (d), calzando il cestello fino a coprirlo completamente.

Fissare l'elastico blocca filtro (t) all'estremità superiore del filtro (come esposto nel disegno).

posizionare il corpo motore (c) sul fusto contenitore (g).

bloccare il corpo motore (c) sul fusto contenitore (g) tramite entrambi i ganci di chiusura (f).

NB: Il filtro acqua (m) deve essere pulito dopo ogni utilizzo.

Inserire la spina nella presa di corrente adatta a riceverla.

Premere l'interruttore (b) in posizionandolo su "I" per attivare l'apparecchio.

Per disattivare l'apparecchio premere nuovamente l'interruttore (b)

Posizionandolo in posizione "0".

Durante l'aspirazione di acqua, l'aspirazione si può interrompere e l'apparecchio emetterà un rumore anomalo.

Spegnere immediatamente l'apparecchio, togliere la spina dalla presa di corrente, sbloccare il fusto contenitore (g) tramite i ganci di chiusura (f) e allontanare il corpo motore (c). Svuotare quindi il contenuto.

Per utilizzare la funzione soffiante

Togliere il gancio avvolgicavo con uscita aria per funzione soffiante (s) tirandolo.

Inserire il terminale del tubo flessibile (j) al posto del gancio avvolgicavo con uscita aria per funzione soffiante (s).

L'innesto del terminale del tubo flessibile (j) è ad incastro, è sufficiente spingerlo all'interno.

ATTENZIONE: non direzionare il flusso d'aria contro persone, animali, oggetti.

L'aria in uscita può essere calda.

PULIZIA E MANUTENZIONE

Pulire e lavare i filtri dopo ogni utilizzo e all'occorrenza sostituirli.

Lasciare asciugare molto bene i filtri prima di riutilizzarli.

Non usate mai sostanze infiammabili o agenti corrosivi, altrimenti causerebbero danni all'apparecchio, cose o persone.

Non utilizzate detersivi per lavare i filtri.

Non utilizzate acqua calda per lavare i filtri.

Controllare che i tubi di aspirazione non siano ostruiti da oggetti.

Tenere l'apparecchio in luoghi asciutti e puliti

GARANZIA:

Tutti i prodotti **CEVIK** sono costruiti con i migliori materiali disponibili e vengono sottoposti a continui controlli di qualità. Per questo sono garantiti per 24 mesi dalla data di acquisto dai difetti di fabbricazione.

La garanzia non copre i danni provocati all'apparecchio per uso improprio o diverso da quello illustrato in questo manuale.

ATTENZIONE: il presente apparecchio deve essere riparato solo da personale specializzato e autorizzato negli appositi centri.



Assistenza clienti: **+34 918797200**

CEVIK si riserva la facoltà di apportare qualsiasi modifica al prodotto senza preavviso.
CEVIK non va tenuta responsabile per eventuali errori di stampa.

SPIEGAZIONE DELLA SIMBOLOGIA.

NB: il prodotto è conforme SOLO per la simbologia riportata sull'etichetta posta dietro o sotto il prodotto stesso. Le indicazioni sono puramente indicative, attenersi scrupolosamente alle istruzioni riportate nel presente libretto leggere con attenzione i paragrafi:

AVVERTENZE E NORME DI SICUREZZA GENERALI AVVERTENZE E NORME DI SICUREZZA PARTICOLARI ISTRUZIONI PER L'USO



Certifica che il prodotto è conforme a quanto prescritto dalle direttive Europee e alle normative vigenti previste per le apparecchiature elettriche



Attuazione della direttiva n. 89/109/CEE con DECRETO LEGISLATIVO n.108 del 25 gennaio 1992, concernente i materiali e gli oggetti destinati a venire a contatto con i prodotti alimentari. Certifica le parti del prodotto che vanno a contatto con gli alimenti sono certificate ed adatte ad uso alimentare e quindi non nocive o tossiche per la salute.



Non usare questo apparecchio vicino a rubinetti dell'acqua, vasche da bagno, lavandini, doccia o altri recipienti pieni d'acqua. Non mettere l'apparecchio o la spina in acqua o in qualunque altro liquido.



Pericolo generico. Utilizzare l'apparecchio solo per l'utilizzo e con le modalità descritte nelle presenti istruzioni. Utilizzare l'apparecchio con cautela e attenzione. Leggere attentamente le istruzioni in quanto un utilizzo non corretto può causare situazioni di pericolo, danni a cose o persone.



All'interno dell'apparecchio ci sono tensioni o alte tensioni di corrente elettrica pericolose. Non aprire o intervenire sull'apparecchio. Pericolo di folgorazione.



Trattamento dei rifiuti delle apparecchiature elettriche ed elettroniche

Il prodotto al termine del suo ciclo di vita deve essere smaltito seguendo le norme vigenti relative allo smaltimento differenziato e non può essere trattato come un semplice rifiuto urbano. Il prodotto deve essere smaltito presso i centri di raccolta dedicati o deve essere restituito al rivenditore nel caso si vuole sostituire il prodotto con un altro equivalente nuovo.

Indica che il prodotto risponde ai requisiti richiesti dalle nuove direttive introdotte a tutela dell'ambiente (2002/95/EC, 2002/96/EC, 2003/108/EC convertito in D.Lgs 151/2005 e successive modifiche) e che deve essere smaltito in modo appropriato al termine del suo ciclo di vita. Chiedere informazioni alle autorità locali in merito alle zone dedicate allo smaltimento dei rifiuti.

Chi non smaltisce il prodotto seguendo quanto indicato in questo paragrafo risponde secondo le norme vigenti.

Chi non smaltisce il prodotto seguendo quanto indicato in questo paragrafo è soggetto a sanzioni.



Indica che il materiale, carta e cartone, sono riciclabili.



Der Grüne Punkt, indica la regolare applicazione della normativa relativa al riciclaggio dei materiali componenti il prodotto.



Non disperdere l'imballo nell'ambiente. Utilizzare gli appositi contenitori per la raccolta differenziata.



Pericolo di USTIONE. Non toccare l'apparecchio o parti di esso. Le superfici o parti dell'apparecchio raggiungono alte temperatura. Utilizzare le opportune precauzioni per evitare di scottarsi. Utilizzare l'apparecchio solo per l'utilizzo e con le modalità descritte nelle presenti istruzioni. Utilizzare l'apparecchio con cautela ed attenzione. Leggere attentamente le istruzioni in quanto un utilizzo non corretto può causare situazioni di pericolo di ustione, danni a cose, persone, o pericolo di incendio.



Le batterie e/o accumulatori devono essere smaltiti separatamente come rifiuto speciale presso le strutture autorizzate.

Chi non smaltisce il prodotto seguendo quanto indicato in questo paragrafo è soggetto a sanzioni.



VACUUM CLEANER FOR SOLIDS AND LIQUIDS CEVIK

Thank you for choosing a CEVIK home appliance.

All our products are manufactured using only finely selected materials, at our company we constantly aim to offer good quality products - easy to use and clean – at a reasonable price.



Attention, please do not use the appliance without reading the instructions. Please read the instructions carefully, they contain important information regarding the use of the appliance. Keep this booklet for future reference. This booklet must always be delivered together with the device in case it is handed on to other users.

WARNINGS AND GENERAL SAFETY RULES



Improper operation use may damage the appliance and cause damages to the user.

The appliance should be used only for the purpose it has been designed for CEVIK does not hold any responsibility for damages caused by improper operation and treatment.

Do not use the appliance next to sinks, bathtubs, showers or other containers filled with water.

Do not immerse the appliance or its plug into water or any other liquids. If the appliance gets wet or falls into water accidentally, in case you own a model with electrical engine, please unplug it immediately and bring it to the nearest authorised service centre. In no case that you immerse your hands into water to recover the appliance without having first unplugged it. An electrical shock may be caused by not following the above safety rules.

Do not use the appliance with wet hands or in case that the floor or the appliance itself is wet.

Do not touch the plug with wet hands.

Do not use the appliance if it drops onto the ground or in case that it is damaged or if the plug is damaged. In case of damages, please bring the appliance to an authorised service centre to have it checked and eventually repaired.

Do not switch the appliance on if it does not work properly or shows anomalies.

In no case that you try to repair the appliance by yourself, in order to avoid all the risks caused by electricity. Never place the cable on sharp edges and keep it away from heat sources and fire.

Do not unplug by pulling the cable.

Make sure that the supply voltage is suitable to the appliance power as indicated on product label.

This appliance is not designed for professional use.

Never leave the appliance unattended while operating.

Children are not aware of risks caused by improper use of electrical appliances. Therefore, do not allow them to use the appliance without supervision.

Unplug the appliance when it is not operating and before cleaning it.

Warning! The voltage persists until the appliance is plugged in.

Switch off the appliance before unplugging it from the wall outlet.

Do not hold the appliance by its cable. Do not use cable extensions.

Do not use the appliance in corrosive and explosive environment, next to solvents and paints, in order to avoid electrical circuit breakage explosions.

The use of non-original CEVIK accessories may cause damages to the appliance and invalidate the guarantee.

Before using the appliance, remove packaging and clean the removable components that may come in contact with food; make sure that they are totally dry before assembling them again.

Do not wash the appliance or its components in the dishwasher.

Recycle packaging material as advised by your country's recycling regulations.

Do not let the children play with packaging material, danger of suffocation.

This appliance is not intended for use by persons (including children) with reduced physical, sensory or mental capabilities, or lack of experience and knowledge, unless they have been given supervision or instruction concerning use of the appliance by a person responsible for their safety. Children should be supervised to ensure that they do not play with the appliance. This appliance is not intended to be operated by means of an external timer or separate remote-control system.

WARNINGS AND SPECIAL SAFETY RULES



- Always extend the cord for all its length. Do not use the appliance if the cord is partially rolled up. If the appliance is provided with a cord roller, take it out for all its length.
- After a long use, the power cord can get slightly warm, let it cool down before relocating it or rolling it up again.
- Before storing or cleaning the appliance, switch it off and unplug it from the socket, wait for the complete cooling down of the motor.
- Do not use the appliance outdoors.
- Ensure that the ventilation holes are never blocked.
- Never introduce objects or your hands in the ventilation holes.
- Do not put loads, do not step nor press the power cord or the flexible hose.
- Do not use the appliance in case it is not correctly and completely assembled.
- Do not use the appliance to suck dust without the filter suitable for dry use.
- Do not use the appliance if the filter is damaged or broken.
- Do not use the appliance to suck water without the filter suitable for use with water.
- Do not use the appliance without filters.
- Never use the device without installing the filter-blocking elastic.
- Before using the appliance, install all the proper filters.
- Do not carry the appliance by keeping it hanging by the cord.
- Never use the appliance to suck oily liquids, explosives, inflammable, corrosive substances, solvents, lighted cigarette ends, incandescent ash, embers or burning material, studs, pins or any kind of objects with a point.
- Do not suck dangerous dust or something harmful to the health.
- Never use the appliance to suck cement dust, cooled ash, file dust, sawdust or metal dust, because they could obstruct the filter and be abrasive, resulting in a damage to the motor, which would make the warranty decay.
- Do not suck products or substances which may damage filters in use.
- Do not try to open the containing trunk when the appliance is operating, it is dangerous. Always switch the appliance off and remove the plug from the wall outlet.
- Empty the containing trunk after each use, and clean the filters.
- Do not use parts or filters of the appliance for other purposes.
- Do not suck warm water.
- Do not store or use the appliance in moist places.
- Do not use the appliance for cleaning the stairs.
- Only use the appliance in vertical position, if the appliance has been dropped to the ground, immediately stop sucking and remove the plug from the wall socket.
- Absolutely avoid overturning or dropping down the appliance during its use.
- When using the blowing function, never direct the air flow towards people, animals or objects, as the air blown by the device may be hot.

DESCRIPTION OF COMPONENTS

- a) handle
 - b) switch
 - c) motor body
 - d) filter rack
 - e) floating / safety valve
 - f) closing hooks
 - g) containing trunk
 - h) flexible hose joint
 - j) flexible hose
 - k) rigid tubes
 - l) handle
 - m) WATER filter (black sponge)
 - r) DRY filter (gray fabric)
 - s) cable hook with air outlet for the blowing function
-
- u) accessories compartment
 - v) wheels

USE INSTRUCTIONS

- Take the appliance out of the box and remove both internal and external packing.
- If the wheels are not installed on the device, remove the motor body (c) of the device. Turn the container (g) upside down on a stable, clean and resistant surface (ideally on the floor) and install the wheels by pressing them down into their seats. Once installed, the wheels must not be removed.
- Insert the flexible hose end (j) into the flexible hose joint (h).
- Insert one or two rigid tubes (k) to the other end of the flexible hose, according to the desired length of the handle (l).
- Choose the final accessory which you like to use and insert it to the other end of the rigid tubes (k).

Now prepare the filters which are suitable for the use

For sucking dust (dry):

make sure that the trunk is clean and perfectly dry.

correctly insert the DRY filter (r), perfectly dry and clean, onto the filter rack (d), by adjusting the rack until it is completely covered.

Fix the filter-locking elastic (t) to the upper end of the filter (as shown in the picture).

put the motor body (c) on the containing trunk (g).

lock the motor body (c) on the containing trunk (g) with both closing hooks (f).

Note: Do NOT suck water or other liquids with the dry filter (r) mounted.

Note: The dry filter (r) must be cleaned after each use.

For sucking water

make sure that the trunk is clean and perfectly dry.

Correctly insert the WATER filter (m), perfectly dry and clean, onto the filter rack (d), by adjusting the rack until it is completely covered.

put the motor body (c) on the containing trunk (g).

lock the motor body (c) onto the containing trunk (g) with both closing hooks (f).

Note: The water filter (m) must be cleaned after each use.

Insert the plug into a suitable wall outlet.

Press the switch (b) and put it on “I” position for starting the appliance.
For stopping the appliance, press again the switch (b) and put it on “0” position.

During sucking water, the sucking may be interrupted and the appliance will make an abnormal noise.

Immediately switch the appliance off, remove the plug from the socket, unlock the containing trunk (g) with the closing hooks (f) and take off the body motor (c). Then empty the content of the trunk.

Blowing function

Remove the cable hook with air outlet (s) by pulling it out.

Insert the terminal of the flexible tube (j) in place of the cable hook with air outlet (s).

The terminal of the flexible tube (j) will snap closed once pulled inside.

WARNING: Never turn the air flow towards people, animals or objects as the outcoming air may be hot.

CLEANING AND MAINTENANCE

Clean and wash the filters after each use and replace them if necessary.

Let the filters get completely dry before using them again.

Never use inflammable substances or corrosive agents. Otherwise, they may cause damage to the appliance, objects and persons.

Do not use detergents to wash the filters.

Do not use hot water to wash the filters.

Check the sucking hoses for possible obstructions caused by objects.

Store the appliance in dry and clean places.

GUARANTEE:

All products **CEVIK** are manufactured using only the finest materials available and are subject to continuous quality control. Because of this, they are guaranteed for 24 months from the purchasing date against any manufacturing defect.

This guarantee does not cover damages to the device caused by improper use or by use other than that illustrated in this manual.

WARNING: The appliance should be repaired only by qualified and authorised personnel in service centres.

In order to use your vacuum and the power tool socket proceed as follows:

- a) Open the protection cap of the socket
- b) Insert the plug
- c) Activate the switch. At this point vacuum and power tool can operate simultaneously. **Never suck up liquids when using a power tool but only solids**

EXPLANATION OF THE SYMBOLS

Note: the product corresponds ONLY to the symbols on the label that you may find either at the back or at the bottom of the product. The information is purely indicative, please follow scrupulously the instructions found in the manual and read carefully the paragraphs:

WARNINGS AND GENERAL SAFETY RULES WARNINGS AND SPECIAL SAFETY RULES USE INSTRUCTIONS



This is to certify that the product is in accordance with the European directives and complies with the rules in force on electric appliances



Regulation n. 89/109/CEE with LEGISLATIVE DECREE n.108 of January 25th, 1992, about materials and objects that come into contact with food. It certifies that the parts of product that come into contact with food are suitable for alimentary use and that they are therefore not toxic or harmful to people's health.



Do not use this product close to water taps, bath tubes, sinks, showers or other containers full of water. Never place the appliance or the plug into water or any other liquid.



Generic danger. Use the appliance only for the designated purpose and follow the formal procedure described by the manual. Be careful and pay attention when using the appliance. Read the instructions carefully because an improper use may cause damage to people or objects.



Inside the appliance there is a dangerous high voltage. Do not open or tamper with the appliance. Danger of electric shock!



How to dispose of **electric and electronic equipment**

This product, at the end of its life, must be disposed of in accordance to the rules on recycling, it cannot be disposed of as a normal urban waste.

The product must be brought to the recycling collecting points or returned to the retailer in case that you want to replace it with a new one.

It shows that the product is in compliance with the needed requirements in the new directives, introduced to the environment safeguard (2002/95/EC, 2002/96/EC, 2003/108/EC converted in D. Lgs151/2005 and next modifications)

Ask for information from the local authorities about where to find the recycling collecting points.

Anyone, who does not dispose of this product in accordance to what is indicated in this paragraph, will be prosecuted according to the law in force.

Failure to dispose of this product according to the indications in this paragraph may result in civil liability.



It indicates that the material, paper and cardboard are recyclable.



“green point” indicates the regular enforcement of the laws about recycling the material and components of the product.



Do not throw the packaging in the environment. Use the appropriate containers for the collection of different garbage.



ASPIRADORA **CEVIK** PARA SÓLIDOS Y LÍQUIDOS

Gracias por elegir un electrodoméstico **CEVIK**

Todos nuestros productos son manufacturados solo con materiales finamente seleccionados, en nuestra compañía apuntamos constantemente ofrecer productos de buena calidad – fáciles de utilizar y limpiar - a un precio razonable.



Atención, no utilice el aparato sin leer las instrucciones. Lea las instrucciones atentamente, contienen información importante sobre el uso del aparato
Guarde este manual de instrucciones para poder consultarlo posteriormente. En caso de que el aparato se ceda a otros usuarios entregue también el manual de instrucciones.

ADVERTENCIAS Y REGLAS GENERALES DE SEGURIDAD



El uso incorrecto puede dañar el aparato y causar daños al usuario.

El aparato se debe utilizar solamente para el propósito para el que se lo ha diseñado. **CEVIK** no se responsabiliza por los daños causados por operación y tratamiento incorrectos.

No utilice el aparato al lado de los fregaderos, de las bañeras, de las duchas o de otros envases llenos de agua.

No sumerja el aparato o su enchufe en el agua o ningún otro líquido. Si el aparato se moja o cae en el agua accidentalmente, en caso de que usted posea un modelo con motor eléctrico, por favor, desenchúfelo inmediatamente y llévelo al centro de servicio autorizado más cercano. En ningún caso sumerja sus manos en el agua para recuperar el aparato sin primero desenchufarlo. Un shock eléctrico puede ocurrir por no seguir las reglas de seguridad antedichas.

No utilice el aparato con las manos mojadas o en caso de que el piso o el mismo aparato este mojado.

No toque el enchufe con las manos mojadas;

No utilice el aparato si cae sobre la tierra o en caso de que este dañado o si se daña el enchufe. En caso daños, por favor lleve el aparato a un centro de servicio autorizado para revisarlo y repararlo.

No encienda el aparato si no funciona correctamente o presenta anomalías.

En ningún caso usted intente reparar la unidad, para así evitar todos los riesgos causados por la electricidad. Nunca coloque el cable en bordes pronunciados y manténgalo alejado de fuentes de fuego o calor.

No desenchufe tirando del cable.

Cerciórese de que el voltaje de la fuente sea compatible con la energía del aparato según lo indicado en la etiqueta del producto.

Este aparato no esta diseñado para uso profesional.

Nunca deje el aparato desatendido mientras este funcionando.

Los niños no están familiarizados con los riesgos causados por el uso incorrecto de aparatos eléctricos. Por lo tanto, no permita que utilicen la unidad sin supervisión.

Desenchufe la unidad cuando no está funcionando y antes de la limpieza.

¡Advertencia! El voltaje persiste aun cuando se desenchufa la unidad.

Apague el aparato antes de desenchufarlo del enchufe de la pared.

No sostenga la unidad por el cable. No utilice extensiones para el cable.

No utilice el aparato en un ambiente corrosivo y explosivo, cerca de solventes o de pinturas, para evitar explosiones eléctricas de cortocircuito.

El uso de accesorios no originales de **CEVIK** puede causar daños al aparato e invalidar la garantía.

Antes de usar el aparato, quite el empaque y limpie los componentes desprendibles que estarán en contacto con los alimentos; cerciórese de que estén totalmente secos antes de montarlos.

No lave el aparato o sus componentes en el lavavajillas.

Recicle el material de empaquetado según lo aconsejado por las regulaciones de reciclaje de su país.

No deje jugar a los niños con el material de empaque, existe peligro de asfixia.

Este electrodoméstico no está pensado para ser usado por personas (incluyendo niños) con capacidades físicas, sensoriales o mentales reducidas, o con falta de experiencia y conocimientos, a menos que tengan supervisión o sean instruidas sobre el uso del electrodoméstico por una persona responsable por su seguridad. Los niños deben ser vigilados para garantizar que no jueguen con el electrodoméstico.

Este electrodoméstico no está pensado para ser usado mediante un temporizador externo ni con un sistema de control remoto independiente.

ADVERTENCIAS Y REGULACIONES DE SEGURIDAD ESPECIALES



- Extienda siempre el cable por completo. No utilice el aparato con el cable enrollado parcialmente. Si el aparato viene provisto de una bobina de cable, extiéndalo en toda su longitud.
- Después de un uso prolongado, el cable puede calentarse ligeramente, déjelo enfriar antes de recolocararlo o enrollarlo de nuevo.
- Antes de guardar o limpiar el aparato, apáguelo y desconéctelo de la toma. Espere a que el motor se haya enfriado por completo.
- No utilice el aparato en exteriores.
- Asegúrese de que los agujeros de ventilación no queden bloqueados nunca.
- No introduzca las manos ni objetos en los agujeros de ventilación.
- No ponga cargas encima, no pise ni presione el cable ni la manguera flexible.
- No utilice el aparato si no está montado correctamente y por completo.
- No utilice el aparato para aspirar polvo sin el filtro adecuado para uso en seco.
- No utilice el aparato si el filtro está dañado o roto.
- No utilice el aparato para aspirar agua sin el filtro adecuado para el uso con agua.
- No utilice el aparato sin filtros.
- No utilice el aparato sin haber colocado el elástico bloquea filtro.
- Antes de usar el aparato, instale todos los filtros adecuados.
- No transporte el aparato colgando del cable.
- No utilice el aparato para aspirar líquidos oleosos, explosivos, sustancias inflamables o corrosivas, disolventes, colillas de cigarrillo encendidas, ceniza incandescente, brasa o material encendido, clavos, agujas ni cualquier tipo de objetos puntiagudos.
- No aspire polvo peligroso ni ninguna sustancia peligrosa para la salud.
- No use nunca el aparato para aspirar polvo de cemento, ceniza fría, virutas de acero o de madera, ya que podría obstruir el filtro y resultar abrasivo, provocando daños en el motor, lo que invalidaría la garantía.
- No aspire productos ni sustancias que puedan dañar los filtros usados.
- No intente abrir el depósito contenedor cuando el aparato esté funcionando, es peligroso. Apague siempre el aparato y retire el enchufe de la toma de corriente.
- Vacíe el depósito contenedor después de cada uso, y limpie los filtros.
- No utilice piezas o filtros del aparato para otros fines.
- No aspire agua caliente.
- No guarde ni use el aparato en lugares húmedos.
- No use el aparato para limpiar escaleras.
- Utilice el aparato en posición vertical; si el aparato ha caído al suelo, deje de aspirar de inmediato y desconecte el enchufe de la toma de corriente.

- Evite por completo tumbar o dejar caer el aparato cuando esté funcionando.
- No dirija el flujo de aire contra personas, animales u objetos mientras utilice la función soplador; el aire que sale del aparato puede estar caliente.

DESCRIPCIÓN DE LOS COMPONENTES

- a) mango
- b) interruptor
- c) cuerpo del motor
- d) soporte de filtro
- e) válvula flotante / de seguridad
- f) ganchos de cierre
- g) depósito contenedor
- h) junta de la manguera flexible
- j) manguera flexible
- k) tubos rígidos
- l) mango
- m) filtro de AGUA (de esponja negro)
- r) filtro SECO (de tejido gris)
- s) gancho enrollables con salida de aire para la función soplador

- u) porta-accesorios
- v) ruedas

INSTRUCCIONES DE USO

- Saque el aparato de la caja y retire el embalaje interior y exterior.
- Si el aparato no tiene las ruedas puestas, quite el cuerpo del motor (c) del aparato. Vuelque el depósito contenedor (g) y colóquelo sobre una superficie estable, limpia y resistente (mejor si en el suelo) y ponga las ruedas. Las ruedas se introducen ejerciendo una leve presión en su alojamiento. Una vez colocadas no se deben volver a quitar
- Introduzca el extremo de la manguera flexible (j) en la junta de la manguera flexible (h).

- Introduzca uno o dos tubos rígidos (k) en el otro extremo de la manguera flexible, de acuerdo con la longitud deseada del mango (l).
- Seleccione el accesorio final que desee usar e introdúzcalo en el otro extremo de los tubos rígidos (k).

Ahora, prepare los filtros adecuados para el uso

Para aspirar polvo (seco):

- asegúrese de que el depósito esté limpio y completamente seco.
- Introduzca correctamente el filtro SECO (r), completamente limpio y seco en el soporte de filtro (d), ajustando el soporte hasta que esté completamente cubierto.
- Fije el elástico bloquea filtro (t) en el extremo superior del filtro (como se indica en la figura)
- Ponga el cuerpo motor (c) en el depósito contenedor (g).
- Bloquee el cuerpo motor (c) sobre el depósito contenedor (g) con los dos ganchos de cierre (f).
- Nota: NO aspire agua ni otros líquidos con el filtro seco (r) montado.
- Nota: El filtro seco (r) debe limpiarse después de cada uso.

Para aspirar agua

Asegúrese de que el depósito esté limpio y completamente seco.

Introduzca el filtro AGUA (m), completamente seco y limpio, sobre el soporte de filtro (d), ajustando el soporte hasta que quede completamente cubierto.

Fije el elástico bloquea filtro (t) en el extremo superior del filtro (como se indica en la figura).

Ponga el cuerpo motor (c) sobre el depósito contenedor (g).

Bloquee el cuerpo motor (c) sobre el depósito contenedor (g) con los dos ganchos de cierre (f).

Nota: El filtro de agua (m) debe limpiarse después de cada uso.

Introduzca el enchufe en una toma de corriente adecuada.

Pulse el interruptor (b) y póngalo en posición “I” para encender el aparato.

Para detener el aparato, pulse de nuevo el interruptor (b) y póngalo en posición “0”.

Mientras aspire agua, puede interrumpirse la aspiración y emitir un sonido anormal.

Apague de inmediato el aparato, desconecte el enchufe de la toma, desbloquee el depósito contenedor (g) con los ganchos de cierre (f) y saque el cuerpo motor (c). Vacíe el contenido del depósito.

Para utilizar la función soplador

Hale y quite el gancho enrollables con salida de aire para la función soplador (s).

Introduzca el terminal de la manguera flexible (j) en el lugar del gancho enrollables con salida de aire para la función soplador (s).

El terminal de la manguera flexible (j) se introduce encajándolo, es suficiente empujarlo hacia adentro.

ALERTA: No dirija el flujo de aire contra personas, animales u objetos.

El aire que sale puede estar caliente.

LIMPIEZA Y MANTENIMIENTO

Limpié los filtros después de cada uso y reemplácelos si es necesario.

Deje que los filtros se sequen por completo antes de usarlos de nuevo.

No use nunca sustancias inflamables o corrosivas. De otro modo, podría dañar el aparato, otros objetos o personas.

No use detergentes para lavar los filtros.

No use agua caliente para lavar los filtros.

Compruebe las mangueras de succión en busca de obstrucciones provocadas por objetos.

Guarde el aparato en lugares secos y limpios.

Para usar el aspirador con la herramienta electroportátil:

A) abrir la tapa del enchufe del aspirador

B) enchufar la herramienta elect. al aspirador

c) accionar el interruptor..ahora trabajaran el aspirador y la herramienta elec. simultaneamente

NUNCA USE ESTA FUNCION EN MOJADO

GARANTIA:

Todos los productos **CEVIK** son manufacturados solamente con los materiales más finos disponibles y están sujetos a un control de calidad continuo. Debido a esto, están garantizados por 24 meses a partir de la fecha de compra contra cualquier defecto de producción.

Esta garantía no cubre daños causados por uso incorrecto o por cualquier uso con excepción de éste ilustrado en este manual.

ADVERTENCIA: La unidad se debe reparar solamente por el personal calificado y autorizado en centros de servicio.



Servicio al cliente: **+34 918797200**

CEVIK se reserva el derecho de modificar el producto sin previo aviso.

CEVIK no es responsable por errores de imprenta.

EXPLICACIÓN DE LOS SÍMBOLOS

Nota: el producto coincide **SOLAMENTE** con los símbolos de la etiqueta que puede encontrar bien en la parte trasera o en la parte inferior del producto. La información es puramente indicativa, siga escrupulosamente las instrucciones que podrá encontrar en el manual y lea atentamente los párrafos:

ADVERTENCIAS Y NORMAS DE SEGURIDAD GENERALES

ADVERTENCIAS Y NORMAS DE SEGURIDAD ESPECIALES

INSTRUCCIONES DE USO



Esto es para certificar el producto en acuerdo con las directivas Europeas y cumple con las reglas reforzadas con los aparatos electrónico



La normativa nº 89/109/CEE con el Decreto Legislativo nº 108 del 25 de enero de 1992, acerca de los materiales y objetos que entran en contacto con alimentos. Certifica que las piezas del producto que entran en contacto con alimentos son adecuadas para su uso alimentario, y que por lo tanto no son tóxicas ni dañinas para la salud de las personas.



No utilice este producto cerca de grifos, bañeras, sumideros, duchas u otros contenedores llenos de agua. No ponga nunca el aparato ni el enchufe en agua ni ningún otro líquido.



Peligro genérico. Utilice el aparato exclusivamente para su uso designado y siga el procedimiento formal descrito en el manual.

Vaya con cuidado y preste atención al utilizar el aparato.

Lea cuidadosamente las instrucciones: un uso inadecuado puede dañar personas u objetos.



Dentro del aparato hay voltaje elevado peligroso. No abra ni manipule el aparato. Peligro de electrocución.



Cómo desechar equipamiento eléctrico y electrónico

Este producto, al final de su vida útil, debe desecharse de acuerdo con las normativas de reciclaje; no puede desecharse como desechos normales.

Debe llevarse el producto a los puntos de recolección para reciclamiento o devuelto al vendedor si lo desea reemplazar por uno nuevo.

Indica que el producto cumple con los requisitos estipulados en las nuevas directivas introducidas para la protección del medio ambiente (2002/95/EC, 2002/96/EC, 2003/108/EC pasan a ser D. Lgs151/2005 y las subsiguientes modificaciones).

Solicite información a sus autoridades locales sobre dónde encontrar los puntos de recolección para su reciclamiento.

Cualquier persona que no deseche este producto de acuerdo con las indicaciones de este texto será perseguida según marque la ley aplicable.

Quien no elimina el producto siguiendo lo indicado en este apartado está sujeto a sanciones.



Indica que el material, papel y cartón son reciclables.



El "punto verde" indica la observancia regular de las leyes sobre reciclaje de materiales y componentes del producto.



No tire el embalaje al medio ambiente. Utilice los contenedores apropiados para la recolección de desechos diversos.



PELIGRO DE QUEMADURAS!

No toque el aparato ni ninguno de sus componentes. La superficie o los componentes del aparato pueden alcanzar temperaturas elevadas. Tome las precauciones adecuadas para evitar quemaduras. Use el aparato solamente para su finalidad y siguiendo los procedimientos descritos en este manual de instrucciones. Use el aparato con cuidado y prudencia. Lea cuidadosamente las instrucciones, ya que un uso incorrecto del aparato puede provocar riesgo de quemaduras, provocar daños personales o materiales y peligro de incendio.



Las pilas y/o acumuladores deben eliminarse por separado como un desecho especial en las estructuras autorizadas.

Quien no elimina el producto siguiendo lo indicado en este apartado está sujeto a sanciones.

ASPIRADOR CEVIK PARA SÓLIDOS E LÍQUIDOS

Obrigado por escolher um eletrodoméstico CEVIK.

Todos os nossos produtos são fabricados só com materiais finamente seleccionados, na nossa companhia apontamos constantemente oferecer produtos de boa qualidade – fáceis de utilizar e limpar - a um preço razoável.

Atenção, não utilize o aparelho sem antes ler as instruções. Leia as instruções atentamente, contém informação importante sobre o uso do aparelho.

Guarde este manual de instruções para o poder consultar posteriormente. Em caso de que o aparelho se ceda a outros usuários entregue também o manual de instruções.

ADVERTÊNCIAS E REGRAS GERAIS DE SEGURANÇA



O uso incorreto pode danificar o aparelho e causar danos ao usuário.

O aparelho deve-se utilizar somente para o propósito para o qual foi desenhado. CEVIK não se responsabiliza pelos danos causados por uma operação e tratamento incorretos.

Não utilize o aparelho ao lado dos sumidouros, das banheiras, dos chuveiros ou de outros embalagens cheias de água.

Não mergulhe o aparelho ou a sua tomada na água ou nenhum outro líquido. Se o aparelho se molha ou cai na água acidentalmente, em caso de que você tenha um modelo com motor elétrico, por favor, desligue-o imediatamente e leve-o ao centro de serviço autorizado mais perto. Em nenhum caso mergulhe as suas mãos na água para recuperar o aparelho sem primeiro o desligar. Um shock elétrico pode ocorrer por não seguir as regras de segurança antes mencionadas.

Não utilize o aparelho com as mãos molhadas ou em caso de que o piso ou o mesmo aparelho esteja molhado.

Não toque na tomada com as mãos molhadas;

Não utilize o aparelho se cai sobre a terra ou em caso de que esteja danificado ou se danifica a tomada. No caso de danos, por favor leve o aparelho a um centro de serviço autorizado para o revisar e reparar.

Não acenda o aparelho se não funciona corretamente ou apresenta anomalias.

Em nenhum caso você tente reparar a unidade, para assim evitar todos os riscos causados pela electricidade.

Nunca coloque o cabo em arestas pronunciadas e mantenha-o longe de fontes de fogo ou calor.

Não desligue puxando do cabo.

Certifique-se de que a voltagem da fonte seja compatível com a energia do aparelho segundo o indicado na etiqueta do produto.

Este aparelho não está desenhado para uso profissional.

Nunca deixe o aparelho desatendido enquanto esteja em funcionamento.

As crianças não estão familiarizadas com os riscos causados pelo uso incorreto de aparelhos elétricos.

Portanto, não permita que utilizem a unidade sem supervisão.

Desligue a unidade quando não está funcionando e antes da limpeza.

!Advertência! A voltagem ainda persiste quando se desliga a unidade.

Apague o aparelho antes de o desligar da tomada da parede.

Não segure a unidade pelo cabo. Não utilize extensões para o cabo

- Não utilize o aparelho num ambiente corrosivo e explosivo, perto de dissolventes ou de pinturas, para evitar explosões elétricas de curto-circuito.
- O uso de acessórios não originais de CEVIK pode causar danos ao aparelho e invalidar a garantia.
- Antes de usar o aparelho, tire a embalagem e limpe os componentes removíveis que estarão em contato com os alimentos; certifique-se de que estão totalmente secos antes de os montar.
- Não lave o aparelho ou seus componentes na máquina de lavar louça.
- Recicle o material de embalagem segundo o aconselhado pelas regulações de reciclagem do seu país.
- Não deixe brincar as crianças com o material de embalagem, existe perigo de asfixia.
- Este eletrodoméstico não está pensado para ser usado por pessoas (incluindo crianças) com
- capacidades físicas, sensoriais ou mentais reduzidas, ou com falta de experiência e conhecimentos, a menos que tenham supervisão ou sejam instruídas sobre o uso do eletrodoméstico por uma pessoa responsável pela sua segurança. As crianças devem ser vigiladas para garantir que não brinquem com o eletrodoméstico.
- Este eletrodoméstico não está pensado para ser usado mediante um temporizador externo nem com um sistema de control remoto independente.
- **ADVERTÊNCIAS E REGULAÇÕES DE SEGURANÇA ESPECIAIS**

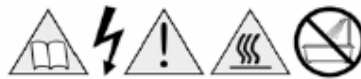

- - Estenda sempre o cabo por completo. Não utilize o aparelho com o cabo enrolado parcialmente.
- Se o aparelho vem fornecido com uma bobina de cabo, estenda-o em toda a sua longitude.
- - Depois de um uso prolongado, o cabo pode aquecer ligeiramente, deixe-o arrefecer antes de o recolocar ou enrolar de novo.
- - Antes de guardar ou limpar o aparelho, apague-o e desligue-o da tomada. Espere a que o motor arrefeça por completo.
- - Não utilize o aparelho em exteriores.
- - Assegure-se de que os buracos de ventilação nunca fiquem bloqueiados.
- - Não introduza as mãos nem objetos nos buracos de ventilação.
- - Não ponha cargas encima, não pise nem pressione o cabo nem a mangueira flexível.
- - Não utilize o aparelho se não está montado corretamente e por completo.
- - Não utilize o aparelho para aspirar pó sem o filtro adequado para uso em seco.
- - Não utilize o aparelho se o filtro está danificado ou roto.
- - Não utilize o aparelho para aspirar água sem o filtro adequado para o uso com água.
- - Não utilize o aparelho sem filtros.
- - Não utilize o aparelho sem ter colocado o elástico bloqueia filtro.
- - Antes de usar o aparelho, instale todos os filtros adequados.
- - Não transporte o aparelho pendurado pelo cabo

- - Não utilize o aparelho para aspirar líquidos oleosos, explosivos, substâncias inflamáveis ou corrosivas, dissolventes, pontas de cigarro acesas, cinza incandescente, brasa ou material aceso, cravos, agulhas nem qualquer tipo de objetos pontiagudos.
- - Não aspire pó perigoso nem nenhuma substância perigosa para a saúde.
- - Nunca use o aparelho para aspirar pó de cimento, cinza fria, maravalhas de aço ou de madeira, já que poderia obstruir o filtro e resultar abrasivo, provocando danos no motor, o que invalidaria a garantia.
- - Não aspire produtos nem substâncias que possam danificar os filtros usados.
- - Não tente abrir o depósito contenedor quando o aparelho esteja funcionando, é perigoso. Apague sempre o aparelho e retire a ficha da tomada de corrente.
- - Vazie o depósito contenedor depois de cada uso, e limpe os filtros.
- - Não utilize peças ou filtros do aparelho para outros fins.
- - Não aspire água quente.
- - Não guarde nem use o aparelho em lugares húmidos.
- - Não use o aparelho para limpar escadas.
- - Utilize o aparelho em posição vertical; se este caiu ao chão, deixe de aspirar de imediato e desconecte a ficha da tomada de corrente.

- - Evite por completo tumbar ou deixar cair o aparelho quando esteja funcionando.
- - Não dirija o fluxo de ar contra pessoas, animais ou objetos enquanto utilize a função soprador; o ar que sai do aparelho pode estar quente.

DESCRIÇÃO DOS COMPONENTES

- a) punho
- b) interruptor
- c) corpo do motor
- d) suporte de filtro
- e) válvula flutuante / de segurança
- f) ganchos de fecho
- g) depósito contenedor
- h) junta da mangueira flexível
- j) mangueira flexível
- k) tubos rígidos
- l) cabo
- m) filtro de ÁGUA (de esponja negro)
- r) filtro SECO s)
- gancho enrola-cabos com saída de ar para a função soprador
-
- u) porta-acessórios
- v) rodas

INSTRUÇÕES DE USO

- - Saque o aparelho da caixa e retire a embalagem interior e exterior.
- - Se o aparelho não tem as rodas postas, tire o corpo do motor (c) do aparelho

- Vire o depósito contentor (g) e coloque-o sobre uma superfície estável, limpa e resistente
- (melhor se é no chão) e ponha as rodas.
- As rodas se introduzem exercendo uma leve pressão no seu alojamento.
- Uma vez colocadas não se deve voltar a tirar
- - Introduza o extremo da mangueira flexível (j) na junta da mangueira flexível (h).
- - Introduza um ou dois tubos rígidos (k) no outro extremo da mangueira flexível, de acordo com
- a longitude desejada do cabo (l).
- - Selecione o acessório final que deseja usar e introduza-o no outro extremo dos tubos rígidos (k).

• Agora, prepare os filtros adequados para o uso

- Para aspirar pó (seco):
- assegure-se de que o depósito esteja limpo e completamente seco.
- Introduza corretamente o filtro SECO (r), completamente limpo e seco no suporte de filtro
- (d), ajustando o suporte até que esteja completamente cuberto.
- Fixe o elástico bloqueia filtro (t) no extremo superior do filtro (como se indica na figura)
- Ponha o corpo motor (c) no depósito contentor (g).
- Bloqueie o corpo motor (c) sobre o depósito contentor (g) com os dois ganchos de fecho (f).
- Nota: NÃO aspire água nem outros líquidos com o filtro seco (r) montado.
- Nota: O filtro seco (r) deve-se limpar depois de cada uso.
-

Para aspirar água

- Assegure-se de que o depósito esteja limpo e completamente seco.
- Introduza o filtro ÁGUA (m), completamente seco e limpo, sobre o suporte de filtro (d),
- ajustando o suporte até que fique completamente coberto.
- Fixe o elástico bloqueia filtro (t) no extremo superior do filtro (como se indica na figura).
- Ponha o corpo motor (c) sobre o depósito contentor (g).
- Bloqueie o corpo motor (c) sobre o depósito contentor (g) com os dois ganchos de fecho (f).
- Nota: O filtro de água (m) deve-se limpar depois de cada uso.
- Introduza a ficha numa tomada de corrente adequada.
- Pulse el interruptor (b) y pongalo en posición “I” para encender el aparelho.
- Para parar o aparelho, pulse de novo o interruptor (b) e ponha-lo em posição “0”.
- Enquanto aspire água, se pode interromper a aspiração e emitir um som anormal.

- Apague de imediato o aparelho, desconecte a ficha da tomada, desbloqueie o depósito
- contentor (g) com os ganchos de fecho (f) e tire o corpo motor (c). Vazie o conteúdo do depósito.
- Para utilizar a função soprador
- Puxe e tire o gancho enrola-cabos com saída de ar para a função soprador (s).
- Introduza o terminal da mangueira flexível (j) no lugar do gancho enrola-cabos com saída de ar para a função soprador (s).
- O terminal da mangueira flexível (j) se introduz encaixando-o, é suficiente empurra-lo até dentro.
- ALERTA: Não dirija o fluxo de ar contra pessoas, animais ou objetos.
- O ar que sai pode estar quente.
- LIMPEZA E MANUTENÇÃO
- Limpe os filtros depois de cada uso e altere se é necessário.
- Deixe que os filtros se sequem por completo antes de os usar de novo.
- Não use nunca substâncias inflamáveis ou corrosivas. De outro modo, poderia danificar o aparelho, outros objetos ou pessoas.
- Não use detergentes para lavar os filtros.
- Não use água quente para lavar os filtros.
- Comprove as mangueiras de sucção na procura de obstruções provocadas por objetos.
- Guarde o aparelho em lugares secos e limpos.

GARANTIA:

- Todos os produtos CEVIK são fabricados somente com os materiais mais finos disponíveis e estão sujeitos a um controle de qualidade contínuo. Devido a isto, estão garantidos por 24 meses a partir da data de compra contra qualquer defeito de produção.
- Esta garantia não cobre danos causados por uso incorreto ou por qualquer uso com exceção de esse ilustrado neste manual.

ADVERTÊNCIA: A unidade deve-se reparar somente por pessoal qualificado e autorizado em centros de serviço.

- CEVIK . se reserva ao direito de modificar o produto sem aviso prévio.
- CEVIK. não é responsável por erros de tipografia.



Serviço al cliente :+34 918797200

Para usar o aspirador de pó com uma ferramenta de poder:

- a) Abrir a saída tampão do plugue del aspirador
- b) B) conectar o plug la ferramenta de poder
- c) c) agora o trabalho de vácuo e de ferramentas eletrônicas. simultaneamente
- d) **Nunca use em molhado**

• EXPLICAÇÃO DOS SÍMBOLOS



- Nota: o produto coincide SOMENTE com os símbolos da etiqueta que pode encontrar bem na parte traseira ou na parte inferior do produto. A informação é puramente indicativa, siga escrupulosamente as instruções que poderá encontrar neste manual e leia atentamente os parágrafos:
- ADVERTÊNCIAS E NORMAS DE SEGURANÇA GERAIS
- ADVERTÊNCIAS E NORMAS DE SEGURANÇA ESPECIAIS
- INSTRUÇÕES DE USO



- isto É para certificar o produto de acordo com as directivas Europeias e cumpre com as regras reforçadas com os aparelhos eletrônicos.



- A normativa nº 89/109/CEE com o Decreto Legislativo nº 108 de 25 de Janeiro de 1992, relativa aos materiais e objetos que entram em contato com alimentos. Certifica que as peças do produto que entram em contato com alimentos são adequadas para o seu uso alimentário, e que portanto não são tóxicas nem daninas para a saúde das pessoas.



- Não utilize este produto perto de torneiras, banheiras, sumidouros, chuveiros ou outros contentores cheios de água. Não ponha nunca o aparelho nem a ficha na água nem nenhum outro líquido.



- Perigo genérico. Utilize o aparelho exclusivamente para o seu uso designado e siga o procedimento formal descrito neste manual.
- Vá com cuidado e preste atenção ao utilizar o aparelho.
- Leia cuidadosamente as instruções: um uso inadequado pode danificar pessoas ou objetos.



- Dentro do aparelho há voltagem elevada e perigosa. Não abra nem manipule o aparelho. Perigo de electrocução.



PELIGRO DE QUEMADURAS!



Como descartar equipamento elétrico e eletrônico

Este produto, ao final da sua vida útil, deve-se descartar de acordo com as normativas de reciclagem;

não se pode descartar como lixos normais.

Deve-se levar o produto aos pontos de recolha para reciclaminto ou devolvidos ao vendedor

se o deseja alterar por um novo.

Indica que o produto cumpre com os requisitos estipulados nas novas directivas introduzidas para a proteção do meio ambiente (2002/95/EC, 2002/96/EC, 2003/108/EC passam a ser D. Lgs151/2005 e as subseguintes modificações).

Solicite informação às suas autoridades locais sobre donde encontrar os pontos de recolha para a sua reciclagem.

Qualquer pessoa que não descarte este produto de acordo com as indicações deste texto

será perseguida segundo marque a ley aplicável.

Quem não elimina o produto seguindo o indicado neste apartado está sujeito a sanções.

- Indica que o material, papel e cartão são recicláveis.
- El “ponto verde” indica a observância regular das leis sobre reciclagem de materiais e componentes do produto.
- Não tire a embalagem ao meio ambiente. Utilize os contentores apropriados para a recolha de lixos diversos.
- **PERIGO DE QUEIMADURAS!**
- Não toque o aparelho nem nenhumo dos seus componentes. A superfície ou os componentes do aparelho podem alcançar temperaturas elevadas. Tome as precauções adequadas para evitar queimaduras. Use o aparelho somente para a sua finalidade e seguindo os
- procedimentos descritos neste manual de instruções. Use o aparelho com cuidado e prudência. Leia cuidadosamente as instruções, já que um uso incorreto do aparelho pode provocar risco de queimaduras, provocar danos pessoais ou materiais e perigo de incêndio.
- As pilhas e/ou acumuladores devem-se eliminar por separado como un lixo especial nas estruturas autorizadas.
- Quem não elimina o produto seguindo l indicado neste apartado está sujeito a sanções.



DICHIARAZIONE DI CONFORMITA'

Il sottoscritto legale rappresentante della Ditta **DICHIARA** che i sottoindicati prodotti sono conformi a quanto prescritto dalle direttive e dalle norme vigenti.



CONFORMITY DECLARATION

*The undersigned authorized officer of the firm, **DECLARES** that the products listed hereunder are in compliance with the actual directives and standards.*



DECLARATION DE CONFORMITE

La contre signature du directeur de l'entreprise **CONFIRME** les produits listes ci- dessous sont conformes aux standards et normes requises.



KONFORMITAETSERKLAERUNG

*Der unterzeichnende leitende Angestellte dieser Firma , **ERKLAERT**, hiermit, dass die hierunter aufgelisteten Produkte gegenwärtigen Standards und Verordnungen entsprechen.*



DECLARATION DE CONFORMIDAD

El suscrito, representante legal de la Sociedad, **DECLARA** que los productos indicados a continuacion son conformes a las directivas y los estándares actuales.



DEKLARACIJA KONVENCIONALNOSTI

Ovlastena i autorizirana osoba firme, **DEKLARISE** da proizvodi ovdje izlistani su u pripravnosti sa regularnim direktivama i standardima.



IZJAVA O SKLADNOSTI

Spodaj podpisani pooblaščen uradnik podjetja **IZJAVLJA**, da so izdelki navedeni v naslednjem seznamu v skladu z dejanskimi direktivami in standardi

mod. (

PRO30 XT ASPIRADOR SÓLIDOS Y LÍQUIDOS

The administrator
Cecilio García

Place of issue
Alcalá de Henares

Year of issue
2009



7 . DATI TECNICI . TECHNICAL – DATA

MODELLO – MODEL = PRO 30XT

POTENZA – POWER = 1.400 W

VOLT – VOLTAGE = 220V – 240V

FREQUENZA – FREQUENCY = 50/60 HZ



www.grupo-k.net

CEVIK .S.A. C/ Méjico, 6.
Pol. El Descubrimiento. 28806.
Alcalá de Henares (Madrid) ESPAÑA.
Tels: 902 199 021 - 91 879 72 00



Aspirador PRO30XT

Precauciones generales (dirigirse a **NORMAS ESPECIFICAS DE SEGURIDAD COMO TAMBIEN DE MANTENIMIENTO**)

Importante: Para conocer los datos del importador en su país, por favor remitirse al anexo "Importadores por país".

El plazo de garantía de esta herramienta es de 2 años a partir de la fecha de compra. De acuerdo a esta garantía se obliga únicamente a reparar o sustituir sin cargo el producto o las partes de los mismos que resulten defectuosas, luego de un examen técnico realizado en los Servicios Técnicos Autorizados y sobre un exclusivo juicio de sus técnicos.

En caso de que necesite para su máquina mantenimiento, repuestos o atención de la garantía, por favor, dirigirse al Servicio Técnico Central que figura en el anexo del importador del país en que se encuentre.

Los gastos de flete y traslado de la mercadería en garantía, corren por cuenta del importador. Una vez aceptada la validez de la garantía, este se compromete a reparar sin cargo el producto dentro de los 15 días hábiles posteriores a la recepción del mismo, en el Servicio Técnico Autorizado. En este caso, el plazo de validez de la garantía se prolongará por el mismo lapso que el producto estuvo en reparación.

La garantía queda limitada solamente a los defectos de construcción o fabricación, y pierde su efecto por el hecho de:

- Desgaste natural de las piezas.
- Que el producto resulte desarmado o reparado por un Servicio Técnico no autorizado.
- Que el funcionamiento o uso no sean apropiados.

G A R A N T I A

Precauções gerais (para ir à **SEGURANÇA das NORMAS ESPECIFICAS DE GOSTAM ASSIM TAMBÉM a MANTENIMENTO**)

Importante: A fim saber os dados o importer nos supais, para ser emitido por favor ao anexo "os importers pelo país".

O termo da garantia desta ferramenta realiza-se de 2 años como da data da compra.

De acordo com esta garantia que é committed unicamente para reparar ou substituir sem a posição o produto ou as partes de tais que seja defeituoso, depois que uma inspeção técnica feita nos serviços técnicos autorizados e em um julgamento exclusivo de seus técnicos.

Caso que isso que necessita para sua manutenção da máquina, peças de reposição ou garantia do dela da atenção, por favor, para ir ao serviço técnico central que aparece no importer do anexodel do país em que está.

As despesas da carga e da transferência da mercaderia na garantia, funcionam pelo cliente do delimportador. Aceitou uma vez a validez da garantia, isto é cometido ao reparo sem posição o produto dentro do recepción del trabalho mais atrasado de 15 dias mesmos, no serviço técnico autorizado. Neste caso, o termo da garantia do dela da validez estenderá pelo mesmo lapso que o produto estava no reparo.

A garantia é limitada somente os defeitos da construção ou da manufatura, e perde seu efeito pelo fato de: Desgastar natural para baixo das partes. Que o produto está desarmado ou reparado perto nonauthorized um técnico presta serviços de manutenção. Que a operação ou o uso não são apropriada.

G A R A N T I A

MAQUINA VENDIDA EL: / /
MAQUINA VENDIDA EM

VENDIDA POR: _____

DOMICILIO: _____

ENDEREÇO _____

LOCALIDAD: _____

CICLADE _____

PROPIEDAD DE: _____

NOME DO USUÁRIO _____

DOMICILIO: _____

ENDEREÇO _____

LOCALIDAD: _____

CICLADE _____

CARACTERISTICAS TECNICAS:
LINEA COMPRESORES - MODELO: _____

FIRMA

MAQUINA VENDIDA EL: / /
MAQUINA VENDIDA EM

VENDIDA POR: _____

DOMICILIO: _____

ENDEREÇO _____

LOCALIDAD: _____

CICLADE _____

PROPIEDAD DE: _____

NOME DO USUÁRIO _____

DOMICILIO: _____

ENDEREÇO _____

LOCALIDAD: _____

CICLADE _____

CARACTERISTICAS TECNICAS:
LINEA COMPRESORES - MODELO: _____

FIRMA