



## **CORTATUERCAS 6300** **MECHANICAL NUT SPLITTERS 6300**

---



### Manual de instrucciones *Manual instructions*



ES

---

M16300  
Rev. 1- 26.01.2023



EN

Contacto: [ventas@forza.es](mailto:ventas@forza.es) / [www.forza.es](http://www.forza.es)

## Características / Characteristics

**Cuerpos:** Acero 42CrMo4 Templado 40HRc y Niquelados. / **Bodys:** Tempered Steel 42CrMo4, 40HRc and Nickel finishing.

**Cuchillas:** F522(1,842) Templadas a 50HRc y pavonadas. / **Blades:** Tempered F522 (1,842), 50HRc and black oxide finishing.

**Tornillos:** Acero C45 Templado 33HRc y Pavonados./**Screws:** Tempered Steel C45, 33 HRc and black oxide finishing.



Cuchilla perpendicular a la cara de la tuerca / *Perpendicular blade against the face of the nut.*

Mejorados con un apoyo que facilita el corte de la tuerca. / *Engineering improvement that helps the nut cutting.*

El afilado de la cuchilla a 60 grados asegura el corte más suave. / *The Sharp blade at 60 degrees ensures the smooth cutting.*

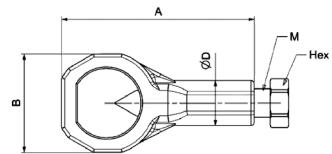

Ref.	A	B	D	M	Hex		Tuerca M	Par Max
6311/6311I	84	32	21	M14x1,5	22	8	hasta M10	38Nm
6312/6312I	102	46	27	M16x1,5	24	13	M5 a M16	50Nm
6313/6313I*	120	61	28	M18x1,5	27	18*/19	M14 a M24	190Nm

\*Para tuercas M24, tuercas inoxidable y tuercas de calidades superiores recomendamos siempre los modelos de alto rendimiento. / *\*For M24 nuts, stainless steel nuts and high quality nuts, high performance models are highly recommended.*

## MEJORAS DEL CORTATUERCAS / NUT SPLITTER IMPROVEMENTS

Las cuchillas tienen unos rebajes laterales que favorecen el corte y permite desmontar el cortatuercas en caso de deformación de la cuchilla por exceso de esfuerzo. / *The blades have side recesses to facilitate cutting and allow the nut cutter to be disassembled in case of deformation of the blade due to excessive stress.*

Cortatuercas mejorado, añadiendo otro pasador elástico para evitar que se salgan. / *Improved nut splitter, adding another spring pin to prevent them from slipping out.*

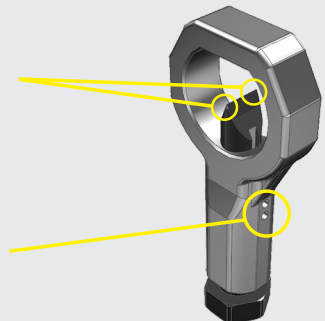

## Cuchillas / Blades

**De alto rendimiento / High-performance blade :**  
Ref. 631106 - 631206 - 631306

### RECOMENDADAS PARA TUERCAS DE ACERO INOXIDABLE.

Cuchillas de material Vanadis 4, uno de los materiales con mayor ductilidad y resistencia al desgaste con una dureza de hasta 64 HRC. El menor ángulo facilita el corte de la tuerca con la mitad de esfuerzo.

### RECOMMENDED FOR STAINLESS STEEL NUTS.

Blades made of Vanadis 4, one of the most ductile and wear resistant material, tempered up to 64HRC. The smaller angle allows and easier cutting with half the effort.

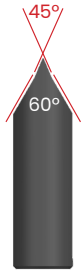

Los cortatuercas de alto rendimiento llevan una arandela antifricción que disipa el calor producido por el rozamiento de la cuchilla y reduce el momento de corte en un 30%. / The high performance nut splitters have an anti-friction washer that dissipates the heat produced by the friction of the blade and reduces the cutting moment by 30%.

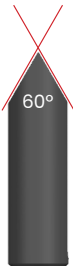

**Normales / Normal : Ref. 631105 - 631205 - 631305**

Cuchillas de material F522 templado a 52HRC, con un ángulo de corte a 60°. Blades made of F522 material tempered to 52HRC, with a cutting angle of 60°

## Instrucciones de uso / Use instructions



**NO ES RECOMENDABLE USAR LLAVES DE IMPACTO IT IS NOT RECOMMENDED TO USE POWER TOOLS**

- Cumpla con las medidas de seguridad necesarias. / Use all the necessary personal protective equipment.

- Garantía ilimitada contra cualquier defecto de fabricación. / Lifetime warranty covering material and manufacturing defects.

1.- Engrase el tornillo, tanto la rosca como la superficie de contacto con la cuchilla. / Grease the screw, both the thread and the contact surface with the blade.

2.- Cuando este cortando NO golpee el cortatuercas con un martillo para intentar cortar más rápido. La cuchilla está extremadamente dura y puede quebrarse. / When cutting DO NOT hit the nut splitter with a hammer to try to cut faster. The blade is extremely hard and may break.

3.- Haga la fuerza SOLO apretando con la llave. / Make force ONLY by tightening with the wrench.

4.- Para cortar algunas tuercas es necesario cortar por las dos caras paralelas para que se suelten. / To cut some nuts, it is necessary to cut on the two parallel faces so that they come loose.

## RECOMENDACIONES / RECOMMENDATIONS

Hay veces que la tuerca está alta y el cortatuercas, al no tener apoyo, tiende a girarse creando un momento de torsión que fuerza el pasador anti giro y deforma la cuchilla.

*Sometimes de nut is fixed in a high position and, as it does not have any stopper to prevent the rotation, it forces the anti-rotation pin and damages the blade.*

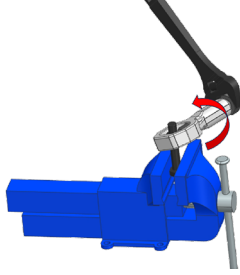

En este tipo de situaciones se recomienda usar una paralela o calzo para evitar la torsión del cortatuercas.

*In these situations it is recommended to use a stop block to avoid this rotation.*

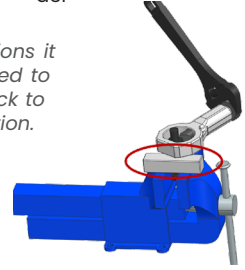

**VIDEO  
CORTATUERCAS  
NORMAL**



**VIDEO  
CORTATUERCAS  
ALTO RENDIMIENTO**

